

EĞİTİM
yayınevi

MEDYA SİYASET

ÇOCUK

EMİNE ARDUÇ KARA

MEDYA SİYASET ÇOCUK

EMİNE ARDUÇ KARA

EĞİTİM
yayınevi

MEDYA SİYASET ÇOCUK

Emine Arduç Kara

Genel Yayın Yönetmeni: Yusuf Ziya Aydoğın (yza@egitimyayinevi.com)

Genel Yayın Koordinatörü: Yusuf Yavuz (yusufyavuz@egitimyayinevi.com)

Sayfa Tasarımı: Kübra Konca Nam

Kapak Tasarımı: Eğitim Yayınevi Grafik Birimi

T.C. Kültür ve Turizm Bakanlığı

Yayıncı Sertifika No: 76780

E-ISBN: 978-625-6251-59-5

1. Baskı, Eylül 2024

Baskı Cilt: Dijital Baskı Merkezi

İvedikköy Mh. 1492. Cd. No:39/8 Yenimahalle /ANKARA

Matbaa Sertifika No: 70810

Kütüphane Kimlik Kartı

MEDYA SİYASET ÇOCUK

Emine Arduç Kara

VIII+230 s., 160x240 mm

Kaynakça var, dizin yok.

E-ISBN: 978-625-6251-59-5

Copyright © Bu kitabın Türkiye'deki her türlü yayın hakkı Eğitim Yayınevi'ne aittir. Bütün hakları saklıdır. Kitabın tamamı veya bir kısmı 5846 sayılı yasanın hükümlerine göre kitabi yayımlayan firmanın ve yazarlarının önceden izni olmadan elektronik/mechanik yolla, fotokopi yoluyla ya da herhangi bir kayıt sistemi ile çoğaltılamaz, yayımlanamaz.

EĞİTİM

yayınevi

Yayınevi Türkiye Ofis: İstanbul: Eğitim Yayınevi Tic. Ltd. Şti., Atakent mah.

Yasemen sok. No: 4/B, Ümraniye, İstanbul, Türkiye

Konya: Eğitim Yayınevi Tic. Ltd. Şti., Fevzi Çakmak Mah. 10721 Sok. B Blok,

No: 16/B, Safakent, Karatay, Konya, Türkiye

+90 332 351 92 85, +90 533 151 50 42, 0 332 502 50 42

bilgi@egitimyayinevi.com

Yayınevi Amerika Ofis: New York: Eğitim Publishing Group, Inc.

P.O. Box 768/Armonk, New York, 10504-0768, United States of America

americaoffice@egitimyayinevi.com

Lojistik ve Sevkiyat Merkezi: Kitapmatik Lojistik ve Sevkiyat Merkezi, Fevzi Çakmak Mah.

10721 Sok. B Blok, No: 16/B, Safakent, Karatay, Konya, Türkiye

sevkiyat@egitimyayinevi.com

Kitabevi Şubesi: Eğitim Kitabevi, Şükran mah. Rampalı 121, Meram, Konya, Türkiye

+90 332 499 90 00

bilgi@egitimkitabevi.com

İnternet Satış: www.kitapmatik.com.tr

+90 537 512 43 00

bilgi@kitapmatik.com.tr

Kızım Lilya'ya

“Evim olduğun için teşekkür ederim.”

İÇİNDEKİLER

ÖNSÖZ	VII
GİRİŞ	1

BİRİNCİ BÖLÜM

ÇOCUK KAVRAMI VE ÇOCUKLUK SOSYOLOJİSİ

1.1. Psikolojik, Hukuki, Politik ve Sosyolojik Bağlamda Çocuk Kavramı	6
1.2. Çocuk Haklarına Dair Evrensel Metinler	16
1.3. Çocuk ve Çocukluğun Tarihsel – Toplumsal İzleği	20
1.3.1. İlk Çağda (Antik Çağ) Çocuk ve Çocukluk	21
1.3.2. Ortaçağ'ın Minyatür Yetişkini Olarak Çocuk	24
1.3.3. Modern Dönemde Saflık İmgesi Olarak Çocuk.....	26
1.3.4. Postmodern Dönemde Çocuk ve Çocukluk.....	30
1.4. Osmanlı'dan Cumhuriyet'e Türk Modernleşmesinde Çocuk ve Çocukluk.....	34
1.5. Çocuğa Saygı Kültürü	47

İKİNCİ BÖLÜM

MEDYA, SİYASET VE ÇOCUK ÜZERİNE KURAMSAL ÇERÇEVE

2.1. Medya Çalışmalarında İdeoloji Tartışmaları	51
2.1.1. Kültürel Çalışmalar ve Medya.....	59
2.1.2. Haberde Gerçekliğin Üretimi: İdeolojinin Haber Üzerine Etkisi	62
2.2. Medya ve Siyaset	66
2.3. Medya ve Çocuk.....	73
2.3.1. Çocuğun Medyada Temsili	76
2.3.2. Haberde Çocuk Temsili ve Çocuk Odaklı Habercilik.....	81
2.4. Siyaset ve Çocuk.....	88
2.4.1. Çocuk Bireyin Siyasilerle ve Siyasiler Karşısında Temsili	90
2.4.2. Siyasal Toplumsallaşma ve Çocuk.....	95
2.5. Siyasi Parti Programları ve Seçim Beyannameleri/Bildirgeleri	102

ÜÇÜNCÜ BÖLÜM

MEDYA VE SİYASİ PARTİ METİNLERİNDE ÇOCUĞUN TEMSİLİ

3.1. Araştırmanın Amacı.....	105
3.2. Araştırmanın Önemi.....	107
3.3. Araştırmanın Evren ve Örneklemi	109
3.4. Araştırma Verilerinin Toplanması	111
3.5. Araştırmanın Sınırlılıkları	114
3.6. Veri Analiz Yöntemi	116
3.7. Siyasi Parti Metinlerine İlişkin Araştırma Bulguları	118
3.7.1. Siyasi Partilerin Çocuk Olgusunu Tanımlayış Biçimleri	121
3.7.2.1. Sosyal ve Ekonomik Politikalar.....	123
3.7.2.2. Koruma/Güvenlik.....	126
3.7.2.3. Eğitim.....	130
3.7.2.4. Adalet	134
3.7.2.5. Kültürel Yaşam ve Teknoloji	136
3.7.2.6. Sağlık	138
3.7.2.7. Diğer	140
3.8. Medya Metinlerine İlişkin Araştırma Bulguları	141
3.8.1. Haberlerin Biçimsel Değişkenlerine İlişkin Bulgular.....	141
3.8.1.1. Haber Sayılarının Gazetelere ve Aylara Göre Dağılımı.....	141
3.8.1.2. Haberlerin Yayınlandığı Sayfa	146
3.8.1.3. Haberlerin Sunum Biçimi ve Çocuk Görseli Kullanımı	149
3.8.1.4. Haberlerde Yer Alan Kaynaklar	151
3.8.1.5. Haberlerin Türlerine Göre Dağılımı	154
3.8.2. Haberlerin İçerik Değişkenlerine İlişkin Bulgular.....	156
3.8.2.1. Haberlerde Çocuğun Görüşüne Yer Verme	157
3.8.2.2. Haberlerde Yer Alan Siyasi Figürler	159
3.8.2.3. Haberlerde Çocuğun Ele Alındığı Tema ve Konular.....	163
SONUÇ	204
KAYNAKÇA.....	217

ÖNSÖZ

Medya, siyasete olan bağıllığı/bağımlılığı nedeniyle haber verme işlevinde kimi zaman ideolojik yönelimler sergileyebilmektedir. Dezavantajlı kesimi oluşturan çocuklar ise bu yönelim dâhilinde nesneleştirilerek hak ihlallerine uğrayabilmektedir. Böyle bir durumda, dünyanın her yerinde varlık gösteren ve kendileri ile ilgili konuların her zaman canlı tutulduğu, ilgi gördüğü çocuklar, medya ve siyaset ilişkisi içerisinde yitip gidebilmektedirler.

Çocukların medya metinlerindeki temsili sıkça tartışılan bir konu olmakla birlikte politika metinlerindeki temsiline yeterli ilgi gösterilmemektedir. Medyadaki temsile ilişkin her yeni çalışma benzer sonuçlara ulaşmakta, çocukların olumsuz temsiller ile medya yordamıyla hak ihlaline uğradığını/ uğratıldığını ortaya koymaktadır. Her ne kadar sorunun giderilmesi için çocuklara ilişkin haber yapımında etik ilkeler olsa dahi içselleştirilmeyen/ sahiplenilmeyen bir sorunun düzeltilmesi zaman almaktadır. Aynı şekilde çocukların siyasal iletişim çalışmaları içerisinde nasıl yer alması gerektiğine dair ilkeler mevcut olmakla birlikte uygulamada bu ilkelere sirayet edil(e) memektedir. Tüm bu göz ardı etmeler neticesinde çocuklar medyada “haberin kancası”, “politikacıların aksesuarı”; siyasette “ideolojik silahlar” olarak konumlandırılabilirler.

Yitip gidişin kanıtlarını medya ve politika metinlerinde arayan bu çalışma, çeşitli medya kanallarında neredeyse hemen her gün görmeye alıştığımız, bir politikacının yanında “dekor” olarak yer alan çocukların kişisel bir rahatsızlıktan öteye taşınması gerektiği fikrinden doğmuştur.

Medya ve siyaset ilişkisini çocuk birey özelinde inceleyen bu çalışma, Ege Üniversitesi Sosyal Bilimler Enstitüsü’nde, Dr. Öğr. Üyesi Soner YAĞLI’nın danışmanlığında yürütülen “Medya ve Siyasi Parti Metinlerinde Çocuğun Temsili” başlıklı doktora tezinden üretilmiştir.

Çocukların iyiliğine ve akademik literatüre katkı sağlaması umuduyla.

İzmir
Haziran 2024

KISALTMALAR

AK Parti: Adalet ve Kalkınma Partisi

Bianet: Bağımsız İletişim Ağı

BM: Birleşmiş Milletler

CHP: Cumhuriyet Halk Partisi

ÇHS: Birleşmiş Milletler Çocuk Haklarına Dair Sözleşme

DİA: Devletin İdeolojik Aygıtları

T.C.: Türkiye Cumhuriyeti

HDP: Halkların Demokratik Partisi

HÜDA PAR: Hür Dava Partisi

ILO: International Labour Organization

MHP: Milliyetçi Hareket Partisi

PKK: Kürdistan İşçi Partisi

TBMM: Türkiye Büyük Millet Meclisi

TGC: Türkiye Gazeteciler Cemiyeti

TMK: Türk Medeni Kanunu

TÜİK: Türkiye İstatistik Kurumu

UNESCO: United Nations Educational, Scientific and Cultural Organization

UNICEF: United Nations Children's Fund

WHO: World Health Organization

GİRİŞ

Toplumsal açıdan kültürlerin iletilmesinin canlı aracı olan çocuk, Antik Yunan'dan günümüz modern devletlerine kadar çeşitli kalıplarda şekillendirilmeye çalışılmış, kimi dönem minyatür yetişkinler olarak ele alınmış, yetişkin gibi davranılmış; kimi dönemse çocuk olduklarının bilincine varılarak özel dünyalarına saygı gösterilmiştir. Özellikle modernleşme ve ulus-devlet paradigması çocukları 'geleceğin emanet edildiği' devletlerin büyük önem atfettikleri bireyler olarak karşımıza çıkartmıştır.

Siyaset, toplumsal hayatta varlık göstermeye başladığı ilk andan itibaren birçok farklı yapı (ekonomi, kültür, hukuk gibi) ile bir arada anılmıştır. Medya ise diğer yapılardan açık ara farkla öne geçmektedir. Medya ve siyaset kendi başlarına da toplumu etkileme gücüne sahip iki unsur olmalarına karşın mutualist bir faydacılıkla bir arada buldukları takdirde daha kolay ve etkili sonuçlar alabilmektedirler. Siyaset, medyayla olan karşılıklı faydasını hitap ettiği kitlelere yönelik propaganda girişimlerinde medyayı etkili bir güç olarak kullanmasında sağlarken; medya ise siyasetin gücünü habere kaynaklık edecek birincil aktörleri buldurması, politik ve dolaylı olarak da ekonomik fayda sağlaması nedenleriyle kullanmaktadır. Simbiyotik bir ilişki içerisinde olan medya ve siyaset söz konusu çocuk ve onun temsili olduğu zaman da aynı ilişkiyi sürdürebilmektedirler.

Siyasi arenada egemen ideolojinin gelecek nesillere aktarılmasında taşıyıcı olarak değerlendirilen çocuklar, siyasi partilerin politikalarına konu olabilmektedirler. Bunun yanı sıra çocuklar, sempati yaratma aracı olarak da siyasi partilerin politikalarında sıkça kullanılabilirler. Çocuğa ilişkin her konu muhakkak ki güncelliğini korumakla birlikte zamanın, koşulların ve aktörlerin değişimi bu konulara olan politik ilgiyi, yönelimi, bakış açısını ve

çocukları konumlandırma biçimini de etkilemektedir. Nihayetinde çocuk, politik meselelerde ideolojik amaçlar uğruna yeniden üretilen bir nesne konumuna dönüştürülmektedir. Yeniden üretimin en etkili olduğu araç ise medyadır.

Siyasal iktidarlar, egemenlikleri altındaki toplumu ya da seçmen kitlelerini etki altına alabilmek, fikirlerine destekçi bulmak, hedef kitleleri nezdinde bilinirlik ve tanınırlıklarını artırmak, icraatlarını tanıtmak gibi amaçlarla medya kanallarından faydalanmaktadır. Siyasal iletişim olarak tanımlanan bu süreç, en fazla seçim dönemlerinde işlerlik kazanmaktadır ve medyayı etkin kullanma ile yakından ilişkilidir. Kamusal mesajların çeşitli araç ve yapılar sayesinde, seri biçimde üretilip kitlesel ölçekte tüketilmesini mümkün kılan medya, bu aşamada gerçeklikten kopabilmektedir. Bununla birlikte çocuk bireye dair haber içerikleri de egemen ideolojinin yeniden üretildiği alanlar olarak karşımıza çıkmaktadır.

Çocukların dünyanın her yerinde varlık gösteren, kendileri ile ilgili hikâyelerin çokça üretilebileceği toplumsal gruba oluşturmaları onları medya ve siyaset tarafından göz ardı edilemeyecek nesnelere dönüştürmektedir. Medya kanallarının temel işlevi haberin üretimi ve dolaşımını sağlamak olmakla birlikte bu işlemler sürecinde ideolojilerin yayılımı da söz konusu olabilmektedir. Bu aşamada medya kanallarının gündemi meşgul eden konuları kendi ideolojisinden kitlelere ulaştırdığı söylenebilir. Bu sorunsaldan yola çıkarak araştırmanın ilk amacı siyasi parti ve medya metinlerinde çocuğun konumunu ve nasıl temsil edildiğini karşılaştırmalı olarak belirlemektir. İkinci amaç ise belirli siyasi partileri destekleyen gazetelerin yayın politikalarının çocuk konulu haberlerin içeriklerindeki yansımalarını ortaya çıkarmaktır. Böylece örneklem olarak belirlenen gazetelerin hassas bir toplumsal grubu oluşturan çocuğa ve çocuklar ile ilgili konulara nesnel bir şekilde mi yoksa ideolojik olarak mı yaklaşıtları karşılaştırmalı olarak izlenebilecektir.

Çalışma üç bölümden oluşmaktadır. Birinci bölümde çalışmanın öznesini oluşturan çocuk bireyin kim olduğu farklı disiplinlerde tanımlanmaya çalışılmıştır. Sosyolojik olarak çocukluk kavramına değinilmiş ve modern çocukluk paradigması üzerinden gelişen çocuk hakları konusunda bilgi verilmiştir. Çalışmada, toplumsal tabakayı oluşturan en küçük bireyler olarak görülen çocuğun ve sosyolojik bir olgu olan çocukluğun geçirdiği değişiklikler tarihsel ve toplumsal bağlamda ele alınmıştır. Buna göre; çocuğun iyi birer vatandaş olarak yetiştirilme düşüncesinin hâkim olduğu Antik dönem, Batı dünyasında kilisenin etkin olduğu ve çocuğu günahkâr olarak tanımladığı Ortaçağ, modern çocuk imajının oluştuğu ve çocuğun yalnızca itaatkâr erken yetişkin değil, aynı zamanda sosyal aktör durumuna geldiği modern dönem ve çocukluğun yitip gitmesini hızlandıran postmodern dönem incelenmiştir.

Ardından Türkiye Cumhuriyeti (T.C.) özelinde Osmanlı İmparatorluğu döneminden itibaren tarihsel ve toplumsal meselelerde çocuğun geçirdiği dönüşümler, karşılaştıkları sorunlar, çocuklar için getirilen yenilikler, ulus-devlet fikrinin yayılmasıyla Cumhuriyet döneminde yaratılmaya çalışılan “yurttaş çocuk” miti ve geleceğin politik bireyi olarak çocuğun iyi olma halini destekleyici mekanizmaların neler olduğuna değinilmiştir. Bu sınıflandırmalar günümüz dünyasındaki ve özelde Türkiye’indeki çocuğun kim olduğunu, medyada ve siyasette ne gibi stereotiplerle temsil edildiğini, hangi konular etrafından ele alındığını göstermesi açısından önemli görülmüştür. Son olarak çocuğun medyada, siyasette ve tabii toplumda hak ettiği değeri görmesinde, karşılaştıkları sorunların çözümünde ve olumsuz temsillerinin önüne geçilmesinde önemli görülen çocuğa saygı kültürünün neyi ifade ettiğine değinilmiştir.

Çalışmanın ikinci bölümü kuramsal alt yapının nasıl kurulduğu ile ilişkilidir. Eleştirel medya teorisi odağında yapılandırılan bu çalışmada medyanın ve özelde haberin ideolojik işlevlerinin olduğuna vurgu yapan kültürel çalışmalardan yararlanılmıştır. Öncelikle konunun ortaya çıkışına ve gelişimine destek veren öncü düşünürlerden yararlanılarak ideolojinin kısa bir tanımı yapılmış, ardından kültürel çalışmalardan beslenilerek haberin ideolojik kodlanmasına ve gerçekliğine ilişkin tartışma sürdürülmüştür. Bu bölüm, çocuk bireyin medya ve siyasetteki temsillerine ilişkin literatür incelemesini de içermektedir. Buna göre ilk olarak medya ve siyaset ilişkisine yer verilmiştir. İkinci olarak, çocuğun medyada ve haberde temsiline değinilmiş, buradaki sorunlar ele alınmıştır. Üçüncü olarak çocuk bireyin siyasetteki temsili incelenmiştir. Çalışmada çocuğu siyasi arenada bağımlı değişken olarak görmesi ve çocukları, toplumsal değerler ile ilişkilendirerek ele almasından dolayı siyasal değer ve davranış kalıplarının nesiller boyu aktarımı ile ilgili olan siyasal toplumsallaşma kavramı da incelenmeye alınmıştır. Böylece politika yapıcılar için çocuğun neden önemli olduğu belirlenmeye çalışılmış, medya ve siyaset ilişkisi içerisinde çocuğun konumu belirtilmiştir. Son olarak siyasi parti metinleri olan seçim beyannameleri/bildirgeleri ve parti programları hakkında bilgi verilmiştir.

Çalışmanın metodolojisinin ve bulgularının yer aldığı üçüncü bölümde çalışmanın amacı, önemi, evren ve örnekleme, sınırlılıkları, veri toplama ve analiz yöntemlerine değinilmiştir. Çalışmada siyasi parti metinleri ve medya metinleri olmak üzere iki farklı doküman bulunmaktadır. Siyasi parti metinlerini, Türkiye Büyük Millet Meclisi (TBMM)’nde grubu bulunan Adalet ve Kalkınma Partisi (AK Parti)¹, Cumhuriyet Halk Partisi (CHP), Halkların

¹ Siyasi partilerin yazımında alfabetik sıralama esas alınmıştır. Parti isimleri, politika metinlerinde yer aldığı gibi kullanılmıştır.

Demokratik Partisi (HDP)², İYİ Parti ve Milliyetçi Hareket Partisi (MHP)'nin 2023 Cumhurbaşkanlığı ve 28. Dönem Milletvekiliği Genel Seçimleri'nde kullandıkları seçim beyannameleri/bildirgeleri ve mevcut parti programları oluşturmaktadır. Medya metinlerini ise Cumhuriyet³, Türkğün, Yeniçağ, Yeni Şafak ve Yeni Yaşam gazetelerinde 1 Aralık 2022 - 1 Haziran 2023 tarihlerini de kapsayan 6 aylık dönemde çocuk ve siyasi figürlerin bir arada yer aldığı haberler oluşturmaktadır. Çalışmada, veriler içerik analizi yönteminden yararlanılarak analiz edilmiş, benzer çalışmaların sonuçlarından beslenilerek bulgular yorumlanmıştır.

2 Halkların Demokratik Partisi (HDP), Anayasa Mahkemesi'nde devam eden kapatma davası nedeniyle 14 Mayıs 2023 Cumhurbaşkanlığı ve 28. Dönem Milletvekiliği seçimine Yeşil Sol Parti çatısı altında girmiştir. TBMM'de milletvekilleri sandalye dağılımına bakıldığında ise isminin Halkların Eşitlik ve Demokrasi Partisi (DEM Parti) olarak geçtiği görülmektedir. HDP'nin resmi web sitesi üzerinden seçim bildirgeleri incelendiğinde ise kullanılan bildirgenin Yeşil Sol Parti'nin bildirgesinin olduğu görülmektedir. Çalışma süresi boyunca partinin ismine yönelik güncellemeler sıkça yapılmıştır. Ancak araştırmanın örneklem döneminin seçim öncesini de kapsamaması, yazılı basında partinin isminin HDP olarak geçmesi ve tüm bu isim karışıklıklarını gidermek adına araştırmada birlik olması amacı ile çalışmada partinin ismi HDP olarak kullanılmıştır.

3 Gazetelerin yazımında alfabetik sıralama esas alınmıştır.

BİRİNCİ BÖLÜM

ÇOCUK KAVRAMI VE ÇOCUKLUK SOSYOLOJİSİ

“Çocuklarınız sizin çocuklarınız değil,
Onlar kendi yolunu izleyen Hayat’ın oğulları ve kızları.
Sizin aracılığınızla geldiler ama sizden gelmediler
Ve sizinle birlikte olsalar da sizin değiller.
Onlara sevginizi verebilirsiniz, düşüncelerinizi değil.
Çünkü onların da kendi düşünceleri vardır.
Bedenlerini tutabilirsiniz, ruhlarını değil.
Çünkü ruhlar yarındadır;
Siz ise yarını düşlerinizde bile göremezsiniz.
Siz onlar gibi olmaya çalışabilirsiniz ama sakın onları
Kendiniz gibi olmaya zorlamayın.
Çünkü hayat geriye dönmez, dünle de bir alışverişi yoktur.
Siz yaysınız, çocuklarınız ise sizden çok ilerilere atılmış oklar.
Okçu, sonsuzluk yolundaki hedefi görür
Ve o yüce gücü ile yayı eğerek okun uzaklara uçmasını sağlar.
Okçunun önünde kıvançla eğilin
Çünkü okçu, uzaklara giden oku sevdiği kadar
Başını dimdik tutarak kalan yayı da sever.”
Kahlil Gibran

Tarihsel, toplumsal ve disiplinler arası bağlamda bakıldığında çocuk kavramının tanımlanmasında ayrılıkların olduğu görülmektedir. İlk Çağ’dan itibaren çocuğun kim olduğu, hangi yaş gruplarını kapsadığı, özel ilgiye

gereksinim duyup duymadığı gibi sorular tartışılmalıdır. Şirin (2006, s. 10), *Dersimiz Çocuk* isimli eserinde, çocuğun çocuk olduğu konusunda herkesin hemfikir olduğunu ancak anlamının ne olduğu konusunda bir netlik olmadığını belirtir. Günümüz postmodern çağa değin hep bir tanımlanma karmaşası yaşayan çocuk kavramı, uzun yıllar insan yavrusu, canlı organizma şeklinde tanımlanmıştır. Bu noktada Matthews (2000, s. 33), çocuğun yalnızca biyolojik gelişme ile tanımlanamayacağını zihinsel, duygusal ve sosyal gelişiminin de önemli olduğunu vurgulamaktadır. Elkind (1999, s. 35) ise çocuğun doğanın bir armağanı olduğunu çocukluğun ise insanın yarattığı bir şey olduğunu ifade eder. Yüceer Berker (2023, s. 36) de toplumsal bir kategori olarak çocukluğun sürekli inşa süreci içerisinde olduğunu, bu süreci ve yakın tarihteki çocukluğu anlamak için tarihsel arka zeminin önemli olduğunu belirtmektedir.

Çalışmada çocuk ve çocukluk, tek başına bir disipline bağlı kalarak değil bir bütün halinde incelenip tanımlanmaktadır. Bu kapsamda çalışmanın birinci bölümünde çocuğun farklı disiplinlerdeki tanımlamalarına değinilerek çocuğun ve çocukluğun tarihsel-toplumsal bağlamda geçirdiği değişiklikler belirtilmiş, geleneksel ve modern çocukluk paradigmaları üzerinden çalışmanın sınırları çizilip ortak bir çocuk ve çocukluk tanımlaması yapılmaya çalışılmıştır. Türk modernleşmesinde çocuğa dair uygulamaların, ulus-devlet ideolojisinde yurttaş çocuk mitinin oluşmasını sağlayan gelişmelerin ve günümüz Türkiye’inde çocuk ve çocukluk sorunlarına ilişkin alınan önlemlerin, planlanan hedeflerin neler olduğu incelenmiştir. Çocuğun birey olarak kabul görmesinde önemli bir etken olarak görülen saygı kültürü çocuklar özelinde işlenmiştir.

1.1. Psikolojik, Hukuki, Politik ve Sosyolojik Bağlamda Çocuk Kavramı

Çocuğun kim olduğu, hangi yaş grubunu kapsadığı, gelişim evrelerinin ne olduğu, en iyi nasıl yetiştirileceği gibi soruların cevabı uzun yıllar boyunca öncelikle psikoloji biliminde aranmıştır (Mayall, 2018, ss. 6-7). Psikoloji bilimi ise tanımlamalarında, çıkarımlarında çoğunlukla tıp biliminin farklı branşlarından beslenmektedir. Örneğin, Tıp doktoru olan Maira Montessori’ye göre çocuk göçmen gibidir, gittiği yerin dilini, sosyal ilişkilerini bilemez, o yere, topluma uyum sağlayabilmek için yoğun çaba sarf eder. Montessori’nin tanımına benzer şekilde Jean Piaget de çocukların “bilişsel bir yabancı”, “duygusal bir vatandaş” olduğunu –özellikle okul öncesi çocuklar- vurgular. Bunun gerekçesi ise çocukların yetişkinler gibi düşünme yetisine sahip olmamaları ancak duygusal olarak yetişkinlere çok benzemeleridir. Freud psikolojisi ise çocuğu “şehvetli çocuk” imgesi ile özdeşleştirmiş ve “bir zamanlar yetişkinlere özgü kılınan her türlü cinsel dürtülere ve eğilimlere sahip olan çok yönlü sapık bir yaratıktır” olarak tanımlamıştır. Freud’un tezi, çocuğun cinsel dürtülerinin çok

fazla bastırılmasının ilerleyen dönemlerde çocukta nevroitik bozukluğa neden olacağına dikkat çekmektedir (Elkind, 1999, ss. 41-90).

Çocuk ve çocukluk üzerine yapılan çalışmalarda 20. yüzyıla değin psikoloji bilimi ipi göğüslemiş bu nedenle de geleneksel çocukluk çalışmaları psikoloji biliminde gerçekleşen çalışmalardan beslenmiştir (Prout ve James, 2005, s. 9). Ancak çocuk alanındaki bu tek yönlü bakış açısı çocuğun toplumsallaşma işlevinde aktif bir birey olduğu gerçeğinin görülmesini engellemiştir (Erdoğan ve Vakıf, 2020, s. 467). Öte yandan bu bakış açısı çocuğun tarihsel, sosyal ya da kültürel olarak ifade ettiği anlamın kaçırılmasını ve çocukla ilgili evrensel sorunların çözümünün eksik kalmasını doğurmaktadır.

Psikoloji biliminde çocuk tanımı yapılırken özellikle gelişim psikolojisi/kuramı ön plana çıkmakta ve çocuk, küçük insan, canlı organizma veya insan yavrusu şeklinde çoğunlukla yaş odaklı tanımlanmaktadır. Çocuğun gelişim evreleri üzerine etkili/öncü çalışmalarda bulunan Piaget'e (1974) göre, çocuğun zihinsel gelişimi dönemler halinde gerçekleşmektedir. Ona göre 0-2 yaş, bebeklerin çevrelerinde var olan uyaranları tanıdığı ve aktif olduğu *duyu-hareket dönemi*dir. 2-7 yaş dil yeteneğinin geliştiği, olan biteni taklit etmeye başladıkları ve çevrelerindeki kodları, simgeleri anladıkları, günlük hayatlarında kullanmaya başladıkları *işlem öncesi dönem*i kapsamaktadır. 7-11 yaş ise çocukların zihinsel olarak belirli bir olgunluğa eriştiği ve bilinçli, içselleşmiş eylemlerin görüldüğü, sosyalleşmenin arttığı bir dönemdir ve *somut işlemler dönemi* olarak adlandırılmaktadır. Son olarak 11-20 yaş aralığını oluşturan *soyut işlemler dönemi*, insan düşüncesinin gelişim evresinin sonucudur. Ergenliğin sonunda tamamlanan bu dönemde neden-sonuç ilişkisinden öte bireysel düşüncelerin, empatinin, zihinden işlemler yaparak problemlerin çözülebilmesinin yer aldığı izlenmektedir (akt. Arı, 2008, ss. 55-111). Görülmektedir ki psikolojik sınıflandırmada esas olan bireyin zihinsel, bilişsel gelişimi, yetileri, becerileri, karakteri, duygu dünyası gibi özellikleridir.

Hukuki açıdan çocuk tanımlaması yapılırken çoğunlukla evrensel sözleşmeler ilk başvuru kaynakları olmaktadır. Ancak modernitenin getirisi olan bu sözleşmelerden önce Roma Hukuku, Eski Yunan Hukuku veya İslamiyet öncesi Türk toplumlarında kanun yerine geçen töreler varlık göstermekteydi.

Roma Hukuku'nda 7 yaşından küçük çocuklara (İnfantes) ve akıl hastalarına medeni hakları kullanma yetkisi verilmemektedir. İnfantes, konuşamayanlar (qui fari non potest) idi. Çocukların kendilerini bir yetişkin gibi ifade edebilmede dil yetisini kazandıkları yaş 7 olduğundan dolayı çocukluğun bitimi olarak 7 yaş görülürdü (Koschaker, 1977, ss. 56, 92).

Roma hukukunda çocuğa değer verilmez, çocuk, dönemin şartlarından dolayı ailenin gelirine yardımcı olabilecek iş gücü olarak nitelendirilir, sağlık, eğitim,

sevgi, saygı gibi haklarından söz edilmezdi. Yanı sıra kız ve erkek çocukları arasında eşitlik söz konusu olmadığı gibi kız çocukları değersiz olarak görülür ve erkek çocuğu soyun devamı olarak nitelendirilirdi. Çocuğun yararından çok anne babanın yararı öncelenirdi. Roma Hukuku'nda çocuk üzerindeki yetki büyük oranda babaya aitti ve baba istediği takdirde çocuğunu köle olarak satabilir, cezalandırabilir veya öldürebilirdi (Koschaker, 1977, ss. 300-330; Bumin, 2013, s. 14). Eski dönemlerde bireyler her ne kadar çocuksuz bir ailenin varlığını meşru kılmıyor olsalar dahi savaş, doğal felaketler, kıtlık, hastalıklar, üretim mekanizmasının gelişmemesi, din gibi faktörlerden dolayı çocuğun varlığını da günümüz toplumlarındaki gibi yüceltmemekteydiler. Çocukların doğaları nedeniyle güçsüz oldukları düşünülmekte, çok yaşamayacakları varsayılmakta, bu nedenle de aile fertleri tarafından kendilerine bağlanılmamaktaydı. Sağlıklı çocuklar ise bir an önce aileye her anlamda katkı sunmaya başlaması gereken varlıklar olarak görülmekteydiler.

Dini açıdan bakıldığında İslam hukuku, çocuğu narin, kırılğan ve bağımlı yaratık olarak tanımlamakta ve çocuğun korunması gerektiğine dikkat çekmektedir. İslam hukukunda çocukluk süreci fiziksel ve zihinsel olgunluğun sağlanması ve çocuğun kendi ilişki ve hareketlerini kontrol etmeye başlaması ile sona erer. Fiziksel olgunluk genel olarak buluş çağına ermekle sağlandığı gibi bu olgunluk belirtilerinin olmaması durumunda ise genellikle 15 yaş hem erkekler hem de kızlar için çocukluk ile yetişkinlik arasındaki sınır olarak belirlenir. Zihinsel olgunluğun en önemli göstergesi ise yetişkin görevlerinin yerine getirilmesidir (Gıl'adi, 2001, s. 109).

Modern çağla birlikte çocuk, çocukluk ve çocuk hakları üzerinde birçok gelişme yaşanmış ve bunların en etkilisi olarak değerlendirilen Birleşmiş Milletler Çocuk Haklarına Dair Sözleşme (ÇHS), çocukların hukuki açıdan birçok hak kazanmasına kapı aralamıştır. Sözleşmeye göre 18 yaşın altında olan bireyler çocuk olarak kabul edilmekte ve eylemleri çocuk yasalarına uyarınca değerlendirilmektedir. Türkiye, sözleşmenin taraf devleti olması bakımından kanun ve yasalarında çocuk tanımlaması yaparken 18 yaş sınırını gözetmektedir. Örneğin, Türk Medeni Kanunu (TMK) Madde 11'de, Türk Ceza Kanunu Madde 6'da, 5395 Sayılı Çocuk Koruma Kanunu ise Madde 3'te çocuğu (erginlik) 18 yaşın altındaki kişi olarak tanımlamaktadır. Ancak iç hukukunda özel durumlarda erginlik yaşı düşürülebilmektedir. TMK'da erginliğin 18 yaşının doldurulması ile başlayacağı belirtilmekle birlikte Madde 12'de, 15 yaşını dolduran küçüklerin kendi istekleri ve velisinin izni ile mahkemece ergin kılınabileceği ifade edilmektedir.

Her ne kadar evrensel hukukta çocuk 18 yaşından küçükler olarak tanımlansa da Franklin (1993, s. 26), hukuki açıdan küçük ve büyük olma yaş sınırının iktidarlar lehine keyfi oluşturulduğunu belirtmektedir. Örneğin 2018 yılına

kadar Japonya’da reşit olma yaşı 20 olarak kabul edilmekteydi. O yıldan itibaren ise reşit olma yaşı 18’e indirildi. Cunningham (2006, s. 13) cezai sorumluluk yaşının çocukluğun sona erdiği yaşı belirtmede önemli bir kriter olduğunu ifade eder. Bu bakımdan çocuklarda cezai ehliyet yaşının ne olduğuna baktığımızda evrensel bir sınırın bulunmadığı görülmektedir. Türk Ceza Kanunu’na göre, 12 yaşını doldurmamış küçüklerin cezai ehliyeti bulunmamakta, bu yaş Nijerya’da 8, İngiltere’de 10, Fransa’da 13, Almanya, İtalya ve İsviçre’de 14, Finlandiya ve Danimarka’da ise 15 olmaktadır (Yokuş Sevük, 1998, ss. 10-11). Açıkça görülmektedir ki cezai ehliyet yaşındaki tutarsızlıklar Franklin’in iddiasını doğrular mahiyettedir.

Bir bireyin hukukta özne olarak kabul edilebilmesi için yasalara uygun şekilde kendi çıkarını gözetip hayatını idame ettirebilecek yeterliliğe sahip olması gerekir. Ancak çocuklar, yetersiz, eksik ve savunmasız olarak görülmektedirler ve ehliyetsiz olarak tanımlanmaktadır. Çocuklar, hukukta her ne kadar kişi/ birey olarak kabul edilseler dahi özne değil nesne olarak görüldükleri için ancak ebeveynleri veya yasal vasileri tarafından temsil edilmektedirler. Buradaki en önemli husus temsiliyetin çocuğun yararına olacak şekilde düzenlenmesidir. Locke, çocuğu boş bir levha olarak tanımlamakta ve ebeveynleri de çocuğun eksik olan mantığı olarak nitelemektedir. Bu noktada Locke’un ifade etmek istediği ebeveynlerin karar almada kendi menfaatlerini değil çocuğun üstün yararını gözetmeleri gerektiğidir (Youf, 2019, ss. 68-70). Çocuğun toplumsal alanda özne olarak kabul edilebilirliği hala daha tartışılıyorken hukuki boyutta çocuktan özne olarak bahsedebilmemiz uzak görünmekle birlikte Şirin’in (2016, s. 50) de ifade ettiği gibi çocuğun özne olarak kabul görmesi ancak iktidarların çocuğu, kendi geleceklerini garanti altına alacak yatırım aracı olarak görme anlayışını terk etmesi ile mümkün olacaktır.

Politik açıdan çocuk tanımı yapılırken ise bir netlik olmadığı görülmektedir. Çünkü politik kavramı siyasal ideolojilerin bakış açısına göre tanımlanmakta ve şekil değiştirmektedir. Örneğin bir toplumdaki kültürdeki çocuk eğitimi, terbiyesi, okuldaki ders müfredatları, o toplumun hâkim siyasal ideolojisine göre belirlenir. Politik bağlamda çocuk, geleceğin yurttaşıdır ve ideolojinin ekme aracıdır. Bu sebeple Ördem’in (2020, s. 16) de ifade ettiği gibi, çocuk çoğu zaman ideolojik ve politik olarak belirlenen bir varlık olarak görülmekte tam da bu noktada çocukların kendilerini ilgilendiren konularda sadece aile, okul, kendi sosyal çevresi içerisinde değil kamusal alanlarda da söz söyleyebilmeleri, kendilerini ifade edebilmeleri gerekmektedir.

Çoğu siyasal ideolojide çocuklar, iktidara katılamayan, yönetimlerde söz sahibi olamayan, oy kullanamayan, kendi yaşam şartları ve geleceği ile ilgili söz hakkı olmayan, ailenin ve devletin “malı” olarak görülerek

nesneleştirilmektedir⁴. Her ne kadar çocuklar söz konusu olduğunda politik çerçevede ılımlı söylemlere yer veriliyor, onların en iyiyi hak ettikleri üzerinden siyaset yapılıyor olsa bile onlar, öznesi olmadıkları toplumun iyi ve kötü bütün koşullarını paylaşmaktadırlar. Doğdukları çevreden, aile yapısından, sosyal, ekonomik özelliklerinden ayrı değerlendirilemeyen çocukların yaşamdan ve haklardan aldıkları payı, aslında ailelerinin aldıkları pay belirlemektedir (Göz, 2020).

Bir başka deyişle, politika yapıcıların, söylemlerinin temelini sağlamlaştırmak ve çocuğu özne olarak değerli kıldıklarını göstermek için çocukların yaşam standartlarını yükseltmeleri, refah seviyesini arttırmaları, hayallerini gerçeğe ulaştırabilecek adımları somut bir şekilde atmaları gerekmektedir. Çocuğun, bağımsız olarak görülmediği gerçeğinden hareket edersek öncelikle çocuğun yasal temsilcilerinin şartlarının iyileştirilmesi ardından çocuğun bakımının yapılıp yapılmadığının, haklarının sağlanıp sağlanmadığının denetlenmesi sorunun çözümü olabilecektir.

Politik bağlamda çocuk tanımını yaparken Richter, çocuğun sadece belirli bir sınıfın veya içerisinde yaşadığı toplumun bir üyesi olarak tanımlanmasının hatalı olduğunu belirtir. Ona göre çocuk aynı zamanda toplumun en zayıf ögesidir ve toplumda var olan baskı unsuru/unsurları çocukları ezmektedir. Bu bağlamda bir toplumda hümanizmadan bahsedebilmenin en temel koşulu da o toplumun, en zayıf unsurlarına karşı tutunduğu tavidir (Richter, 1978, s. 17). Bu zayıflık tek başına fiziksel-biyolojik yetilerden kaynaklı olmaktan ziyade sosyal-düşünsel yetileri de kapsamaktadır. Çocuğa uygulanan bu üstel bakış anlayışın eşit ve adil bir anlayışa dönüşmemesi, onun insan hakları şemsiyesi altında olmasının yanında çocuk hakları özelinde de korunuyor olmasını gündeme getirmiştir. Burada en önemli husus hayattaki her türlü canlı cansız varlığa karşı geliştirilen kategorileştirme, sınıfsallaştırma, belirli bir kalıba sokma eylemlerinin ortadan kaldırılmasına yönelik tutum geliştirilebilmesidir.

Bumin (2013, s. 12), hiçbir toplumsal kurumun devlet ve iktidardan bağımsız olmadığını, onlar tarafından yapılandırıldıkları ve denetim altına alındıklarını belirtir. Bu haliyle toplumdaki her yetişkinde olduğu gibi en küçük birey olan çocukların yaşamlarının düzenlenmesinde de devlet ve iktidarlar etkin rol oynarlar. Çocuğun doğumundan yetişkinliğine değin yaşamının nasıl şekilleneceği konusunda planlamaları gerçekleştiren bu unsurlar, çocukları uzun vadede bastırılmış öznelerle dönüştürürler. Paternal politikaların temelde yaptığı şey çocuğu öteki olarak konumlandırmak ve onu nesneleştirmektir. Bu durum Fransız İhtilali ile nispeten kırılmış olsa da etkisi halen daha farklı formlarda devam etmektedir (Ördem, 2020, s. 21).

4 Kemal İnal, Türkiye’de çocuğun kendi dünyasının yetişkin dünyası, kültürü ile çatışmasından dolayı çocuk bireyin ve onunla ilgili durumların sorun teşkil etmeye başladığını belirtmektedir. Bu iklimde çocuk birey, yetişkin birey tarafından nesneleştirilmeye başlanmaktadır. Çocuğun nesneleştirilmesi, “yetişkin dünyasına özgü ideoloji ve kültürlerin için(d) e bağmillaştırılması” anlamına gelmektedir (İnal, 2015, s. 13). Bir diğer ifade ile nesneleştirme, “çocuğun bir birey olarak kendi varlığı üzerinde ve kendisi için çeşitli hak ve özgürlükleri açısından kimliğini kurma ve özgürce yaşamaya dayalı düşünce ve pratiklerinin engellenmesidir” (İnal, 2018, s. 350).

Son olarak, Hitler'den (1942) alıntılanan, “Her şeyden önce gençlik, bilgisizliği ve saflığıyla, daima daha az direnç gösteren kesimdir ve ikinci olarak da bugünün çocukları yarınların erişkinleri olacaktır, onları ele geçirenler ise geleceğin efendileridir.” (akt. Karasubaşı, 2015, s. 442) sözünün, politikada çocukları pasifleştirmenin dayandığı temel yaygın ideoloji olduğu belirtilebilir. Ancak günümüzde, iletişim araçlarının gelişimi doğrultusunda çocukların aktivist olarak görünür olmaya başlamasıyla politika yapıcılara meydan okuyan, çocukluklarının elinden alınmasına karşı çıkan, çevre, doğa, insan ve hayvan hakları için mücadele eden farklı kültürlerden birçok genç çocuk örneğini görmekteyiz⁵. Çocuklar, kendi hayatlarının öznelere olarak görünür olmayı başardıkları sürece politikacıların dillerine pelesenk olmaktan kurtulup geleceklerini tayin edebilme gücünü ellerinde tutabileceklerdir.

Bireyin gelişiminde içerisine doğduğu ailenin yapısı, sosyo-ekonomik durumu, dini, siyasal tercihleri, kültürel özellikleri, cinsiyeti gibi mikro ajanlar etkiliyken makro düzeyde ise toplumsal yapı, kurumlar, küresel eğilimler, tarihsellik gibi ajanların etkili olduğu söylenebilir. Sosyolojik bağlamda çocuk bir kavram olmaktan ziyade çocukluk olarak süreç olarak karşımıza çıkmakta ve bireyin gelişiminde yukarıda sözü edilen tüm unsurlarla birlikte ele alınmaktadır.

Çocuk ve çocukluk günlük hayatta/konuşma dilinde her ne kadar birbirinin yerine kullanılıyor olsalar dahi temelde farklıdır. Qvortrup (1989, s. 85), çocuk, çocuklar ve çocukluk kavramlarının kesin bir şekilde ayrılması gerektiğini belirtmektedir. Çünkü çocuk, biyolojik bir varlık olarak ele alındığında insan yavrusu şeklinde ifade edilirken çocuklar, biyolojik varlığın toplumsal aktörleri olmaktadır. İnal'ın (2018, s. 65) ifadesiyle çocuk, “bebeklikten ergenliğine başlangıcına kadar süren devre içerisinde bulunanlar” şeklinde belirli bir yaş aralığını kapsayan döneme işaret etmektedir. Cunningham (2021, s. 1) ise çocuğun ancak çocukluğuna sahip olması halinde çocuk olarak adlandırılabilirliğini belirtmektedir. Çocukluk ise farklı kültürlerde, çağlarda zihinlerde oluşan tasarıma işaret etmekte (Karabıyık, 2019, s. 167), diğer bir deyişle algısal bir yaratım, sosyal bir inşa olmaktadır (Postman, 1995, s. 7; Freeman, 1998, s. 443; Prout ve James, 2005; Steinberg, 2011, s. 3; İnal, 2018, s. 13; Ördem, 2020, s. 50). “Çocukluk, yetişkinliğe bir hazırlık dönemi, geleceğin toplumunun beklentilerinin üzerinde cisimleştiği bir prova devresi olmaktan önce çocuğa ait olan, doğal bir dönemin özelliklerini içeren ve özgürce yaşanılması gereken çocukça bir dünyadır.” (İnal, 2018, s. 400). Çocukluk, toplumun bir kesimini oluşturan çocuk kişiler grubundan farklı olarak yaşam akışının bir dönemini kapsayan soyutlamadır (Heywood, 2003, s. 16).

5 “Çevre aktivisti Greta Thunberg'den dünya liderlerine: Boş laflarımızla çocukluğumu çaldınız”, <https://www.bbc.com/turkce/haberler-dunya-49804068> adresinden elde edildi. Erişim Tarihi: 10.12.2022
 “Çocuklar eyleme çağırıyor: “Dünya'nın 12 yılı kaldığı söyleniyor ve ben daha 11 yaşındayım”, <https://t24.com.tr/haber/z-kusagindan-iklim-icin-kuresel-eylem-dunya-nin-12-yili-kaldigi-soyleniyor-ve-ben-daha-11-yasindayim,812313> adresinden elde edildi. Erişim tarihi: 10.12.2022
 “Sonita Alizadeh narrowly avoided being a child bride. Now she raps about ending forced marriage.” <https://mashable.com/article/sonita-alizadeh-rapper-end-child-marriage> adresinden elde edildi. Erişim tarihi: 10.12.2022

İlerleyen sayfalarda görüleceği üzere bu tasarımın/soyutlamanın ideolojik olduğu yönünde görüşler bulunmaktadır. Nitekim Postman'ın (1995), "Çocuklar, göremeyeceğimiz bir zamana gönderdiğimiz canlı mesajlardır." (Postman, s. 7) tanımlaması çocukların şimdinin pasif bireyleri olmalarının yanı sıra geleceğin şekillenmesinin aktif mensupları olduğunu göstermesi açısından da önemlidir. Ailede, okulda, sosyal alanda, kısacası çocukların aktif olarak zamanlarını geçirdikleri her mekânda ve bu mekân içerisinde yer alan kişi/kişilerce çocuklar belirli eğitim ve disiplinden geçirilmektedirler. Çocuğun yararının gözetilip gözetilmediğine bakılmaksızın yetişkinlerin süzgecinden geçirilerek ekilen her bir mesajın ilerinin ideolojik yapılanmasına katkı sağlayıp sağlamadığı ise belirsizdir.

Çocukluk dönemi büyük oranda toplumların ve kültürlerin çocuğa verdiği değerle, ona yükledikleri anlamla ve çağın gereklilikleri ile ilişkili olarak değişiklik göstermektedir. Farklı toplumlarda ve zamanlarda çocukluğa farklı anlamlar yüklenmekte (Heywood, 2003, ss. 16-17; Onur, 2019, s. 305; Stearns, 2021, s. 14), hatta aynı toplumda aynı zaman diliminde dahi çocukluğun farklı nitelendirildiği görülmektedir (Tan, 1989, s. 71). Çocukluk tek başına tanımlanabilecek bir kavram olmamakta, içerisinde birçok bileşen bulundurmaktadır. Çocukluğun ne olduğunu ifade ederken beş farklı unsura dikkat çeken Franklin (1993, ss. 21-23) ise, bu unsurları şu şekilde sıralamaktadır: 1- Çocukluk, sabit bir döneme ait evrensel bir deneyim değildir. 2- Çocuk ve yetişkin yaş grubu arasındaki ayırım keyfi olmanın yanı sıra tutarsızlıklar barındırmaktadır. 3- Çocuklar, negatif bir biçimde yetişkin olmayanlar şeklinde tanımlamalara maruz kalmaktadırlar. 4- Çocukluk, kronolojik bir terim olmaktan çok iktidar ilişkisiyle ilgili bir terimdir. 5- Çocukluk, oldukça yeni bir buluştur.

Çocukluk, her dönemde var olmasına karşın Aries'in İngilizce baskısını 1962 yılında literatüre kazandırdığı *Centruies of Childhood: A Social History of Family Life* isimli eseri ile sükse yapmış, farklı disiplinlerden araştırmacıların ilgisini üzerine çekmiş, 80'li yıllarla beraber ise gelişim göstermiştir. 1997 yılında Prout ve James'in *Constructing and Reconstructing Childhood: Contemporary Issues in the Sociological Study of Childhood* isimli eseri ise çocukluğun yeni bir paradigma olarak gelişiminde büyük katkı sağlamıştır. Çocuğa yönelik bu sosyolojik ilgi Şenol ve Taş'ın (2020, s. 186) ifade ettiği üzere, çocuğu doğal, evrensel ve toplumsallaşma sürecinde pasif bir varlık olarak gören geleneksel çocukluk anlayışına eleştiri olarak ortaya çıkmış ve çocukluğun toplumdan topluma değişen aktif bir özne olduğunu vurgulamıştır. Ördem'e göre de çocukluk sosyolojisi üzerinden incelediğinde çocuklar biyolojik, fiziksel, duyuşsal ve bilişsel anlamda yetersiz ve tamamlanmamış değerlerdir. Onlar da toplumu oluşturan her yetişkin birey gibi sosyal aktörlerdir ve dünyanın daha iyi bir yer haline gelmesinde etkili birer özne konumundadırlar (Ördem, 2020, s.

17). Söylenbilir ki yeni çocukluk sosyolojisinin ortaya çıkışının gecikmesinin altında çocuklara pozitivist ve ontolojik bakış açısı ile yaklaşılması yatmaktadır. Yani çocukların gelecekle anılıp şimdilerinin önemsizleştirilmesi, çocuğun büyük ölçüde toplumsallaşma süreci ile ilişkilendirilmesi ve sürekli olarak yetişkinliğe hazırlanan küçük varlıklar olarak görülmesi sorunun ana nedenidir.

Prout ve James (2005, s. 8), çocukluk konusunun gelişimini izlemede çocukluk sosyolojisine paradigma odaklı bakılması gerektiğini belirtmekte ve yeni çocukluk paradigmasının genel özelliklerini şu şekilde sıralamaktadırlar:

- 1. Çocukluk sosyal bir inşa olarak anlaşılmalıdır. Bu haliyle, insan yaşamının ilk yıllarını bağlamsallaştırmak için yorumlayıcı bir çerçeveye sağlar. Biyolojik olgunlaşmamaşıktan farklı olarak çocukluk, insan gruplarının ne doğal ne de evrensel bir özelliğidir, ancak birçok toplumun belirli bir yapısal ve kültürel bileşeni olarak ortaya çıkar.*
- 2. Çocukluk sosyal analizin bir değişkenidir. Sınıf, cinsiyet veya etnik köken gibi diğer değişkenlerden asla tamamen ayrılamaz. Karşılaştırmalı ve kültürler arası analiz, tek ve evrensel bir fenomenden ziyade çeşitli çocuklukları ortaya çıkarır.*
- 3. Çocukların sosyal ilişkileri ve kültürleri, yetişkinlerin bakış açısı ve ilgilerinden bağımsız olarak, kendi başlarına incelenmeye değerdir.*
- 4. Çocuklar, kendi sosyal hayatlarının, çevrelerindeki ve içinde yaşadıkları toplumların hayatlarının inşasında ve belirlenmesinde aktif olarak görülmelidirler. Çocuklar sadece sosyal yapıların ve süreçlerin edilgen öznelere değildir.*
- 5. Etnografi, çocukluk çalışmaları için özellikle yararlı bir metodolojidir. Sosyolojik verilerin üretiminde deneysel veya anket yönteminden ziyade çocukların daha dolaysız ve katılımcı olmasına izin verir.*
- 6. Çocukluk, sosyal bilimlerin iki kat yorumlayıcı olmasıyla ilişkili bir olgudur. Yani, yeni bir çocukluk sosyolojisi paradigması ilan etmek, aynı zamanda toplumda çocukluğun yeniden inşası sürecine dâhil olmak ve bu sürece yanıt vermektir.*

Prout ve James'in belirledikleri özellikler, çocukları salt biyolojik varlıklar olarak görmenin ötesinde onların toplumsal ve kültürel bağlamlarının olduğuna dikkat çekmektedir. Çocukluğa rölativist bakış açısı ile yaklaşarak onun kendisine has bir inceleme alanı taşınması gerektiğine vurgu yapılmakta ve çocuklar toplumun aktif eyleyenleri olarak görülmektedirler.

Şenol ve Taş da çocukluk sosyolojisinin gerek kavramsal gerek teorik anlamda sıkıntılar yaşadığını ve bu sıkıntıların aşılmasında, çocukluk sosyolojisinin zihinlerdeki tecessümünün oluşmasında paradigma odaklı bakışın etkili olabileceğini düşünmektedirler. Bu kapsamda, pozitivist, yorumcu

ve postmodern paradigma üzerinden çocukluk sosyolojisini tartışmaktalar (Şenol ve Taş, 2020). Çalışmanın çerçevesini çizmek adına bu paradigmalara kısaca değinilmektedir.

Çocukluk konusunda uzun süre hâkimiyetini koruyan pozitivist paradigmada birey pasif olarak konumlanmıştır ve çocuklar da bundan nasibini alan yardıma muhtaç, yetişkine bağımlı ve üst yapılar tarafından sınırları çizilen küçük bireyler olarak kabul edilmektedirler. Çocukları geleceğin yetişkinleri ve çocukluğu yetişkinliğe erişimde temel basamak olarak gören işlevselci teoriyi barındıran pozitivist paradigma, toplumsallaşmaya özel bir ilgi ayırmakta ve toplumsallaşmada en etkili unsurların aile ve eğitim kurumları olduğunu savunmaktadır. Pozitivist paradigmanın bir başka bileşeni olan yeniden üretici teorileri ise toplumdaki kaynakların eşit oranda paylaşılmadığı üzerinde durmakta ve çocukların bu kaynaklardan en az pay alan kesimi oluşturduğunu dile getirmektedir. Yorumcu paradigma, çocukluğun birden fazla görüntüsünün olabileceğini öne sürmekte, çocukluğu rölativist bir bakış açısı ile ele alınmaktadır. Yorumcu paradigma çocuğun toplumsallaşmada pasif bir varlık olarak yer almadığı aksine toplumu şekillendirme gücüne sahip aktif bir birey olduğu kabulünden hareket eder ve çocukluğun toplumsal inşa ürünü olduğunu belirtir. Yanı sıra kabile çocuk yaklaşımı ile çocukların yetişkinlerden tümüyle bağımsız varlık göstermediklerini ancak özerk, kendilerine has dil ve kültürleri üretme becerisine sahip oldukları vurgulanmaktadır. Çocuk, sosyal bir zümre olarak ele alınmakla birlikte bu onun her toplumda aynı veya benzer özellikler göstermesi gerektiği anlamını doğurmamaktadır. Bu noktada sosyal yapısal çocuk teorisi çocukların sosyal sistemlere göre farklılaşan nitelikleri olduğunu kabul eder. Bir diğer önemli yorumcu paradigma teorisi ise azınlık grubu çocuktur. Bu teoride çocukların toplumsal hiyerarşide en alt basamaklarda yer aldıkları ve yetişkinler tarafından çeşitli olumsuzluklarla/sömürülerle karşı karşıya bırakıldıkları öne sürülür. Onlar toplum ve bileşenleri tarafından bilinçli olarak zayıflatılmış bireyler olarak değerlendirilir. Karşılaşılan negatif durumlar onların azınlık statüsüne çekilmesini tetiklemektedir. Postmodern paradigma ise evrensellik anlayışına kökten karşı çıkmakta ve çocukluğun her toplumda ve kültürde farklı imajlarının/algılarının olduğunu savunmaktadır. Postmodern paradigmaya göre çocukluk teknoloji aracılığıyla yetişkinvari bir görüntüye bezenmiş ve yok olmaya yüz tutmuştur⁶ (Şenol ve Taş, 2020, ss. 190-200).

6 Çocukluk çalışmalarında ve eğitiminde eleştirel yeni paradigmayı temsil eden Kinderculture, çocuklar ve gençlerin popüler kültür, okullar ve yetişkinler tarafından çocuklaştırıldığını ve çocukların hemen hemen her şey için "çok genç" olduklarına inanırken aynı zamanda da deneyimli yetişkinler olarak pazarlandıklarını vurgular. Bu dikatomi özellikle de bilgi iletişim teknolojilerini şekillendiren ve kullananlar tarafından çocukluğun abartılı bir dönüşüme uğraması ile derinleşmiştir. 1920'lerde çocukluk daha korunaklı bir durumdayken; orta ve üst orta sınıf çocukları, ebeveyn gözetiminin veya diğer çocuklarla paylaşılan etkinliklerin dışında kalan çok az deneyime sahipken; 1950'li yıllarla birlikte çocukların deneyimleri giderek şirketler tarafından daha fazla üretilmeye başlandı. Televizyon şovları, filmler, internet, video oyunları ve müzik artık çocukların özel alanı olarak kabul görmeye başladı. Bu durumda birlikte çocukluk popüler kültüre yeni düşerek tüketimin önemli bir pazarı haline dönüştü. Artık çocuklar, çocukluğun gizli bahçesinde değiller. Onlar, yetişkinlerin dünyasına açık bir kapıya sahipler ve bu kapı aracılığıyla farklı konularda sürekli iletilen mesajlara maruz kalmaktalar. Detaylı inceleme için Bkz: Steinberg, S. R. (2011). *Kinderculture: Mediating, simulacralizing and pathologizing the new childhood*. S. R. Steinberg (Ed.), *Kinderculture - The corporate construction of childhood* (ss. 1-54). Boulder: Westview Press.

20. yüzyılın ikinci yarısından itibaren özellikle de yorumcu paradigmanın katkılarıyla ve değişen toplumsal yapı sonucunda çocuğa yönelik tutum, gelenekselden kopup modern bir anlayışa kaymıştır. Modern çocukluk paradigması veya yeni çocukluk sosyolojisi olarak adlandırılan bu dönem, çocukların hem yetişkinlerden farklı ihtiyaçlara sahip hem de yetişkinlere karşı korunmaya muhtaç oldukları gereksinimini ortaya çıkarmıştır. Bu gerekçeler dâhilinde insan hakları şemsiyesi altında çocuk haklarına yönelik yasal düzenlemeleri hayata geçirme adımları atılmıştır. Çocuk haklarına yönelik evrensel metinlere geçmeden önce çocuk hakları hareketi bünyesinde yer alan çocuk korumacılığı ve çocuk özgürlükçülüğü yaklaşımlarına değinmek faydalı olacaktır.

Çocuğa ilişkin temeller çoğunlukla Locke'un yeni doğmuş çocuğun zihninin boş bir levha olması ve ancak eğitim yoluyla şekillendirilip yetişkinliğe geçişinin sağlanabildiği görüşüne dayanmaktadır. Şirin (2010), çocuğun bu geçiş sürecinde doğal haklara müdahale edilmeksizin edilginleştirildiğini ifade etmektedir. Çocuk haklarına yönelik bu düalizm, çocuk haklarının "çocuk-korumacılığı/ebeveynlik" (child protectionism) ve "çocuk-özgürlükçülüğü/erkinlik" (child liberationism) yaklaşımlarında incelenmesini ortaya çıkarmıştır.

Çocuk korumacılığı yaklaşımı, çocukların zihinsel becerilerinin yetişkinlerden farklı olduğunu kabul eder. Bir başka deyişle çocukların olaylara bakış açılarının, olayları kavrama ve tepki verme yetilerinin yetişkinler kadar iyi olmadığını söyler. Çocuklar, bu yetersizliklerinden dolayı çevresel faktörlerden korunmalıdırlar. Bu koruma işlevi büyük oranda yetişkinlerin sorumluluğunda bulunmakta ve onlar çocuklar adına karar almaktadır (Şirin, 2010). Bu yaklaşım çerçevesinde çocuklar, yetişkinler karşısında zayıf, eksik, korunmaya muhtaç bir toplumsal kategori olarak değerlendirilmektedirler. Bu haliyle onlar, masum ve saf nesnelere olarak görülmekte ve yetişkinler tarafından denetlenmeleri ve gözetilmeleri gerektiğine inanılmaktadırlar (N. Yetim ve Ü. Yetim, 2008, s. 95). Özetle korumacı model, çocukların gelişme halindeki bireyler olduğunu ve belirli bir olgunluğa erişinceye dek kendi hayatlarının sorumluluğunu yetişkinlere devretmek zorunda olduklarına vurgu yapan pozitivist paradigmadan beslenmektedir.

Yorumcu paradigma ile ilişkilendirilen çocuk özgürlükçülüğü yaklaşımı ise Holt'un *Çocukluktan Kaçış* isimli eseri ile yaygınlık kazanmıştır. Bir nevi çocuk haklarının manifestosu niteliğinde olan eserde çocukluk kavramı inşa edilen yapay bir statü olarak belirtilmekte ve kölelik olarak tanımlanmaktadır. Holt'un eserinin yayınlanması ardından çocuk özgürlükçüler toplumda sesleri duyulur hale gelmeye başlamış ve güç kazanmışlardır. Bu bağlamda çocuk özgürlükçülerin temelde savundukları nokta çocukların, özgün bir statüye sahip yetişkinler olarak kabul edilmesi, siyasi ve sosyal haklara sahip olmaları, kendi

kaderlerini tayin etme haklarını ellerinde tutmaları gerektiği üzerinedir. Burada önemli bir başka husus da çocukların erginlik yaşının paternalist⁷ bir yaklaşımla belirlendiği ve tümüyle yetişkinlerin arzusu ile şekillendiği vurgusudur (Şirin, 2010). Çocuk özgürlükçülüğü yaklaşımı çocukları, özne olarak kabul eder ve kendi kimliklerini oluşturma süreci içerisindeki eyleyenler olarak tanımlar. Bu süreç kapsamında onlar sanılanın aksine yetişkinlerin tasarrufunda olmaktan ziyade sosyal dünyada var olan tüm bilgi ve tecrübeleri kendileri ile ilişkilendirerek benliklerini kazanmaya çalışırlar (N. Yetim ve Ü. Yetim, 2008, s. 96).

Disiplinler arası tanımlamalardan yola çıkarak çalışmada çocuk; kendisine has algıları, yetenekleri, ihtiyaçları olan, bu kendiliğinden dolayı yetişkinlerden ayrı dünyaları olması gerektiğine inanılan, yalnızca geleceğin yetişkini rolüyle ideolojik ekmeye maruz kalmayan, belirli bir bilinç düzeyine erişmek koşuluyla kendisi ile ilgili konularda şimdinin de söz sahibi olan birey şeklinde ele alınmaktadır. Sözü edilen bilinç düzeyi, standart bir yaşa bağlı olmamakta, çocuğun kararlarını kendinden emin ve başkalarının yönlendirmelerine tabi olmadan alabileceği özsel bir zamana-duruma gönderme yapmaktadır.

Farklılıklar söz konusu olmakla beraber hem doğu hem de batı toplumlarında çocuklar, Franklin'in (1993, s. 24) ifade ettiği üzere tek başına çocuk olmalarından kaynaklı olarak politik, ekonomik ve yasal kısıtlamalara maruz kalmaktadırlar. Çocuklar yetişkinler gibi düşünemedikleri gerekçesiyle çoğu haktan mahrum bırakılmalarının yanında kendi fikirlerini beyan etmede, isteklerini yerine getirmede, sözlerinin dikkate alınmasında ve adil bir düzende yaşama hakkını kullanmalarında da problemlerle karşılaşmaktadırlar. Yorumcu paradigma beraberinde çocukların toplumun önemli bileşenleri olarak değer görmesi ve özne olarak varlık göstermeleri gereksiniminden doğan onların birtakım pozitif haklara sahip olması gerektiği fikri zamanla güçlenmeye başlamıştır. Beraberinde ise çocuk hakları kavramının gelişimi ve kapsayıcılığının artması söz konusu olmuştur. Bu kapsamda ilerleyen sayfalarda çocuk haklarının evrensel gelişimine değinilip ardından çocuk ve çocukluğun tarihsel ve toplumsal dönüşümleri incelenecektir.

1.2. Çocuk Haklarına Dair Evrensel Metinler

Toplumun geleceğini inşa etmede temel basamak olarak kabul edilen çocukların fiziksel ve ruhsal açıdan sağlıklı yetişmeleri, kendi değer ve kimliklerinin farkında olmaları gerekmektedir. Bu nedenle toplumu oluşturan en küçük birey olarak çocuğun temel hak ve özgürlüklerden, sosyal ve ekonomik

⁷ Paternalizm: "Bir bireyin çıkarlarını yükseltme ya da güvence altına alma çabası içinde, bu birey müdahalede hiçbir yarar görmese de hatta bunun zararlı olduğunu düşünse bile bu bireyin seçim ve/ya da eylem özgürlüğüne müdahale etmektedir" (Franklin, 1993, s. 40). Paternalist anlayışta tepeden imcecilik söz konusudur. Çocuklar özelinde bakıldığında "çocukluk, otoriter ilişki kalıpları içinde şekillenen her türlü rol ve davranışa göre belirlenmektedir." Bu belirlenimde çocuğun yararı, kendi özneliği içerisinde öncelenmekten ziyade yetişkinlere has kalıplar ile sömürülmekte yani nesneleştirilmektedir. Diğer bir deyişle yetişkinler kendi istek, değer, amaç ve beklentilerine göre çocuğun şimdisini ve geleceğini belirlemektedirler (Inal, 2018, ss. 344-345).

haklardan mahrum kalmaması önemlidir (Aral ve Gürsoy, 2001, s. 36). Çocukların iyi olmaları adına onların haklarının yasal vasileri, kurumlar, kişiler nezdinde korunabilmesi için evrensel düzeyde birtakım yasal düzenlemeler yapılması yoluna gidilmiştir. Uluslararası kuruluşların çocuk haklarına dair oluşturdukları bu metinler Mayall'ın (2018, s. 39) belirttiği üzere, azınlık dünyasının görüşlerini yansıtmakta ve onların politikalarını destekleme amacı gütmektedir. Ancak, çocuk haklarına ilişkin genel kabul görmeleri nedeniyle pratikte sorunlar yaşanmasına karşın bugün çocuklarla ilgili her konuda başvurulacak kaynaklar olmaktadır.

Çocuk hakları, çocuğun temel ihtiyaç duyduğu bedensel, zihinsel, duygusal, sosyal, ahlâkî ve ekonomik açıdan korunmasına ve gelişmesine imkân vermektedir (Akyüz, 2012, s. 3). Bu haklar ilk olarak Birleşmiş Milletler (BM) tarafından 26 Eylül 1924'te kabul edilen Cenevre Çocuk Hakları Bildirgesi'nde yer almıştır. Ancak 1948 yılında BM Genel Kurulu tarafından kabul edilen İnsan Hakları Evrensel Beyanamesi'nde bu bildirgenin çocukların hak ve özgürlüklerini yeterince yansıtmadığı belirtilerek çocuklara özgü ayrı bir belge hazırlama çalışmaları başlatılmıştır. Bunun sonucunda ise 20 Kasım 1959 tarihinde BM Genel Kurulu, 78 ülkenin temsilcilerinin katıldığı genel oturumda ÇHS'yi oybirliğiyle kabul etmiştir. Sonraki otuz yıllık süreçte ise daha kapsamlı evrensel bir metin hazırlanması gerekli görülmüş ve 20 Kasım 1989 tarihinde BM Genel Kurulu, ÇHS'yi oy birliği ile kabul etmiştir. Türkiye, ÇHS'yi 14 Şubat 1990 tarihinde imzalamıştır. Bu sözleşmede çocuklar, hak sahibi ve haklarını kullanabilen bireyler olarak kabul görmüşlerdir. Çocuklara yönelik birçok sorunun çözümünde yol haritası olarak rehberlik eden sözleşme gerek devletlere gerekse ailelere çocuğun korunması, bakımı ve her türlü yararının sağlanabilmesi için sorumluluklar yüklemektedir.

Cenevre Çocuk Hakları Bildirgesi

1914 yılında patlak veren I. Dünya Savaşı'nın yıkıcı etkilerini en çok hisseden grup içerisinde olan çocukları korumak, gelişimlerini desteklemek amacıyla İngiliz vatandaşı Eglantyne Jebb, "çocukları kurtarın" çağrısında bulunmuş ve bu çağrı büyük oranda destek bulunca Cenevre'de 1920 yılında "Uluslararası Çocuklara Yardım Birliği" adıyla bir örgüt kurulmuştur (Akyüz, 1980, s. 340). Herhangi bir ayrılıkçı kıstas olmadan dünya çocuklarının refahını önceleyen bu örgüt 26 Eylül 1924 tarihine gelindiğinde çocuk haklarına yönelik ilk resmî belge olan Cenevre Çocuk Hakları Bildirgesi'ni kabul etmiş ve dünya devletlerinin imzasına sunmuştur. T.C. adına bildirgeyi Mustafa Kemal Atatürk, 1928 yılında imzalamıştır.

Bildirgede (UN Documents, 1924), tüm dünya insanların çocuğa verebileceğinin en iyisini borçlu olduğuna vurgu yapılarak dönemin şartları

nedeniyle ağırlıklı olarak çocuğun eğitim, sağlık, beslenme ve korunma ihtiyaçlarına yönelik aşağıdaki 5 madde ele alınmıştır;

1. *Çocuğa hem maddi hem de manevi olarak normal gelişimi için gerekli araçlar verilmelidir.*
2. *Acıkan çocuk beslenmelidir, hasta çocuk tedavi edilmelidir, fikren geri kalmış çocuk eğitilmelidir, suçlu çocuk kazanılmalıdır (iyileştirilmelidir), kimsesiz çocuk korunmalı ve yardım edilmelidir.*
3. *Felaket zamanlarında ilk olarak çocuğa yardım edilmelidir.*
4. *Çocuk, hayatını kazanabilecek duruma getirilmeli ve her türlü istismara karşı korunmalıdır.*
5. *Çocuk, yeteneklerini hemcinslerinin hizmetine adayacak bilinç ile yetiştirilmelidir.*

Cenevre Çocuk Hakları Bildirgesi'nde yer alan 5 madde tüm dünya çocuklarını kazanmayı amaç edinerek ve çocuğun yüksek yararı gözetilerek hazırlanmış olmasına rağmen, Fottrell (2000) bildirgenin, yetişkinlerin çocuklara karşı nasıl davranmaları gerektiğini belirleyen ahlaki bir yol haritası olarak da okunabileceğini belirtmektedir. Bildirgenin diline bakıldığında çocuklara herhangi bir hak veya özgürlük vermekten ziyade onların korunmasının esas olduğu açıkça görülmektedir (akt. Holzscheiter, 2010, s. 124). Aynı şekilde Korczak (2011, s. 1201) da bildirgenin yaptırım gücüne dayalı bir otoriteye sahip olmadığını çocuklara karşı iyi niyet ve yardımseverliğe bir davet olduğunu belirtmektedir. Bu nedenle denilebilir ki Cenevre Çocuk Hakları Bildirgesi temelde çocuk haklarına yönelik ilk resmi metin olmasına karşın gerek içeriğinin korumacı olması gerek çocuğu yetersiz görmesi bakımından aslında semboliktir. Çocuklara hak tanımlamaktan ziyade çocuğun korunmasını sağlayan kişi ve kurumlara olumsuz durumlarda ne gibi eylemlerde bulunacağını belirten bildirge, II. Dünya Savaşı'nın çıkması neticesinde Milletler Cemiyeti'nin etkisinin ortadan kalması ile hedefine ulaşamamış ve hukuki bir nitelik kazanamamıştır. 1946 yılında BM Örgütü'nün kurulması, çocuk haklarını yeniden gündeme getirmekle kalmadı daha kapsayıcı bir niteliğe de bürünmesini sağladı.

BM Çocuk Hakları Bildirgesi

I. Dünya Savaşı'nın etkilerine karşı çocuklara yardım etmek amacıyla hazırlanan Cenevre Çocuk Hakları Bildirgesi gibi BM Çocuk Hakları Bildirgesi de II. Dünya Savaşı'ndan etkilenen çocukları korumak amacıyla doğmuştur. İnsan Hakları Komisyonu tarafından 1959 yılında yayınlanan bildirge, çocuk hakları alanında ilk detaylı uluslararası belge niteliğini taşımaktadır (Holzscheiter, 2010, s. 125). Freeman (1983) bildirgenin, uluslararası bir nitelik taşıması beraberinde çocuk haklarına karşı yalnızca devletlerin sorumlu

tutulmakla kalmadığını aynı zamanda ailelere, gönüllü kuruluşlara ve kamu yetkililerine de sorumluluk yüklediğini bu nedenle de çocuk haklarının herhangi birine karşı değil herkese karşı olan haklar olduğunu belirtir (akt. Holzscheiter, 2010, s. 126). Bildirge, bir önsöz ve 10 maddeden oluşmaktadır.

BM Çocuk Hakları Bildirgesi, çocuğun hem fiziksel hem de ruhsal olarak gerekli olgunlukta olmadığına değinerek gerek anne karnında gerekse doğumundan itibaren bakıma ve korunmaya muhtaç olduğunu belirtir. Bildirge ile çocuklar arasında ırk, dil, din, cinsiyet gibi farklılıklardan kaynaklı ayrımın yapılmamasının gerekliliği vurgulanmakta, her çocuğun özgürce yetişmesine imkân tanınacağı ve bunun yasalarla koruma altına alınacağı belirtilmektedir. Her çocuğun bir devletin vatandaşı ve ismi olma hakkına da vurgu yapılan bildirmede herhangi bir engeli bulunan çocuk için de gerekli sağlık ve eğitim olanaklarının sağlanacağı ifade edilmektedir. Bildirmede ayrıca, çocuğun sevgi dolu bir ortamda büyümesinin önemine de değinilmekte ve çocuğun eğitim hakkından mahrum edilmemesi gerektiğine dikkat çekilmekte; çocuğun her türlü ihmal ve istismardan korunmasının çocuğun gelişimi açısından elzem olduğuna işaret edilmektedir.

Bildirgeler, ulusların/devletlerin kabul ettiği ancak bir bağlayıcılığının ve maddelerine uyulmaması takdirde herhangi bir yaptırımının olmadığı metinler olması (Akyüz, 2000, s. 17) sebebiyle uzun soluklu olamamakta ve sorunlara kalıcı bir çözüm sunamamaktadırlar. Bu bağlamıyla çocuk haklarına ilişkin metinlerden olan Cenevre Çocuk Hakları Bildirgesi ve BM Çocuk Hakları Bildirgesi çocukların birey olarak haklarına yönelik maddeler içermesine karşın geçerliliklerini koruyamamışlardır. Bu bildirgelerin hukuki boyutta yaptırım güçlerinin olmaması ÇHS'nin ortaya çıkmasında etkili olmuştur.

Birleşmiş Milletler Çocuk Haklarına Dair Sözleşme

Uluslararası Çocuk Yılı olarak kabul edilen 1979 yılında Polonya yetkilileri tarafından çocukların korunmasına dair evrensel bir sözleşme hazırlanması önerisinde bulunulmuş ve buna ilişkin bir taslak metin hazırlanmıştır. Polonya'nın bu teklifi BM Genel Kurulu'nda olumlu karşılanmış ve hazırlanan taslak metnin incelenmesi amacıyla 43 üye devletin temsilcilerinden oluşan Çalışma Grubu kurulmuştur. Belirli aralıklarla toplanan grup, ÇHS tasarısını hazırlayarak BM Genel Kurulu'na sunmuştur. Sözleşme, 20 Kasım 1989 tarihinde oy birliği ile kabul edilmiş ve 26 Ocak 1990 tarihinde imzaya açılmış, ilk günde 61 ülke tarafından onaylanmıştır (Akyüz, 2000, s. 18). Somali'nin 2015 yılında sözleşmeye taraf olması ile dünya üzerinde 194 ülke sözleşmeyi imzalamış durumdadır ve sözleşme bu haliyle uluslararası hukukta en çok onaylanan belge unvanına sahiptir. T.C. ise sözleşmeyi, 4058 sayılı kanunla onaylamıştır. Sözleşme, 27 Ocak 1995 günü Resmi Gazete'de yayınlanarak yürürlüğe girmiştir. Ancak T.C., sözleşmenin 17. 29. ve 30. Maddelerini T.C.

Anayasası ve Lozan Anlaşması hükümlerine uygun yorumlama hakkını gizli tutmuştur.

Sözleşmede yer alan her madde çocukların bir uyum içerisinde gelişmesi için insan haklarının evrensellik, bütünsellik ve karşılıklı bağımlılık prensiplerine dayanmaktadır (Friedmann, 2013, s. 4). Sözleşmenin, insan hakları sözleşmesine dayandırılması çocuğun yüksek yararının hedeflendiğini göstermektedir. Sözleşmede yer alan her hak, hiçbir ayırım gözetmeksizin tüm çocukları kapsamaktadır.

20 Kasım 1989 tarihinde BM Genel Kurulu'nda kabul edilen sözleşme bir önsözden ve 54 maddeden oluşmakla birlikte tüm maddeler çocuğun sahip olduğu haklar ile ilgili değildir. Sözleşmenin maddeleri kendi içerisinde üç kısım olarak değerlendirilmektedir. Çocuğun kim olduğunu tanımlayan, haklarının neler olduğunu belirten 1. maddeden 41. maddenin de dâhil olduğu kısma değin birinci bölüm; sözleşmeye taraf devletlerin sözleşme maddelerinin öğretilmesini, toplumda çocuk haklarına yönelik bilinç oluşturulmasını kabul ettiklerini, taraf devletlerin sözleşme maddelerine uygun politika izleyip izlemediğini denetlemek amacıyla Çocuk Hakları Komitesi kurulması kistaslarını içeren 42. maddeden 45. maddenin de dâhil olduğu 4 maddelik kısım ikinci bölüm; sözleşmenin yürürlüğe girmesi için gerekli şartların neler olduğunu, taraf devletlerin değişiklik veya çekince bildirme, sözleşmeyi feshetme usullerini ve sözleşmenin dillerini kapsayan son 9 madde (46. madde-54. madde) de sözleşmenin üçüncü bölümünü oluşturmaktadır. Bununla birlikte sözleşmede haklar, “hayatta kalma (yaşama)”, “gelişme”, “korunma” ve “katılım” hakları olmak üzere dört gruba ayrılmaktadır.

ÇHS, çocukları hakların öznesi olarak temsil eder. Bir başka deyişle çocukları, temel haklara sahip ahlaki ve yasal öznelere kabul eder ve onları temsil sahibi ve dinlenmesi gereken sesler olarak niteler. Bunlara ek olarak sözleşme, silahlı çatışmalar, futuş, pedofili gibi kilit alanlarda çocuk haklarına ilişkin başka uluslararası taahhütler ve anlaşmalara dayanak oluşturması (Archard, 2004, ss.58-59) bakımından da önemli bir metindir. Çocuk Hakları Sözleşmesi, çocuğun özne olduğu anlayışını benimseyerek çocuğun olumsuz tanımından kopmasını sağlaması bakımından başarılı kabul edilmektedir (Youf, 2019, s. 81).

1.3. Çocuk ve Çocukluğun Tarihsel – Toplumsal İzleği

Yaşam evreleri sosyolojisine göre birey farklı yaşam akışları içerisinde farklı evrelerden geçmektedir. Turnbull'un (1985) *The Human Cycle* isimli eserinde ifade ettiği üzere insanın, “çocukluk, ergenlik, gençlik, yetişkinlik ve yaşlılık” olmak üzere 5 yaşam evresi bulunmaktadır ve çocukluk, “başkalarına bağımlı olunan ve kültürel kategorilerin hızla kazanıldığı dönem” (akt. Eriksen, 2009, s.

219) olarak tanımlanmaktadır. Canatan (2019) ise bu evreleri “çocukluk, gençlik, yetişkinlik ve yaşlılık” şeklinde sınıflandırmaktadır. Görüldüğü üzere bireyin yaşam evresi çocuklukla başlamakta ve bedensel, zihinsel büyüme, tecrübe ile farklı evrelere geçiş sağlanmaktadır. Mayall’ın (2018, s. 2) da ifade ettiği üzere çocuklar insanlığın yaklaşık üçte birini kapsamakta ve toplumun kalıcı bir parçasını oluşturmaktadırlar. Türkiye İstatistik Kurumu’nun (TÜİK) verilerine göre Türkiye nüfusu 85 milyon 372 bin 377’dir. Türkiye nüfusunun %26’lık oranla 22 milyon 206 bin 34’ünü çocuklar oluşturmaktadır (TÜİK, 2024). Bu kapsamda çocuk ve onun toplumsal karşılığı çocukluk, incelenmesi gereken önemli bir konu haline gelmektedir. Belirtmek gerekir ki bu çalışma kapsamında ve dahi yazarın şahsi görüşü olarak çocuklar, sayısal olarak fazla olmalarından dolayı değil, toplumun, bireyin daha iyiye gitmesinde önemli oldukları ve kendi içinde eşsiz bir değer olarak görüldükleri için önemsenmektedir. Bu başlık özelinde ilk çağdan günümüz postmodern döneme değin çocuk ve çocukluğun keşfinden yok oluşuna ya da yapı bozuma uğramasına kadar geçirdiği değişim evreleri tarihsel ve toplumsal bağlamda aktarılacaktır.

1.3.1. İlk Çağda (Antik Çağ) Çocuk ve Çocukluk

İlk Çağ ile ilgili literatür incelendiğinde Eski Mezopotamya kültüründen, Antik Yunan ve Anadolu kültürüne değin çocuk ve çocukluk ile ilişkilendirilebilecek sosyal yaşam, eğitim, hukuk, ekonomi, savunma, evlilik gibi birçok farklı konuda çeşitli uygulamaların yaşandığı görülmektedir. Çocuk ve çocukluk, Aydınlanma Dönemi’ne değin karanlık, muğlak bir yapının içerisinde varlık göstermekteydi ve bu karanlık atmosfer sosyal, eğitsel, hukuki, ahlaki vb. boyutlarda yüksek oranda hissedilmekteydi. Bumin’in (2013, s. 14) ifadesiyle, İlk Çağ, yetişkinlerin dünyasıydı ve erken gelişmiş harika çocuklar olmadıkça yetişkinlerin gözünde çocukların ve yeniyetmelerin bir önemi yoktu. Bu çağda kilisenin de etkisi ile çocuk ilk günahın meyvesi olarak tanımlanmakta ve çocukluk bireyin başına gelebilecek en kötü felaket olarak görülmekteydi.

Aristo’ya göre çocukluğun felaket olarak değerlendirilmesindeki en temel neden, çocuğun eylemlerinde aklını kullanma becerisine sahip olmadığı için erdemli olarak nitelendirilemeyeceği ve çocukluğun kendi haline bırakılması durumunda mutsuzluk ve huzursuzluğun ortalıkta kol gezeceğiydi. Bu çağda çocuk mutlak olarak babasına aitti ve baba ve çocuk arasında bir haktan bahsetmek olası değildi. Hak, eşit ve özgür bireyler arasında geçerliydi. Bu nedenle mutlak olarak bir başkasına ait olan bir varlığın hak talep etmesi mümkün görülmemekteydi. İlk Çağ’ın çocuk ve çocukluk bağlamında karanlık olarak tanımlanmasının bir başka sebebi çocuğa çocuk olarak hiçbir saygınlığın verilmemesidir. Çocuk, babasının ideal yetişkinlik ölçütlerine uygun tutum ve davranışlar geliştirdiği düzeyde değer kazanmaya başlamaktaydı (Bumin,

2013, s. 20).

Aries'e (1962) göre de çocukluk kavramı 15. yüzyıl öncesinde varlık göstermemektedir. Öyle ki çocukluk tıpkı yetişkinler gibi görülüyor ve bu nedenle onları belirtecek özel bir tanımlamaya dahi ihtiyaç duyulmuyordu (akt. Tan, 1989, s. 77). Eski Mezopotamya'da, Antik Yunan'da ve Anadolu uygarlıklarında da çocuklar hakkında çok fazla şey bilinmemekte, çocuklar yaş ve cinsiyetlerine göre farklı biçimlerde tanımlanmakta ve toplumsal hayatta işlevsellik kazanmaktaydılar.

Eski Mezopotamya'da antik kalıntılardan, görsellerden ve çivi yazılarından elde edilen bilgilere göre bebekler/küçük çocuklar için şerrum(m); erkek çocukları için şuhāru(m); kız çocukları için şehertu/şuhertu kelimeleri kullanılmaktaydı. Çocuklar, babalarının sınırsız gücü ve egemenliği altında yaşar ve kendi kararlarını alabilecek olgunluğa erişmediği sürece kendi iradesiyle sözleşme yapamazlardı. (Toptaş, 2016, ss. 56-57). Bu dönemde çocuklar, ailelerinin borçlarına karşılık veya bir anlaşmanın güvencesi olarak görüldüğünden tutsak edilebilir veya satılabilirlerdi. Antik Yunan'da ise çocuk ve genç için kullanılan sözcükler belirsizdi ve bu sözcükler, çoğunlukla bebeklik ve yaşlılık arasında kalan tüm yaşam evrelerini tanımlayacak nitelikte olmaktadır (Postman, 1995, s. 16).

İlk Çağ'ın kimi uygarlıklarında çocuk, aile içerisinde önemli olmaktadır ve onun eğitime, yetiştirilmesine, haklarına özen gösterilmektedir. Örneğin, Sümer, Babil ve Hitit gibi antik toplumlarında çocuk, toplumun değerli bir varlığıydı ve ailelerin soyunun devamı için çocuk sahibi olunması gerekmektedir. Çocuk sahibi olamayan aileler ise evlatlık edinme yöntemine başvurmaktaydılar. Çocukların -toplumun önemseydiği yani hür ve sağlıklı çocuklar- hakları yasalar aracılığıyla güvence altına alınmakla birlikte ekonomik zorluk çeken ailelerin çocuklarını borçlarına karşılık köle olarak sattıkları da bilinmektedir (Mutluay, 2010, ss. 21-48).

Günümüzde çoğu toplumda kırılmış olmasına karşın özellikle de geleneksel aile modelini benimseyen/sürdüren topluluklarda olduğu gibi İlk Çağ topluluklarında da erkek çocuk kız çocuğuna nazaran daha kıymetliydi. Mutluay'ın (2010, s. 62) belirttiği üzere Perslerde erkek çocuk anneleri kız çocuk annelerinden üstün tutulmakta ve ailelere dağıtılan bağışlarda erkek çocuğa sahip anneler bu bağışlardan daha fazla pay almaktaydılar. Çocuklar İlk Çağ'da da gerek aile gerek toplum için önemli varlıklar olmalarına karşın bugünkü anlamda sevilesi/saygı duyulması öznel olarak değil daha çok ailelerin yaşamlarını idame ettirmelerinde yardımcı kaynaklar, çoğalmanın, gücün sembolü olarak görülmektedirler.

Antik Çağ Yunan uygarlıklarında, çocuk babanın malı sayılırdı. Öyle ki doğmadan veya doğduktan sonra çocuğun akıbetine baba karar verirdi. Hastalıklı, özürlü, kız/erkek ya da maddi durumunun olmaması gibi nedenlerden dolayı babanın çocuğunu terk etmesi, satması, öldürmesi gibi uygulamalara sıkça rastlanılmaktaydı (H. Erdemir ve H. Erdemir, 2012, s. 645). Antik Yunan'da günümüz düşüncesine göre çocukların doğasına karşı katı ve çelişkili tutumlar olmasına karşın çocuğun eğitimi önemliydi ve eğitim, 'leisure (serbest/boş zaman)' olarak adlandırılan okullarda verilmekteydi (Postman, 1995, ss. 17-18). Çoğunlukla erkek çocuklarını kapsayacak şekilde çocuklar, 6 yaşına kadar evde ailelerinin yanında eğitim görmekte ardından ilkokula başlamaktaydılar. Çocukların eğitimde okuma-yazma, müzik-dans ve fiziksel aktiviteler büyük önem taşımaktaydı (Bilgiç, 2014, s. 330). Spartalılar ise savaşçı bir toplum olmalarından kaynaklı olarak kız çocuklarının da erkek çocukları kadar güçlü olmalarına önem verirlerdi. Kız çocukları tıpkı erkek çocukları gibi sportif faaliyetler içerisinde yer almakta, bedensel olarak güçlü olmaları sağlanmaktaydı (H. Erdemir ve H. Erdemir 2012, s. 648).

Roma toplumunda ise aile kavramı önemliydi ve ailenin bir parçası olarak çocuk da değerli görülmekteydi. Ancak değerli görülen çocuk sağlıklı erkek çocukları olmaktaydı. Yanı sıra, güçlü ve kalabalık olmak toplumda saygınlık belirtisiydi. Örneğin, en az üç çocuğu olan vatandaşların idari görevlere yerleşmeleri sağlanırdı. Roma toplumunda çocukların aile içerisinde eğitim almalarına özen gösterilir, geleneklerin öğretilmesi önemsenirdi (H. Erdemir ve H. Erdemir, 2012, s. 649).

Eski Mezopotamya'da da eğitime büyük değer verilir, eğitim ile çocukların toplum içerisinde yararlı işlerde bulunabileceğine inanılırdı. Çocuklar 'tablet evi' adı verilen okullarda eğitim görürlerdi. Ancak burada belirtmek gerekir ki eğitim gerek maddi gerek zaman açısından varlıklı aileler tarafından tercih edilmekteydi. Yoksul ailelerin çocuklarının eğitim hakkından faydalandığı pek görülmezdi (Toptaş, 2016, s. 59). Mısır toplumunda ise soyun kız çocukları tarafından sürdürüldüğü kabul edildiği için kız çocuklarına daha fazla değer verilir, onların eğitimleri önemsenir, yönetimde hak sahibi olmaları desteklenirdi (H. Erdemir ve H. Erdemir, 2012, s. 657). Ticari yetenekleriyle nam salan Fenikeliler de ise çocukların eğitiminde önemli olan yaşamsal kaynaklarla eğitim uygulamalarını birleştirmekteydi. Böylece Fenikeliler gelecek nesli, yaşama dönük olarak yetiştirmeyi amaçlamakta, onlara iyi para kazanma ve lüks içerisinde yaşamanın yollarını öğretmekteydiler. Yanı sıra çocuklarının eğitiminde okuma-yazma, edebiyat, matematik, astronomi, denizcilik, boyama ve dokumacılık gibi dersler de önemli bir yer kaplamaktaydı (Mutluay, 2010, s. 75).

İlk Çağ toplumlarında çocuğa değer verilmesinin bir başka nedeni de onun, makbul vatandaş yaratma sürecinin en kolay şekillenebilen unsuru olmasıdır. Bundan dolayı Atina’da zengin ailelerin erkek çocuklarının, iyi bir yurttaş olabilmek için bedensel güce sahip, zihinsel, kültürel olarak donanımlı, siyasetten ve güzel sanatlardan anlıyor olmalarına özen gösterilir, çocuklara bu yetileri kazanabilecek eğitimler verilirdi (H. Erdemir ve H. Erdemir, 2012, s. 646). Görüldüğü gibi İlk Çağ’da toplumların yapısına bağlı olarak çocukların sağlıklı olmaları, savaş kabiliyeti kazanmaları, eğitimleri gibi alanlarda farklılıklar yaşanmaktaydı.

1.3.2. Ortaçağ’ın Minyatür Yetişkini Olarak Çocuk

Çocukluk tarihi konusunda yaptığı çalışmalarla alanda önemli bir isim olan Ariès’in *Centuries of Childhood* isimli eseri tartışmalı olmakla birlikte Ortaçağ’da çocukluk düşüncesinin olmadığını göstermek adına önemlidir. Yaptığı araştırmalarda 12. yüzyıla değin çocukluğun sanat eserlerinde resmedilmediğini, yer almadığını ifade eden Ariès’e göre Ortaçağ’da eksik olan çocukluğun kendisi değil bu kavrama yüklenen anlamdır. Yani çocukluğun, gençlerden ve yetişkinlerden ayrılan özgün doğasının bilinmemesidir (Heywood, 2003, s. 17).

Ortaçağ’da çocuğun doğduğu andan 7 yaşına kadar olan süre çocukluk olarak tanımlanmakta ve bu yaşta çocuk *infant* yani bebek olarak adlandırılmakta (Ariès, 1962, s. 21), çocukluk ise yetişkinlerin söyleyebildiği ve anlayabildiği her şeyi çocukların da söyleyip anlayabildiği 7 yaşında son bulmaktaydı (Postman, 1995, s. 26). Ariès’in ifadesinde de belirtildiği üzere Ortaçağ’da bebeklik ve çocukluk arasında bir fark görülmemekte, çocuklar çok küçük yaşlarda yetişkin dünyasının bir parçası olmaktaydılar. Yani bebeklik ve yetişkinlik arasında bir geçiş dönemi bulunmamaktaydı. Öyle ki çocuklar tıpkı yetişkinler gibi dini inançlarını yaymak, düşmanla savaşmak gibi askeri ve dini amaçlarla seferlere⁸ dahi çıkabilmekteydiler.

Ortaçağ toplumlarında çocukların temel bakımları yapılmasına karşın modern bağlamda düşünüldüğünde çocukların ilgi, sevgi, kişisel alan, kendilerine özgü oyuncak, kıyafet, yiyecek ya da çocuğu ifade edecek kelimeler gibi onları yetişkinlerden ayıracak özellikleri bulunmamakta (Onur, 2007, s. 148), yetişkinlere has her türlü araç-gereç-eşya çocuklar için/çocuklar tarafından kullanılmaktaydı. Ariès, Ortaçağ’da çocukların hangi sınıfa mensup olduğuna, cinsiyetine bakılmaksızın, çok küçük yaşlardan itibaren anne babalarına yardımcı olduklarını böylece yetişkin gibi davranmaya, onların

8 Çocuk Haçlı Seferleri olarak tarihe geçen bu olay, 1212 yılında gerçekleşmiştir. Kilisenin etkisi ile Müslümanlara karşı kıskırtilan yaşı 12’yi geçmeyen kız ve erkek çocuklar tıpkı Haçlı Seferleri’ni gerçekleştiren şövalyeler gibi davranarak kutsal toprakları Hristiyan âleminin hizmetine kazandırmayı amaçlamışlardır. Detaylı inceleme için Bkz: Munro, D. C., (2021). Çocuk haçlı seferleri. (Çev. Çalışır, A. O.). *Ortaçağ Araştırmaları Dergisi*, 4(2), 280-284. (The children’s crusade, 1914). İstek, G. (2019). Almanca eserlerde çocuk haçlı seferleri. *Journal of International Social Research*, 12 (65), 248-254.

dünyasını öğrenmeye başladıklarını belirtir (Heywood, 2003, s. 25). Tüm bu nedenlerle birlikte okuryazarlığın, eğitim fikrinin, ayıp düşüncesinin, mahremiyetin, özel alanın sınırlarının bilinmediği bir devri niteleyen Ortaçağ'da, çocuklar minyatür yetişkinler olarak görülmekte, toplumda çocukluk fikri yer edinmemektedir (Postman, 1995, s. 30). Heywood'a (2003, s. 43) göre Ortaçağ'da çocukluğun üzerinin tozlu kalmasının bir sebebi de bu konuda yeterli araştırma yapılmamasıdır. Çünkü o dönemin yazarları, yaşamın ilk dönemlerinin kişiliğin oluşumunda etkili olmadığı inancına sahiptirler ve çocuklar, üzerine düşünülecek varlıklar olarak görülmemektedir.

Kilisenin toplum üzerinde yoğun baskısı, Ortaçağ toplumunun çocuğa karşı sergilediği tutumda önemli bir diğer etkidir. Ortaçağ kilisesinde çocuklar ilk günahın tohumları olarak görülmekte ve onların masumluğu reddedilmektedir. Bu düşünce öylesine benimsenmiştir ki bebeklerin kalplerinin “zina, tutku, öfke, kaygı, hizipçilik, nefret, cinayet, sarhoşluk, oburluk” gibi istek ve eylemler için attığı dahi vaaz edilmiştir (Heywood, 2003, s. 42).

Çocuklarla ilgili diğer konularda olduğu gibi Ortaçağ, eğitim konusunda da sınıfta kalmış bir dönemi nitelemektedir. Aries (1962, s. 137), bugün anladığımız tarzda eğitim anlayışına sahip olmayan Ortaçağ'da okul bilinci olmasına karşın okuryazarlık bilincinin oluşmamış olduğunu belirtir. Onun ifadesiyle Ortaçağ'daki öğretme şekli sözelci kültüre dayanmaktaydı ve eğitime usta-çırak ilişkisi hâkim durumdaydı. Çocuklar, 10 yaşından önce okula başlamaz, anlatılan konular çoğunlukla çocukların anlayabileceği/kavrayabileceği düzeyin üzerinde olurdu ve çocuklar arasında akrallık gözetilmezdi. Tüm bunlar Ortaçağ'ın eğitim anlayışının antik dönemin gelişmiş eğitim anlayışının çok gerisinde olduğunu ve modern eğitim konusunda bilincin oluşmadığını göstermektedir (Postman, 1995, ss. 27-28).

Çocukların okula gönderilmesinde ailelerin maddi durumları ve statüleri etkili olmakla birlikte cinsiyet, ırk veya yaşanılan bölge gibi unsurlar da önemli olmaktadır. Ortaçağ'da kız çocukları eğitim hayatında yer almamakta, onlar geleceğin eşleri, anneleri, ev hanımları olarak görüldüklerinden ev içi rollerini öğrenmeye yönlendirilmekteydiler. Yanı sıra beyaz çocuklarla siyah çocuklar arasındaki okullaşma oranları da birbirinden çok farklıydı ve belirli bir dönem siyahi köle çocukların eğitim alması dahi yasaklanmıştı. Benzer şekilde ülkelerin ekonomik olarak gelişmiş, soylu ve aristokrasi sınıfının bulunduğu bölgelerindeki okulların eğitim konusunda daha iyi olduğu görülmektedir (Heywood, 2003, ss. 17, 190, 191). Çocuklar, geldikleri sınıfsal kökenlere göre şövalyelerin, zanaatkârların veya çiftçilerin yanında usta-çırak ilişkisi ile yetiştirilmekteydiler (Öztan, 2019, s. 17). Okula gidecek kadar şanslı olmayan çocuklar ise yaşamlarını devam ettirebilmeleri için gerekli olan tüm bilgileri

yanlarında çalıştıkları kişiler tarafından çoğunlukla olumsuz durumlarla karşılaşarak öğrenmekte, tecrübe bilimsel bilginin ötesine geçmekteydi.

1.3.3. Modern Dönemde Safılık İmgesi Olarak Çocuk

Çocuk bireyin yetişkinin dünyasından ayrılarak kendine özgü gelişim çizgisinin kabul edildiği modern çağda, çocuk üzerinde söz söyleme hakkına sahip olan ya da çocukluğu belirli kalıplara sığdırmaya çalışan din, soy, toplumsal statüler, geleneksel uygulamalar gibi kısıtlayıcılar giderek zayıflamış, çocuk “özne” olarak görülmeye başlanmıştır (İnal, 2018, s. 73). Modern dönemle beraber çocukların günlük aktivitelerinden giyim kuşamına, oyuncaklarından eğitim aldıkları konulara, yaşam alanlarından okudukları eserlere değin birçok olumlu gelişme yaşanmıştır. Ancak çocuk ve çocukluk üzerine yeni karabulutların çöktüğü gerçeği de kabul edilmelidir.

Çocuğa ve çocukluğa ilişkin ilginin gelişmeye başladığı 17. yüzyılın sonlarına doğru çocuklar, anneleri veya bakıcıları tarafından sevmeye değer olarak görülmüş, onların masumiyetinin ve desteğe ihtiyaç duyan yapılarının fark edilmeye başlanması modern çocukluk fikrinin de ortaya çıkmasında etkili olmuştur (Heywood, 203, s. 27). 18. yüzyıldan itibaren özellikle batı toplumlarında çocuk imajı değişim göstermiştir. Bu dönemde kötülüklerin, insanın doğasında olmadığı, yaşadığı çevrenin koşullarından kaynaklı insanın içinde sonradan yeşermeye başladığı görüşü baskın gelmeye başlamıştır (Bumin, 2013, s. 48). Çocuğun ilk günahın eseri, kusurlu yetişkinler olduğu anlayışından sıyrılıp önemli, sevgiye değer bir safılıkta olduğu anlayışı yerleşmiştir (Heywood, 2003, s. 31; Bumin, 2013, s. 44). Bu modern anlayışın yerleşmesinde, burjuvazinin yeni bir yaşam kültürü oluşturması, matbaanın icadı, okullaşma oranlarının artması ve Fransız İhtilali katkı sağlamıştır (Olgundeniz, 2010, s. 16).

Ortaçağ’ın geleneksel eğitimin çocuğa sürekli olarak güvensizlikle ve umutsuzca bakan ve çocukta her türlü kötülüğün kaynağını bulan negatif bakış açısı, burjuva sınıfının çocuklarına yönelik geliştirdikleri yeni yaşam alanları ile ve çocukluk düşüncesiyle yıkılmaya başlandı (Bumin, 2013, s. 44). Yanı sıra okullaşmanın (Aries, 1962) ve matbaanın gelişimi ile edebi eserlerin yaygınlık kazanması (Postman, 1995) çocukluk fikrinin gelişimine katkı sağlamıştır. Özellikle İngiltere’de orta sınıfın yükselişe geçmesi, aile içerisinde mahremiyeti sağlamak için kişiselleştirilmiş alanlar yaratılmasına, çocukların eğitimine, giyim-kuşamına özen gösterilmesine olanak tanıdı. Orta sınıfın düşünce yapısının vücut bulan hali olarak gelişen çocuklukla beraber, çocuklar yetişkinlerden farklı konuşan, düşünen, eylemlerde bulunan, giyinen bireylere dönüşmüşlerdir (Postman, 1995, s. 62). Holt, bu dönemde çocukların, aile ekonomisine açılan yeni bir masraf kapısı olduklarını ve çocukluğun finansal ve duygusal bir yükümlülük doğurduğunu, bu yükümlülüğün de dolaylı olarak

aileleri çocuklarını sevmeye yönlendirdiğini belirtmektedir. Ona göre çocuklar önceden olduğu gibi aile gelirine katkı sağlayıcılar olarak görülmemekte; çocuklar, yetişkinlerin emir verme, yardımcı olma, sevme gibi gereksinimlerini karşılamak amacıyla kullanılmaktadırlar (Holt, 2000, ss. 51-56).

15. yüzyılda yetişkinlerin dünyasında yaşanan gelişmeler de –özellikle matbaa makinesinin icadı- çocukların yetişkinler dünyasından ayrılarak kendilerine yeni bir dünya yaratılmasını tetiklemiştir. Modern matbaanın gelişmesiyle yetişkinlerin okur-yazarlığına yönelik tasarlanan okullar, çocukların yetişkin dünyasından kovulmasını hızlandırmıştır. Postman'ın (1995, s. 55) ifadesiyle belirtecek olursak “her nerede okur-yazarlık yüksek ve sürekli bir değer görmüşse, orada okullar oluşmuş ve her nerede okullar oluşmuşsa orda çocukluk anlayışı hızlıya gelişmiştir.” Bu gelişme, çocukları Ortaçağ'ın minyatür yetişkinleri olmaktan çıkarmış, okullar aracılığıyla biçimlendirilmiş yetişkinler olarak adlandırmıştır (Postman, 1995, s. 58). Bu noktada Ördem (2020, s. 24), çağdaş bir eğitim sistemine ve aile modeline sahip olan çocukların iktidarlar tarafından gelecekte nasıl bir yetişkin olacaklarının tasarımının yapıldığını belirtmektedir.

Stearns, *Çocukluğun Tarihi* isimli eserinde modern çocukluğun okullaşma, ailenin küçülmesi, bebek ölüm oranlarının azalması ve ulus devletin ortaya çıkışı ile gündeme geldiğini belirtmektedir. Stearns'a göre Ortaçağ'da yaygın olarak kabul edilen çocukların ailenin geçimine yardımcı olması anlayışı modern dönem ile birlikte yerini küçük çocukların okula gitmesi ve çalışmaması anlayışına bıraktı. Böylece çocuklar ailelerin ekonomik yardımcıları olmaktan çıkmış oldular. Sonuçta ise çocukların eskisi gibi ekonomik getiri sağlamayacağı gerekçesi ile doğum oranları yavaş yavaş düşüş yaşamaya başladı. Bununla birlikte geleneksel modelde yaşanan bebek ölüm oranları, gerek halk sağlığı önlemleri gerek doğum kontrol yöntemlerinin bilinmesi ile azalmaya başlamıştır. Buradaki önemli bir diğer etken de ailelerin geçmişte olduğu gibi çok çocuk yapma uygulamasına son vermeye başlaması ve doğan çocuğun sağlıklı olarak yetişmesine özen göstermeye çalışmasıdır. Toplumda bu gelişmelere ayak uydurma hızlandıkça ulus-devlet fikri gelişim göstermiştir. Geçmiş dönemlerde çocuk, çoğunlukla ailelerin veya dini kurumların sorumluluğundayken özellikle Fransız İhtilali ile birlikte devlet mekanizması işlerlik kazanmaya başladı. Hükümetler, halk sağlığının iyileştirilmesi, savunma ve üretim için asker ve işçi desteği sağlama, politik sadakatin güvencesi için eğitim müfredatlarına müdahale etme, çocukları istismardan koruma gibi çocukla ilişkilendirilebilecek çoğu alanda söz sahibi olmaya gayret ediyordu. Devletin çocuğu kazanabileceği temel organ olarak da okul yani eğitim görülmekteydi. Okul, yurtsever vatandaşlar yaratma temelinde çocukların aritmetik becerilerini geliştirmeye ve okuryazarlık

oranlarını arttırmaya yönelik faaliyetler yürütmekte bu nedenle de çocukların yaşına ve zihinsel becerisine göre tasniflenmekteydi. Çocuklar üzerindeki denetimin ebeveynlerden politik iktidarlara veya devlet temsilcilerine geçişini kolaylaştıran okullaşma ile beraber, çocuklar arasında eğitimde yaşanan cinsiyet ayrımcılığını giderme noktasında önemli bir gelişme sağlamış oldu. Artık kız çocukları ev içi rollerinden azade edilerek çok hızlı olmasa da eğitim hayatına adım atmaya başlamış oldular (Stearns, 2021, ss. 137-146).

Fransız İhtilali ile birlikte eğitimin herkese açık, parasız, evrensel ve zorunlu olmasının önü açılmıştır. Ek olarak okullarda bireyci felsefe ağır basmış, tarih, coğrafya gibi dersler okutulmaya başlanmış, vatan/millet sevgisi aşılana çalışılmıştır. Bunlar ulus-devlet politikalarının okullarda ağırlığının olduğunu göstergeleri olarak karşımıza çıkmaktadır (İnal, 2018, ss. 160-161). Bu durum okullaşmanın çocukları yalnızca eğittiği savını çürütmekte çocukların ideal yurttaşlar olacak şekilde devletlerin ideolojisini ekme araçları olarak görüldükleri savını desteklemektedir.

18. yüzyılda çocuk ve çocukluğa ilişkin değişikliklerden biri de çocuk giysilerinde yaşanmıştır. Bu yüzyıla değin çocuklara has bir giysinin mevcudiyeti kabul edilmemekte, çocuklar baştan aşağı -saç modellerinden giydikleri ayakkabılara değin- yetişkinler gibi giydirilmekte ve süslenmekteydiler. 18. yüzyılın ortalarından itibaren çocuklara yönelik kıyafetlerin üretiminin ve kullanımının yaygınlaşmaya başlaması hem çocukların yetişkinlerden ayrı bir dünyalarının olduğu fikrini geliştirmiş hem de çocuklara bedensel hareket özgürlüğünü sağlamıştır. Bir nevi çocuğun sırtından yetişkinlere has olanca ağırlık kalkmıştır (Bumin, 2013, s. 47). Modern dönemde çocukluğa ilişkin; isim verme pratiklerinin değişerek çocukların bireyselliklerinin değer kazanmaya başlaması; bebeklerin kundağa sarılması geleneğinin yavaş yavaş kırılarak onların daha sağlıklı ve serbest yetişmesinin sağlanması; çocuklara ve ebeveynlere yönelik edebi eserlerin yayınlanması (Stearns, 2021, ss. 144-145) gibi bazı entelektüel girişimlerin ortaya çıktığı da görülmektedir.

Aydınlanma döneminde, kilisenin baskıcı otoritesinden sıyrılıp özgür olmayı hedefleyen birey için doğa ve devlet iki önemli unsurdur (Bumin, 2013, s. 19). Bu noktada ortaya attıkları düşüncelerle çocuğun saflık imgesi haline dönüşmesine katkı sağlayan iki önemli düşünürden söz edilebilir: Locke ve Rousseau.

Locke, çocuğu değerli bir kaynak olarak görmekte ve çocuğun doğar doğmaz “tabula rasa”ya sahip olduğunu yani zihninin boş bir levha olduğunu belirtmekte, çocuğun zihninin gelişmesi için aileye, öğretmenlere (okula) ve nihayetinde devlete büyük sorumluluklar yüklemektedir (akt. Postman, 1995, ss. 76-77). Özellikle de öğretmenlere çocukların mizaçlarının farkına varabilmelerini, çocuklardan yetişkinler gibi ciddi tavırlı olmalarını beklememelerini, onların

çocukça hareketler içerisinde bulunmalarına izin vermelerini öğütlemiştir. Heywood (2003, s. 32) Locke'un çocuklara değer verilmesi ve şefkatle yaklaşılması gerektiğini vurguladığını ancak çocukları "doğuştan zayıf insanlar kadar korunmasızdırlar" şeklinde tanımladığını ifade eder. Locke, çocukları "uygarlaştırılması gereken biçimlenmemiş yetişkinlerdir" (akt. Postman, 1995, s. 82) şeklinde güçsüzlüklerine atıfta bulunarak tanımlamaktadır. Locke'un bakış açısından değerlendirildiğinde çocuğun doğuştan yetersiz olduğu ve toplumsallaşma faktörleri ile birlikte gerekli bilgi ve tecrübeleri edinerek bir nevi politikleştiği görülmektedir. Yanı sıra onun, yetkin olmanın yaşla ilgili olduğu, yetişkinliğe doğru ilerledikçe zihinsel becerilerin de artış gösterdiği bu nedenle çocuk bireyin yeterli bilinç seviyesine sahip olmadığı görüşünü benimsediği yorumu da yapılabilir.

Bu dönemde çocukların karanlık çağın geleneklerinden, inanışlarından kopuşunu doğaya dönerek sağlamaya çalışan önemli bir düşünür olarak Jean Jacques Rousseau karşımıza çıkmaktadır. Hristiyan öğretisinin çocuklara doğuştan günahkâr olarak bakan görüşünü yıkmaya çalışan Rousseau, *Emile* isimli eserinde "Yaratıcının ellerinden ayrılırken her şey iyidir, insanın elinde ise her şey bozulur." (Rousseau, 2021, s. 19) şeklinde romantik bir ifadeyle çocuğun doğuştan masum olduğunu, etrafını saran kişi, kurum ve durumlar sonucunda sonradan masumluğunu yitirebileceğini belirtmektedir.

Rousseau'un çocukluk düşüncesine katkısı iki şekilde görülmektedir. İlki, çocuğun, aile veya devlet için belirli amaçların gerçekleşmesini sağlayan araç olarak görülmesinden ziyade onun kendi bütünlüğünde önemli olduğunu vurgulamasıdır. İkincisi ise çocukların entelektüel birikimlerinin ve duygu dünyalarının yetişkinler tarafından önemsenmesi gerektiğidir (Postman, 1995, ss. 78-79). Çocukların fiziksel, zihinsel ve psikolojik gelişimlerinin birbirleri ile mukayese edilmeden, yetişkinliğe dem vurulmadan algılanması ve gündelik hayata, toplumsal normlara eklenmesinin sağlanması gerekmektedir. Bu noktada Rousseau (2021, s. 64) iyiliği ve kötülüğü bilmenin, insani ödevlerin mantık ve felsefesinin küçük çocukların işi olmadığını, bunun yetişkinlere has özellikler olduğunu belirtir ve doğal olanın çocukların yetişkin olmadan önce çocukluklarını yaşaması gerektiğini ifade eder. O, bunun sağlanamaması durumunda çocukları, vaktinden önce olgunlaşan meyveler metaforuna benzetmekte ve ihtiyar çocuklar yetiştirmenin toplum için bir faydası olmadığından söz etmektedir.

Modern dönemde yaşanan gelişmelerin hepsi çocuğun yararına olmamakta özellikle Sanayi Devrimi ile çocukların, çocuklukları ile bağdaşmayacak işlerde ucuz iş gücü olarak ağır şartlarda çalıştırıldığı, sömürüldüğü, istismara uğradığı da görülmekteydi. Okula gitme imkânı bulamayan çocuklar çok küçük yaşlarda -7 veya 8 yaşlarında- dokumacılıkta, kömür madenlerinde, metal

işçiliğinde, baca temizliğinde (Heywood, 2003, ss. 153-155) çalıştırılmaktaydı. Özellikle de işçi ailelerin çocukları aile ekonomilerine katkı sağlayabilmek için değişen/zorlaşan çalışma alanlarında varlık göstermekteydi. Bununla birlikte sokağa terk edilen çocukların sayısı da azımsanmayacak denli çoktu. Kapitalist üretim sisteminin çocuklar üzerinde yarattığı koşullar böylesi ağır hal almaya başlayınca çocukların fiziksel, ruhsal yetilerinden daha fazlasını gerektiren işlerde çalıştırılmasının önüne geçmek için birtakım adımlar atılmıştır.

19. ve 20. yüzyıllara gelindiğinde Amerika ve Avrupa’da çocuk işçi sorununun çözümüne yönelik kanunlar, zorunlu eğitim gibi adımların atıldığı ve böylece çocukların büyüklerin yıkıcı eylemlerinden korunmaya çalışıldığı görülmüştür (Heywood, 2003, s. 141). Örneğin, 19. yüzyılın ortalarında İngiltere’de 10 yaşın altındaki çocukların maden ocaklarında çalışmasını engelleyen bir yasa çıkarılmış (Postman, 1995, s. 72), 1833 yılında ise Fabrika Yasaları çıkartılarak çocuk emeğinin azaltılmaya çalışılması hedeflenmiştir (Heywood, 2003, s. 163). Ancak tüm bu yasalar ölçsüz çocuk emeğini ortadan kaldırmada etki gösterememiş; çocuklar, üretim çarkının devamını sağlamaya yardımcı elemanlar olarak yaşam mücadelesi vermeye devam etmişlerdir.

Modernleşme, çocuğun kendine has dünyası olduğu gerçeğini görünür kılmış bu çerçevede çocuklardan kendi doğalarına uygun şekillerde davranmalarını ve yaşamalarını beklemiştir. Ancak modern paradigma çocuğu her ne kadar “özel” olarak konumlandırmış olsa da kendi içerisinde bir dikatomiye de barındırmaktadır. Çünkü modern anlayış aynı zamanda çocuğun çalışabilmesini hatta gerekli durumlarda savaşabilmesini de geçerli kılmaktadır. Bu nedenle modern paradigmanın algı yönetimi yaptığı gerçeği gündeme gelmektedir. Bugün gelinen noktada çocukların modern dönemdeki ağır şartlar altında kalması söz konusu olmasa da hak ettiği değeri görmediği (Ördem, 2020, ss. 33-34), bilinçli bireyler olarak nitelendirilmedikleri ve onlara hala daha nesne gibi davranıldığını söylenebilir.

1.3.4. Postmodern Dönemde Çocuk ve Çocukluk

Modern dönemin çocuk ve çocukluğa getirdiği yeni ve büyük oranda olumlu anlam, postmodern dönemin her şeyi sorgulayan, özgür, gelenekten kopuk, akışkan yapısı içerisinde özellikle de iki unsurun etkisi ile yeniden değişiklik göstermiştir. Küreselleşme ile birlikte her şeyin tekipleştiği bir sistemde çocuklar da paylarına düşeni almışlar; eğitim, oyuncak, kıyafet, eğlence, boş zaman aktivitelerine değin kendilerini ilgilendiren tüm alanlarda yaratıcılıktan uzak tüketim ürünleri ile küçük tüketiciler olarak görülmeye başlanmışlardır. Yanı sıra kitle iletişim araçlarında meydana gelen gelişmeler, yetişkin olsun ya da olmasın bireyleri kamusal alanlardan çekip çıkararak onları özel alanlar içerisine daha fazla hapsetti. Özellikle de televizyon, cep telefonu, tablet gibi araçlar ebeveynler için eşi benzeri bulunmayan bir bakıcı, çocuklar için ise

eğlence aracı olarak nitelendirildi. Bu durum, modern çağ öncesi toplumlarda çocuk bireyi yetişkin bireyin dünyasının her anına ortak eden anlayışın araç ve mekân değiştirmiş formunu yaratmış oldu. Böylece çocukluk tekrardan bir yok oluşun eşiğine doğru hızla ilerlemeye başladı.

Postmodern dönemde çocukluğun değişim göstermesindeki en önemli faktör şüphesiz onların tüketici olarak konumlandırılmaya başlanmasıdır. Çocuk oyuncaklarının sınırsız olarak nitelendirilebilecek derecede çeşitlenmesi, tüketim ürünlerinin istenilen veya istenilmeyen şeyleri yaptırmak için çocuklar üzerinde rüşvet olarak kullanılmaya başlanması, doğum günü, yılbaşı, karne hediyesi gibi tüketime sevk edici günlerin ve durumların ortaya çıkması çocukluğu tüketimle eşdeğer konuma indirgemıştır. Medya araçlarında yaşanan gelişmeler ve bunlara ulaşımdaki kolaylıklar, çocukların tüketim nesnelere daha fazla yaklaşmasını (Stearns, 2021, s. 230) yanı sıra tüketim nesnelere pazarlanmasını sağlayan modellere dönüşmesini de kolaylaştırmıştır.

Bu dönemde medyanın, çocukların yetişkinliğe geçişindeki gücü daha fazla görünür olmaya başlamıştır. Medyanın sunduğu çocuk algısı yetişkinin kopyası veya tam tersi yetişkinlerin çocuksulaştırıldığı imgelerle doludur. Gerek görsel gerek zihinsel ve eylemsel hareketleri reklamlar, dizi-filmler aracılığıyla yetişkine benzetilmeye çalışılan çocuk modeli toplumda çocuğun tanımlanmasını da zorlaştırmaktadır (Ördem, 2020, s. 30).

Postman'ın da ifade ettiği gibi günümüz çocuğunun değer ve üslubu ile yetişkinin değer ve üslubu birbirine karışmış durumdadır. Postmodern dönemde çocuklar Ortaçağ'dakinin ötesinde yetişkinlerin dünyasından daha fazla haberdar olmuşlardır. İletişim araçlarının erişilebilirliği ile bağlantılı olarak hiçbir şey gizli kalmamıştır. Çocukluğun yok oluşunun kapılarının aralandığı bu dönemde, televizyonda çocukların teşhir edilmesinin, çocuk giyim tarzlarının, yeme kültürünün ve konuşma biçimlerinin yetişkinlerle aynı olmaya başlamasının, çocuk suçlu oranlarında artış yaşanmasının ve çocukların cinsel etkinliğinin hiç olmadığı kadar yoğun ve erken yaşlarda başlamasının çocukluğun yitirmeye başladığının (Postman, 1995, ss. 125-173), acele ettirildiklerinin⁹ (Elkind, 1999, s. 215), yetişkinleştirildiklerinin (İnal, 2018, s. 92) emareleri olarak görülmektedir.

Çocuğun erken yaşlarda yetişkinleştirilmeye başlanmasında farklı değişkenler (medya, sosyal gruplar vb.) olmakla birlikte aile birincil derecede önem arz etmektedir. İnal, ebeveynler tarafından çocuklara arkadaş gibi davranılmasının, ortak ilgi alanları oluşturulmasının (aynı takımı tutmak, aynı sporları yapmak gibi), benzer giyim stillerine sahip olunmasının, olaylara karşı benzer tutum ve davranışlar sergilenmesinin çocuk ve yetişkin arasındaki

⁹ Acele ettirilmiş çocuk metaforu, David Elkind tarafından 1970'lerin sonunda ortaya atılmıştır. Çok hızlı ve çok erken büyüyen çocukları tasvir etmek amacıyla kullanılmaktadır. Detaylı inceleme için Bkz: Elkind, D. (1999). *Çocuk ve toplum – Gelişim ve Eğitim Üzerine Denemeler*. (Çev. Öngen, D.). Ankara: Çocuk Kültürü Araştırma ve Uygulama Merkezi Yayınları. (Images of the young child, 1993).

farklılıkların ortadan kalkmasına ve çocuğun çocukluğunu gerektiği şekilde yaşamasına engel olduğunu belirtmektedir. Yetişkin gibi davranmaya başlayan çocuk kendi yaş gruplarının yapıp ettiklerini küçümsemeye başlamakta (İnal, 2018, s. 388) akran makasının açılmasına yol açmaktadır. Böylece çocuklar ailelerinin yönlendirmeleri ile kendi doğalarına yabancılaşmakta ve çocukluk yok olmaya doğru ilerlemektedir.

Elkind, modern dönemde çocukların kıyafetlerinin yetişkinlerin gözünde onlara çocuk gibi davranılmasını gerektirecek şekilde tasarlandığını, zamanı geldiğinde yetişkin kıyafetlerine geçiş yapıldığını belirtmektedir. Postmodern çağda ise çocuklar seks objesi gibi görülmekte, vücut hatlarını ortaya çıkaracak kıyafetler içerisinde tıpkı yetişkinler gibi algılanmaktadırlar. Aynı şekilde kültür sanat eserleri de çocukları dil, düşünce, görünüş, hareket olarak zamanından önce yetişkinliğe hazırlayacak içeriklerle donatılmaktadır. Akademik başarı söz konusu olduğunda da durum değişmemektedir. Çocuklar gerek aileleri gerek toplumsal baskı unsurları tarafından “fiyasko” olarak nitelendirilmemek için çok çalışmak, yaşitlarından geri kalmamak durumunda bırakılmaktadırlar (Elkind, 1999, ss. 218-220).

Postmodern dönemle birlikte çocuklar ailelerine yardımcı olma görevlerini büyük oranda terk etmişlerdir. Çocukların temel sorumluluk alanı okul/eğitime kaymıştır. Aileler tarafından çocuklardan beklenen okul hayatında başarılı olmak ve akranları arasında fark edilebilmektir. Bu beklenti çocukların eğitim hayatına daha uzun zaman ayırmasını gerekli kılarken onların iş hayatına geçişini ertelemekte, ekonomik açıdan aile ve/veya devlete olan bağılıklarını arttırmaktadır. Durum böyleyken bağımsızlıklarını elde edememelerinden dolayı çocuklar, toplumun ya da sistemin gözünde tam yetişkin olarak görülmemektedirler (Stearns, 2021, ss. 219-220). Bu durum her toplumda çocukluğun süresinin farklı yaş aralığını kapsayacak şekilde uzamasını ve temelde yaşa bağlı toplumsal rollerde kaymaların yaşanmasına neden olmaktadır. Yanı sıra kendileri üzerinde söz söylem yetkisinin yetişkinlerde olma süresini de arttırmaktadır. İnal'ın (2007, s. 72) da belirttiği üzere postmodern dönemde çocuklar, yetişkinlere mutlak bağımlı hale gelmiş, yetişkinlerin hayalleri ve hedefleri, çocukların biçimlendirilmeye açık varlıklar olarak görülmesine yol açmıştır.

Çocukluğun postmodern dönemde değişiklik göstermesinin birkaç başka nedeni daha bulunmaktadır. Stearns (2021, s. 227), boşanma oranlarında yaşanan artışın çocukların ruhsal ve zihinsel durumlarını olumsuz etkilediğini, onların çatışmanın ortasında kaldığını ve ekonomik açıdan da zarar gördüklerini belirtmektedir. Ebeveyn çatışmaları, çoğu zaman çocuğu kendi hayatını idame ettirmeye yönelttiğinden çocukluğun zamansız bir anda sonlandırılması kaçınılmazdır.

Çocukluğun değişim yaşamasındaki bir diğer etken disiplindir. Rousseau, çocuğun yetişkinliğinde rahat etmesi için çocukluk döneminde ona verilen disiplinin, çocuk için yarardan çok zarar getirdiğini ifade etmektedir. Çocuğun iyiliği adı altında gerçekleştirilen bu tür eylemler temelde çocuğun doğasının kaldıramayacağı derin acılar yaşamasına neden olmaktadır (Rousseau, 2021, s. 47). Çocuklara yönelik geleneksel disiplin yöntemlerinden (korkutma, azarlama, şiddete maruz bırakılma vb.) kopulması ve disiplinin çağdaş bilime göre yeniden düzenlenmesi beraberinde çocuklar, ölçülü tepkilerle yaklaşılması gereken savunmasız varlıklar olarak görülmüştür. Bu bakımdan çocuk yetiştirme konusunda kendilerini eksik gören ebeveynler, belirli kılavuzla ihtiyaç duymaya ve uzman görüşlerden yardım almaya başlamışlardır (Stearns, 2021, s. 228). Ancak buradaki temel sorun, her çocuğun kendine has özellikleri, doğalarının, yetilerinin, kapasitelerinin farklı olduğu gerçeğinin bir kenara bırakılma ihtimalinin olması ve çocukların tektipleştirilme tehlikesidir.

Postmodern dönemde bireyin içerisine doğduğu çevre, din, dil, ten rengi gibi farklılıklar onun geleceği üzerinde hiç olmadığı kadar ciddi sonuçlar doğurmuştur. Stearns, refah oranlarının artması ve hükümetlerin toplumsal yatırımı önceleyerek çocukların ölüm oranlarının düşüşünü sağlamak için sağlık sigortası ve tıbbi hizmet olanaklarını arttırdığını; engelli çocukların sağlık harcamalarının sağlanması, eğitim haklarının edinilmesi, sosyal hayata tutundurma gibi faaliyetlerde de devletlerin özel ilgi gösterdiğini ifade eder. Bununla birlikte o, çocuklara yönelik gerçekleştirilen bu yatırımların onların hayatlarını iyileştirmeyi sağlamayı amaçlasa da beyaz ırkın siyah ırk üzerindeki hâkimiyetinin çocukların sağlık hizmetine erişiminde de kendini gösterdiğini; yoksulluk, tıbbi hizmete erişim kısıtlılığı gibi nedenlerden dolayı siyahların ölüm oranlarının hala daha yüksek seviyelerde kaldığını (Stearns, 2021, s. 225) belirtmektedir. Dünya savaşları ile üst sınırına erişen ölüm oranları da çocukluğun yitişindeki önemli bir başka unsurdur. Çocuklar nefretin, fiziksel, cinsel ve psikolojik saldırıların (Stearns, 2021, s. 240), göç hareketi ile birlikte yerinden yurdundan edilmenin açık hedefleri haline gelmiş durumdadırlar.

Tüm bu gelişmeler çocuk için daha iyi olacağı kanısıyla çocuğu yetişkinin dünyasından ve kendi dünyasından uzaklaştırmakta ve dünya daha akışkan ve öznele hale geldikçe yaşanan kaos, çocukları yaşamdan koparmaktadır (Holt, 2000, s. 22). İçin Akçalı'nın (2015, s. 10) tüketim toplumu ile ilişkilendirerek vurguladığı gibi bu dönemde artık “çocukluğu anlamak ya da tanımlamak eski zamanlardaki kadar basit değil”dir.

20. yüzyıl her ne kadar “çocuğun yüzyılı”¹⁰ olarak tanımlanmış olsa da çocuğun maruz kaldığı etkenler önceki çağlardan daha az etkisiz değildir.

10 20. yüzyılı çocukların yüzyılı olarak tanımlayan İsveçli Ellen Key, 1900 yılında yayınladığı *The Century of the Child* isimli eserinde 20. yüzyıl ile birlikte çocukların haklarının verileceğini, yetişkinlerden farklı ilgi alanlarına sahip gerçek bireyler olarak görüleceklerini öne sürmüştür (Boas, 1938, s. 268). Key, çocukları medeniyetin en kıymetli serveti olarak görmüş ve onların hak etikleri çocukluğu yaşamlarını sağlamaları için devletlere sorumluluk yüklemiştir (Cunningham, 2021, s. 137).

İlkçağ'da, Ortaçağ'da ve modern dönemin belirli bir kısmında çocuk birey üzerine alenen gerçekleştirilen olumsuz uygulamalar, muameleler postmodern dönemle birlikte çocuğun yararınaymış gibi gösterilerek gerçekleştirilmektedir. Ancak postmodern dönemde çocukluk kandırılarak yok edilmeye, yitirmeye başlanmıştır. Çocuklar hem şimdinin hem de geleceğin politik bireyleri, toplumsal aktörleri olarak görülmelerinden ziyade tüketimin hem öznesi hem de nesnesi olarak yetiştirilmekte, küresel ekonomiye ve siyasete yön verenler tarafından bilinçli olarak silikleştirilmektedirler. Çocuklar gündelik hayatlarının çoğunu ekran karşısında, sanal arkadaşlıklar ve sahte meseleler ile geçirmekte, popüler kültüre yenik düşerek potansiyelleri yapay gündemlerle alaşağı edilmektedir.

1.4. Osmanlı'dan Cumhuriyet'e Türk Modernleşmesinde Çocuk ve Çocukluk

19. yüzyıla değin, Osmanlı toplumunda çocuk ve çocukluğun tanımlanmasını, toplumsal görüntüsünün belirlenmesini sağlayacak yeterli sayıda akademik, edebi, sanatsal eser bulunmamaktaydı. Bu nedenle Tanzimat dönemine kadar, çocuğun, sosyo-politik açıdan farklı ve ayrı/özel bir konumunun olmadığı iddia edilmekte tıpkı Ortaçağ toplumlarında olduğu gibi çocuk küçük yetişkinler olarak görülmekteydi (Okay, 1998, s. 26; Öztan, 2019, ss. 66-67). Buna karşın sınırlı da olsa Tanzimat öncesi Osmanlı toplumunda çocuğun ve çocukluğun nasıl ele alındığını gösteren çalışmalar da mevcuttur. Ama söylemek gerekir ki çocuklara yönelik yeniliklerden -giyim/kuşam, oyuncak, edebi eserler, eğitim- ancak Tanzimat döneminde odağın batılılaşmaya dönmesi ile nispi olarak söz edilmeye başlanmıştır. Ardından yeni kurulan Cumhuriyet rejimiyle köklü değişiklikler yapılmıştır. Türk modernleşmesinde çocuğu ele alan bu bölümde çocuk ve çocukluk ile ilgili olarak belli başlı konulara karşılaştırmalı olarak değinilecektir.

İslam hukukunu benimseyen Osmanlı toplumunda çocukluk iki ana dönem olarak belirlenmiştir. Doğumdan yedi yaşına değin olan dönem "gayrimümeyyiz" olarak adlandırılmakta ve bu dönem çocukların iyi ve kötüyü birbirinden ayıramadığı, kendi ihtiyaçlarını karşılama becerisinin olmadığı dönemi betimlemektedirken yedi yaşından erişkinliğe kadar olan dönem ise "temyiz çağı" olarak adlandırılmıştır. Gayrimümeyyiz döneminde çocuklar bireysel davranışlar, eylemler gerçekleştirmekten ziyade yetişkinlerin kontrolünde bulunmakta ve yönlendirilmelerine maruz kalmakta, dokuz on yaşlarına gelince ise toplumda farkına varılan, dikkate alınan, etkin üyeler haline dönüşmekteydiler (Araz, 2013, ss. 89-90). Onur, Halide Edip Adivar'ın eserlerinden yola çıkarak Osmanlı toplumunda çocukların ne zamana değin çocuk olarak kaldıklarını onların giyim kuşamı üzerinden açıklamaya çalışmaktadır. Şöyle ki; kız çocuklarının çarşaf giymeye başlaması -8 ile 13

yaş arası- onların yetişkin sınıfına girdikleri dönemi göstermekteydi. Erkek çocukları ise ilk bebeklik döneminden sonra yetişkinler gibi giydirildikleri için onların çocukluk sınıfı hiç olmamaktaydı (Onur, 2005, s. 530). Gerek çocukların yetileri ve fiziksel gelişimleri gerek giyim kıyafetleri ile değerlendirildiğinde görülmektedir ki Osmanlı toplumunda bulûğ çağına erme ile çocukluktan çıkıp yetişkinliğe geçildiği söylenebilir. Bulûğ çağına erme yaşı ise Mecelle'ye göre kız çocukları için dokuz, erkek çocukları için on iki olarak kabul edilmekte, hem kız hem de erkek çocukları için üst sınır on beş olmaktadır.

Osmanlı toplumunda çocuğun saf ve masum olduğuna inanılır, çocuk, sevgi ve şefkat kelimeleri ile anılır öyle ki duaları kabul edilecekler listesinde de ilk sırada yer alırdı. Kendilerine bakabilecek yeterlilikte görülmeyen çocuklar hukuki bağlamda korunup gözetilir, söz konusu ebeveynleri olsa dahi yasalar çocuklar lehine esnetilirdi (Araz, 2013, ss. 10, 32). Osmanlı ailesinde erkek çocuk kız çocuğuna karşın daha fazla istenilmekle (Araz, 2013, s. 39) birlikte çocuk, -kız veya erkek fark etmeksizin- korunacak bir varlık olarak görülmekte ve babanın hukuki denetim ve velayeti altında olmaktadır. Çocuğun babasının olmadığı durumlarda ise büyük ebeveynleri ya da amcası çocuğun sorumluluğunu üstlenmekteydi. Ancak çocukları koruyacak bu kişilerin yoksun olması durumunda sorumluluk devlete geçmekte ve devlet tarafından çocuklar uygun ailelere evlatlık olarak verilebilmekte veya vakıflar ve imaretler aracılığıyla korunmaya ve sağlık, eğitim gibi ihtiyaçları karşılanmaya çalışılmaktaydı (Ortaylı, 2009, ss. 83-97). Örneğin 1896 yılında Darülaceze'nin açılması ile bakıma muhtaç yetişkinlerin yanı sıra, sokağa terk edilen kimsesiz çocukların ihtiyaçlarının karşılanması ve korunması sağlanmış, Hamidiye Etfâl Hastanesi (Şişli Çocuk Hastanesi) ile çocukların sağlığı kamusal bir mesele olarak görülmüş, Darülhayr-ı Âli ise yetim çocuklar için barınma ve eğitim merkezi olarak hizmete sunulmuştur. Gerçekleştirilen tüm bu girişimlere hem basında geniş yer verilmiş hem de çocuklara ilişkin ders kitapları ve diğer neşriyatlarda sıkça değinilmiştir (Öztañ, 2019, s. 43).

Osmanlı'da çocuğun eğitimi konusu da önemli bir husus olarak karşımıza çıkmaktadır. Nitekim Osmanlı'nın son çeyreğinde yaşanan modernleşme sürecinde en önde gelen unsur eğitim olmuştur. Dini eğitim konusunda her dini zümre çocukların ilk eğitimini kendisi vermekteydi. Bunun dışında çocuğun eğitimi aile içerisinde çoğunlukla anne veya büyükanne tarafından sağlanmaktaydı (Ortaylı, 2009, ss. 83-84). Türk (2011, s. 161), İslami gelenekten beslenen Osmanlı'da çocuklar için okula başlama yaşının 4 yaş, 4 gün, 4 ay olduğunu belirtmektedir.

Osmanlı toplumunda 19. yüzyıla kadar çocuklar, geleceğin inşasında kullanılacak, devletin ve toplumun yazgısını belirleyecek güçte varlıklar olarak görülmemekteydi. Bu nedenle onların eğitiminde milli bilinç, siyasi otoriteye

ve vatana bağlılık gibi ideolojik öncüllerden ziyade ailesine ve topluma karşı dürüst, dinine bağlı, ahlaklı bireyler olmaları için İslami bilgilerin verilmesi daha önemliydi. Aile içerisinde ilk eğitimini alan çocuklar için sonraki eğitim mekânı mahalle mektepleri olmaktadır. Camilerin içerisinde veya yanı başında bulunan ve bir göz odadan oluşan mahalle mektepleri varlıklı veya yoksul fark etmeksizin hem kız hem de erkek çocuklarının eğitim gördükleri tek eğitim kurumuydu. Çocukların mektebe başlama ve burada geçirdikleri zaman konusunda bir netlik olmamakla birlikte II. Mahmud'un ilk mektepleri zorunlu hale getiren 1824 tarihli fermanı üzerinden dört beş yaşından on üç on dört yaşına kadar çocukların bir arada eğitim gördükleri çıkarımı yapılabilmektedir. Kızların, mektep eğitimini tamamlamaları ardından bir üst eğitim kurumuna geçiş yaptıklarına pek rastlanılmazken erkeklerden başarılı olanlar ise medrese eğitimi alabilmekteydi (Araz, 2013, ss. 100-114). Eğitimi tamamlayan veya eğitim görmeyen çocuklar ise erken yaşlarda iş hayatına atılıyor, çırak olarak zanaat öğreniyor ya da fabrikalarda istihdam ediliyorlardı (Araz, 2020, s. 15).

Osmanlı toplumunda 19. yüzyıldan itibaren değişen bir dünyada insanın da değişmesi gerektiği ve değişimin çocuğun eğitimine gereken önemin verilmesi ile gerçekleşeceği inancı yaygınlaşmaya başlamıştır. Buna istinaden okullaşma ve çocuklara yönelik edebi eserlerin oranında da bir artış gözlenmiş (Ortaylı, 2009, s. 91; Öztan, 2019, s. 36), çocuk içerikli birçok çeviri yapılmış, roman, gazete, dergi gibi neşriyatlarla çocukluğun toplum tarafından algılanması sağlanmaya çalışılmıştır (Ördem, 2020, s. 42).

Tanzimat Fermanı'nın ilanı ile çocukların eğitimi konusunda kapsamlı değişiklikler yapılmaya başlanmıştır. 1845 yılında Sultan Abdülmecid yönetiminde Hatt-ı Hümayun açılmış, 1869 yılında Maarif-i Umumiye Nizamnamesi kabul edilmiş ve medrese eğitiminden vazgeçilmesi, her mahalleye-köye en az bir okul açılması, farklı dinlerden ve milletten halk için ayrı okulların oluşturulması planlanmıştır. Ancak o günün koşullarında tüm bu yeniliklerin gerçekleştirilmesi kolay olmamış (Öztan, 2019, s. 78), çocuğun yetiştirilmesi terbiye - büyük oranda dini - kavramı (İnal, 2018, s. 246) ile ilişkilendirilmiştir. 1873 yılında ise çocukların ihmal ve istismarını önlemek ve yetim çocukların eğitim ve öğretimini sağlamak üzere Darüşşafaka açılmıştır. 1876 yılında kabul edilen Kanun-i Esasi ile birlikte kız ve erkek çocukların eğitimden eşit oranda yararlanmasının gerekliliği üzerine durulmuş ve ilköğretim zorunlu hale getirilmiştir (Ördem, 2020, s. 41). Osmanlı toplumunda dinin çocuk üzerindeki egemenliği diğer pek çok alanda olduğu gibi eğitim alanında da yoğun olarak varlık göstermekteydi. Onur'un (2005, s. 536) belirttiği üzere, topluma egemen olmak için çocuğa egemen olma anlayışının hüküm sürdüğü toplumlarda dinsel ahlakın laik ahlaktan daha üstün olduğu, çocukluktan dini eğitim almış olanların ileride daha ahlaklı olacağı inancı

eğitimle dini birleştirmeyi doğurmaktadır. Bu kapsamda geleceğin toplumuna din vasıtasıyla egemen olmak temelde çocuğu öncelemekten ziyade siyasi erklerin ideolojik yönelimlerini geleceğe taşımalarının, garantiye almalarının göstergesi olmaktadır.

19. yüzyılın ikinci yarısından sonra çocuğa yönelik değişen toplumsal bakış açısı çocuğun siyasal alandaki durumunu da değiştirmiştir. İdeal çocuk ve ebeveyn tanımlarının yanı sıra siyasal otoriteye bağlılık, vatan sevgisi, dürüstlük, itaatkârlık, disiplin, çalışkanlık gibi erdemler çocuğun yetiştirilmesinde ön plana çıkmaya başlamıştır (Öztan, 2019, s. 41). Özellikle de II. Meşrutiyet döneminde çocuk, çocuk olarak görülmekten ziyade geleceğin yetişkini olarak nitelenmiş ve çocuklar ideolojinin ekileceği özneler olarak kabul edilmişlerdir (Ördem, 2020, s. 43).

“Yeni insan-yeni toplum” düşüncesiyle hareket eden II. Meşrutiyet’in ilanına zemin hazırlayan aydınlar, bu kapsamda okula önemli işlevler yüklemişlerdir. Onlar için okul, hem genç bireylerin yeni toplumun inşasını içselleştirmeleri için gerekli olan toplumsallaşmanın önemli bir aracıydı hem de ulusal kimlik ve değerlerin öğrenilmesi, milliyetçilik fikrinin ulusa hatta ulus ötesine yaygınlaşmasını sağlayan ideolojik bir gücü (Üstel, 2008, s. 127). Devletin toplum mühendisliğine girişip çocuklar aracılığıyla yeni bir rejimi dizayn etmeye çalıştığı bu sistemde çocuklar Üstel’in (2008, s. 32) de belirttiği gibi ev içi ortamlarından ziyade devletin ideolojik aygıtlarından olan okula emanet edilmişlerdi.

(...) Tanzimat’la birlikte giderek bağımsız bir “özne” olmaya başlayan çocuğun II. Meşrutiyet’le birlikte potansiyel bir kamusal özneye dönüşmesine tanık olunur. Çocuk potansiyel bir kamusal aktör olarak, artık yalnızca ailesine ait değildir. Çocuk kimi zaman ulusun kimi zaman geleceğin, ırkın geleceğidir. Yarının üreticisi, askeri ve vatandaşıdır. Kısacası, çocuk toplumun geleceği olarak görülmeye başlanır.

Osmanlı toplumunda çocuklara ilişkin öne çıkan bir diğer konu çocuk emeğiydi. Çocuklar çok küçük yaşlardan itibaren usta-çırak ilişkisine dayalı iş kollarında - zanaatlarda emek sürecinin en küçük parçası olarak aktif görev almaktaydı. Osmanlı toplumunun çalışmaya yüklediği anlam, çocuğun terbiye edilmesinde yararlı bir uygulama olduğu ve çocuğu kötü yola sapmaktan koruyup disiplin altına almaya yardımcı olan mekanizma şeklindeydi. Çocukların verimli zamanlarını sokaklarda oyun oynayarak, avarelik ederek geçirmelerinden ailelerine ve topluma ekonomik katkı sağlamaları yeğlenmekteydi. Bu yalnızca Osmanlı toplumuna has bir durum değildi, dünya ülkelerinin büyük bir kısmının çocuğa yaklaşımları bu şekilde olmaktadır. Gerek özel sektör gerek devlet eliyle çocuklar -daha çok yoksul ve yetim olanlar- üretime katkı sağlamaları amacıyla çeşitli iş kollarında (iplik, tekstil ve tütün fabrikalarında, halı dokuma

işinde, ev işlerinde veya tarımda mevsimlik işçi olarak) çalıştırılmaktaydılar. Yanı sıra çoğu 7-12 yaş aralığında olan çocuklar kentlerde, sokaklarda dilencilik veya hamallık yapmakta, ayakkabı boyayarak, su, kibrit vs. satarak kendilerini ve ailelerini geçindirmeye çalışmaktaydılar (Araz, 2020, ss. 15-21). Durumun vahameti arttıkça, çocuğa karşı istismar söz konusu/görünür olmaya başladıkça çocuğu korumaya yönelik birtakım politikalar inşa edilmeye çalışılmış ancak kurumsal bir yapıya dönüşemediği için koruyuculukları sınırlı etkide kalmıştır.

II. Meşrutiyet döneminde ise sosyalist hareketin etkisiyle çocuklarla ilgili yasal düzenlemeler hız kazanmıştır. Öyle ki Sivas vekili Doktor Ömer Şevki Bey tarafından 27 maddelik bir kanun tasarısı hazırlanmıştır. Bu kanunla birlikte kadın ve çocukların çalışma koşullarının (yaş, dinlenme saati, iş yerinin fiziksel özellikleri gibi) düzenlenmesi öngörülmüştür. Kanun, 12 yaşından küçük çocukların çalıştırılmayacağını, on iki yaşını tamamlamış olanların ise doktor izni ile çalışmasını şart koşmaktaydı. Ancak bu kanun, “üretim ve çalışma özgürlüğüne” uygun olmadığı ileri sürülerek ret edilmiştir (Araz, 2020, ss. 25-26).

Osmanlı toplumunda sağlıklı bir nesil yetiştirmek önemli bir husustu. Savaşlardan, salgın hastalıklardan, yoksulluktan etkilenen nüfusu, yeniden canlandırmak imparatorluğun devamı için elzemdi. Bu nedenle geç Osmanlı döneminde kadın ve çocuk sağlığı alanında Tanzimat Fermanı'nın da etkisiyle modern adımlar atılmıştır.

Toprak kayıpları nedeniyle göç etmek zorunda kalan insanlar, yollarda çeşitli bulaşıcı hastalıklara yakalanmıştır. Özellikle de hamile ve emziren kadınların yeterli beslenememesinden dolayı anne ve bebek/çocuk ölümlerinde artış görülmüş, savaşlar nedeniyle de erkekler hayatlarını kaybetmiş, nüfus giderek azalmaya başlamıştır. Bu gibi olumsuz durumların önüne geçebilmek, sağlıklı nesiller yetiştirebilmek amacıyla 1863 yılında Niş İslahhaneleri açılmış, 1921 yılında şehit ve gazi çocuklarının korunması amacıyla kurulan Himaye-i Etfal Cemiyeti (Çocuk Esirgeme Kurumu) bünyesinde hem yeni doğan çocukların bakımının yapılması hem de Türk çocuklarının sağlıklı yetişmeleri sağlanmıştır (Öztürk ve Emiroğlu, 2022, s. 566).

Cumhuriyetin ilanıyla beraber çocuklar çocuk olmalarının yanında rejimin sürekliliğini sağlayacak en genç ve temel unsurlar olmalarından dolayı değerli görülmüşlerdir (Mamur Işıkçı, 2015, s. 54). Toplumsal bir kategori olarak çocukluk paternalist politikalar eşliğinde millileştirilerek “ideal Türk çocuğu” miti oluşturulmaya çalışılmıştır (Yüceer Berker, 2023, s. 13). Bu amaçla Cumhuriyet döneminde anayasalarda, siyasi parti programlarında, kalkınma planlarında çocuk nüfusunun korunması, eğitilmesi, sağlıklı olması gibi konulara yer verilmiştir (Danışoğlu, 1999, s. 429). Aynı zamanda anne-bebek ölüm oranlarının düşürülmeye çalışılması, çocuklar için aktivite alanları

(oyun yerleri, tiyatrolar) kurulması, laik eğitimin yaygınlaştırılması, giyim-kuşamanın modernleşmesi gibi gelişmeler ulusun bekası için çocukların önemli birer unsur olduklarını göstermiştir. Kısacası Cumhuriyet Türkiye'sinde devlet eliyle toplumun modernleşmesini sağlamaya dönük adımlar atılmaya başlanmış, eğitim, sağlık, sosyal ve kültürel aktivitelere yatırımlar yapılmaya çalışılmıştır. Bu kapsamda Cumhuriyet dönemi tek partili hayattan çok partili hayata ve günümüz başkanlık sistemine değin çocuğa ilişkin gerçekleştirilen bu politikaların kısa bir özeti sunulacaktır.

Çocuklar özelinde bakıldığında Cumhuriyetin oluşturmaya çalıştığı zihinsel (zeki, becerikli), fiziksel (güçlü, temiz, güzel yüzlü), askeri ve kişilik (azimli, yüksek karakterli, gururlu vb.) özellikleri gelişmiş çocukların, Osmanlı'nın Müslüman çocuk kimliğinin yerine geçtiği görülmüştür. Cumhuriyet döneminde hâkim olan politikalar çoğunlukla resmi kaynaklar, hukuk ve eğitim mevzuatları ve tören/ritüeller ile işlemekteydi. Bu dönemdeki paternal politikaların temel amaçları ise çocukların olduğu kamusal alanı (özellikle okul) kontrol etmek ve milli bütünleşmeyi sağlamaktır. Bu amacı gerçekleştirmek için özellikle politika yapıcılarının siyasi, kültürel, ideolojik söylemlerde bulunduğu görülmüştür. Ders kitapları, müfredat, günlük aktiviteler/oyunlar vatan millet bayrak gibi temalarla bezenmiş; milliyetçilikle ilişkilendirilen her türlü (şiir okuma, ant içme, ulusal gün ve kahramanları anma gibi) faaliyetlerde çocuklar okul mekânında ön plana çıkartılmıştır (İnal, 2018, ss. 163-169).

Okul mekanizmasının devreye girmesinde Fransa'da doğan ulus-devlet fikrinin yurttaşlık bilincinin topluma yaygınlaştırılmasında kullanılması etkili olmuştur. Şimdinin küçüğü, geleceğin yetişkinleri olarak gördükleri çocuğu, kendi ideolojileri ile donatmaları ulus-devletler için bir zorunluluk haline dönüşmüştür. Bu nedenle de ulus-devlet ideolojisi çocukları eğitim aracılığıyla kontrol altında tutmada sakınca görmemektedir. Türkiye'de ulus-devletin yaratmaya çalıştığı yeni nesil "yurttaş çocuk", Cumhuriyet dönemiyle zorunlu eğitimin getirilmesi, milli birliği güçlendirecek marşlar, şiirler okunması, bayrak törenleri yapılması, Türkçe dilinin öğretilmeye çalışılması gibi millileştirici unsurlar ile ortaya çıkmıştır. Eğitimde modern ve laik bir düzen oluşturulmaya çalışılmış bunun için Tevhid-i Tedrisat Kanunu çıkartılmış, eğitimin laikleşmesi amacıyla dini içerikli her türlü belge yasaklanmıştır.

Osmanlı devleti ve T.C. arasında çocuklar özelinde bakıldığında en büyük farklılıklardan birinin eğitimde olduğu görülmektedir. İnal'ın belirttiği üzere Osmanlı toplumunda eğitim faaliyeti dini merkeze alarak İslam'a uygunluk şartı ile yürütülmekteyken T.C.'de kız ve erkek çocukların bir arada olduğu sınıflarda eğitim, bilimsel ve laik düzende işlemekteydi. Yanı sıra rejim değişikliğiyle birlikte Padişah ve İslam dininin yerini Mustafa Kemal Atatürk ve Türk Milliyetçiliği almıştı. Bu anlamda Cumhuriyetin ilk hedefi çocukları

dini bilgi ve değerlerden ziyade laik bir yaşam için gerekli olan bilimi aşlamak ve yurttaşlık fikrini ekmek oluşturmaktaydı (İnal, 2018, s. 249). Cumhuriyet seçkinleri için okul, yeni toplum projesine dâhil olmada ve bu projeyi tanımlayan, onun sahip olduğu norm ve değerlerin genç kuşaklar tarafından özümsemesinde önemli bir noktada durmaktaydı. Okul aracılığı ile sistemli bir şekilde milli değerlerin ve kimliğin aktarım aracı olan Türkçe dilinin öğretilmesi hedeflenmiş, inşa edilmeye/kurulmaya çalışılan seküler toplumun, laik düzenin tek elden yönetilmeye çalışılması hedeflenmiş, çocuk geleneksel değerlerin dışında birey ve vatandaş olarak algılanmaya başlanmıştır (Üstel, 2008, s. 127). Saltanatın ve halifelüğün kaldırılması, tekke, zaviye ve türbelerin kapatılması cumhuriyet rejiminin eğitim konusunu seküler tabanda uluslararası başarıya götürmeye çalıştığının göstergeleri arasındadır. Yanı sıra dinin baskın olduğu bir yönetim anlayışından çıkıp ulus-devlet ideolojisi güçlendirilmeye çalışılmıştır.

Çocuklar milli değerleri öğrenmenin yanında küresel düzeyde Türk kimliğinin başarılarını göstermek amacıyla da yetiştirilmeye çalışılıyor, bunun için farklı girişimlerde bulunuluyordu. Örneğin; 5245 Sayılı Harika Çocuk Yasası ile Cumhuriyetin üstün Türk çocuğunun yeteneklerinin güzel sanatlar alanında küresel çapta bilinirliğinin artırılması amaçlanmıştır (İlyas, 2017, s. 176).

Ulus-devlet oluşturma yolunda güçlü bir dirayet gösteren yeni hükümet için çocukların sayısındaki artış ve fiziksel gelişimlerdeki ilerleme önemliydi (Mamur Işıklı, 2015, s. 57). Küresel savaşlarda sağlıklı genç nüfusun büyük bölümünü kaybeden Osmanlı'nın ardından Cumhuriyet Türkiye'sinin kuruluşunda rol alan elitler, tıpkı eğitimle gerçekleştirilmeye çalışılan yurttaş çocuk idealini sağlık alanında da gerçekleştirmeyi hedeflemişlerdir. "Hasta" olarak nitelenen Osmanlı İmparatorluğu'nu kapatıp "sağlıklı bir ulus-devlet" kurma yolunda birtakım girişimlerde bulunmuşlardır. Yaşanan savaşların yıkıcı etkilerinden ötürü yoksulluk, anne-bebek/çocuk ölümleri artmış, sağlık hizmetleri sekteye uğramış, salgın hastalıklar yaygınlaşmış durumdaydı. Böyle bir iklimde sağlıklı-gürbüz çocuklar yetiştirmek için yoğun efor harcanmış, özellikle Himaye-i Etfal Derneği (Çocuk Esirgeme Kurumu) çocukların sağlıklı doğması ve annelerin doğum esnasında hayatta kalmaları için çalışmalar yürütmüştür. Nüfusun azalması nedeniyle pronatalist bir politika izlenerek sağlıklı ailelerin çocuk sahibi olmaları teşvik edilmiş, çok çocuklu aileler "makbul" görülmüştür. Nitekim vatan için hem bedensel hem de zihinsel sağlıklı-gürbüz çocuklar yetiştirmek "milli bir mesele" haline dönüşmüştür. Çocukları sağlıklı yetiştirmek için ise onların beslenmesinden, fiziksel aktivite yapmasına (jimnastik, doğa sporları, izcilik gibi), temiz hava almasına, dinlenmesine, temiz kıyafetler giymesine, çocukların alkol-tütün gibi zararlı alışkanlıklardan uzak tutulmasına kadar çeşitli önerilerde bulunulmuştur. 1930 tarihli Umumi

Hıfzısıhha Kanunu ve 1940 tarihli Milli Korunma Kanunu'nda çocukların gerek salgın hastalıklardan gerekse doğabilecek savaş ortamının olumsuz etkilerinden korunması için bazı maddeler yer almıştır (Özta, 2019, ss. 128-148). Ayrıca 1924 Anayasa'sı ile çocukların eğitim özgürlüğü sağlanmış ve ilköğretimin tüm vatandaşlar için zorunlu ve parasız olması belirlenmiştir. 1936 sayılı İş Kanunu ile de 18 yaş altındaki çocukların sanayide çalıştırılması yasaklanmış, diğer sektörlerde çalışan çocukların ise çalışma saatleri düzenlenmiştir. Çalışan çocukların sağlık kontrollerinin yapılması gerekli koşullmuş, özlük hakları devletin koruması altına alınmıştır.

Tüm bu yenilikler Batı'nın çocuk meselesi konusunda geliştirdiği literatürden beslenmiş, buradaki gelişmeler takip edilmiş resmi politikalar olarak yürütülmelerinin yanı sıra dönemin edebiyatçıları, bilim ve tıp insanları tarafından çeşitli neşriyatlarda (Çocuk Dünyası, Gürbüz Çocuk, Çocuk Sesi, Yavru Türk, Milliyet Kardeş, Doğan Kardeş) yayınlanmışlardır. Kısacası, rejim biyopolitik iktidarın tesisini sağlamayı amaçlamış bu sebeple de gerek Osmanlı'nın son döneminde gerek erken cumhuriyet döneminde Batı'dan ihraç edilen çocukluk anlayışı, "sağlıklı, vatansever yurttaş" miti üzerinden kendi toplumsal zeminine uygun hale getirilmeye çalışılmıştır. Çiçek'ten (2012, s. 77) yapılan alıntı bunu özetler niteliktedir:

Cumhuriyetin ilanından sonra kurucu elitlerin 'çocuk meselesi' ya da 'çocuk davası' olarak adlandırdıkları ve doğumların arttırılmasından yeni doğanların bakımına ve sağlığına, öksüz, yetim ve terk edilmiş çocukların sahiplenilmesinden okul çağına gelen çocuk nüfusunun bedensel, akademik ve doktriner eğitimine kadar uzanan geniş bir yelpazeyi kapsayan yoğun bir düşünme, yazama ve siyasa üretme sahası inşa ettikleri görülmektedir.

II. Dünya Savaşı'nın patlak vermesi, Erken Cumhuriyet döneminde yerleştirilmeye çalışılan çocuk ve çocukluk algısını yıkıp küçük yaştaki çocukları dahi korunması gereken bireylerden vatani korumak adına emek vermesi gereken bireylere dönüştürmüştür. Savaşın sonuna doğru T.C.'de yaşanan siyasal değişmelerle birlikte 1945 yılında çok partili siyasal hayata geçiş gerçekleşmiştir. Siyasal hayatta yaşanan değişiklikler ekonomik, toplumsal ve hukuki birçok gelişmeyi de beraberinde getirmiş ve çocuklarla ilgili yeni kararların alınması gündeme gelmiştir. 1949 yılında 5387 Sayılı Korunmaya Muhtaç Çocuklar Hakkında Kanun çıkartılmış ve korunması gerekli çocukların reşit oluncaya değin yetiştirilmesi, bakımının yapılması ve meslek sahibi olmaları devlet kurumlarının sorumluluğuna alınmıştır. İlerleyen yıllarda kanunun eksiklikleri göz önünde bulundurularak 1957 yılında aynı isimle yeni bir kanun daha çıkartılmıştır. 28 Haziran 1963 tarihinde ise Birleşmiş Milletler Eğitim, Bilim ve Kültür Örgütü – United Nations Educational, Scientific and Cultural Organization (UNESCO), Türkiye Milli Komisyonu 7. Genel Kurulu tarafından Türk Çocuk Hakları Beyannamesi kabul edilmiştir.

Türk Çocuk Hakları Beyannamesi'nde "Türk" kimliği üzerine özel vurgu yapılmış, resmi ve özel kurumlar ile her yurttaşa bu hakları tanıma ve koruma sorumluluğu yüklenmiştir. Çocukların eğitimine dikkat çekilmiş 16 yaşından önce hiçbir çocuğun resmi öğrenimden alıkonulmaması karara bağlanmıştır. Engelli çocuklar topluma kazandırılmaya çalışılmış, çocuğun korunması yetkisi öncelikle devlete verilmiştir (Kurt, 2016, ss. 105-106).

Cumhuriyetin ilk yıllarında, ulus-devlet idealini gerçekleştirmek ve toplumun refah seviyesini arttırmak amacıyla kararlar hızla alınarak uygulamaya konulmaktaydı. Çok partili dönemle birlikte ulusun gelişimini sağlamak, yapılacak olan yatırımlarda toplumun yararını öncelemek, ekonomik ve sosyal hayatı planlı bir şekilde yönetmek, eksikliklerin fark edilip çözüm yollarının bulunmasını kolaylaştırmak amaçlarıyla Devlet Planlama Teşkilatı bünyesinde 5'er yıllık kalkınma planları gerçekleştirilmesi yoluna gidilmiştir. Kalkınma planlarından ilki 1963-1967, on birincisi 2019-2023 yıllarını kapsamaktadır. Kalkınma planları, ülkenin ihtiyaç duyduğu alanlardaki eksiklikleri belirleyip bunlara yönelik gerçekleştirilecek hedeflerin tasarlanmasını ve çıktılarının izlenmesini göstermeleri açısından önemli olmaktadır. Bu kapsamda 1963 yılından itibaren çocukları ilgilendiren konularda ne gibi gelişmeler yaşandığını göstermesi bakımından bu çalışma özelinde de kalkınma planları incelenmiştir.

Çocukların ölüm oranlarının yüksek olması nedeniyle I. Beş Yıllık Kalkınma Planı (1963-1967)'nda nüfusun genç ve dinamik kalması için pronatalist uygulamaların gerekliliğine yoğunlaşılmıştır. Halk sağlığı hizmetlerinin geliştirilerek anne-çocuk sağlığı uygulamalarının yaygınlaştırılması öncelenmiş, eğitim konusunda istikrarlı adımlar atılması gerektiği vurgulanmıştır (Devlet Planlama Teşkilatı, 1963). II. Beş Yıllık Kalkınma Planı (1968-1972) çoğunlukla çocukların eğitimine ve sağlığına odaklanmıştır. Nüfusun istenilen seviyeye ulaşması nispeten başarılı olmuş ancak çocuk ölümlerindeki oranın daha da gerilemesi için çalışmaların devam ettirilmesine, aile planlamasının tanıtılmasına önem verilmiştir. "Halk sağlığı merkezleri" sistemine geçiş önerilmiş, engelli çocuklar için özel eğitim merkezlerinin açılması kararlaştırılmıştır. Bununla birlikte, bu döneme değin yayınlanan çoğu kitabın kültüre katkı sağlamadığı aksine gençleri, kültür erozyonuna uğrattığı gerekçesi ile yayın/kitap yasaklarının getirildiği görülmüştür. Alternatif olarak Milli Eğitim Bakanlığı tarafınca tarih, kültür, sanat alanlarında kitaplar yayınlanmıştır. Çocuk suçluluğunun önüne geçebilmek için "çocuk mahkemeleri" nin kurulması planlanmıştır. Okul öncesi eğitimden üniversite eğitimine değin eğitimin çeşitli basamaklarında gerek kız-erkek gerek kentte-kırda yaşayan öğrenciler için fırsat eşitliğinin sağlanmasına yönelik çalışmalar yapılması ve halk eğitim merkezlerinde çocukların gelişimini destekleyici eğitimlerin verilmesi kararları alınmıştır (Devlet Planlama Teşkilatı, 1968). Kalkınma planlarından ayrı olarak 1961 Anayasası özelinde

düşünüldüğünde de aile ve çocuğun korunmasına vurgu yapıldığı, çocukların eğitim faaliyetlerinden mahrum kalmaması için ilköğretimin zorunlu ve parasız olmasının, başarılı öğrencilerin eğitim hayatlarının desteklenmesi için devlete sorumluluk yüklendiği görülmektedir.

Çocukların eğitimi konusunda Atatürk devrimlerine ve Türk milliyetçiliğine bağlı çocukların yetiştirilmesi III. Beş Yıllık Kalkınma Planı (1973-1977)'nin önemle üzerinde durduğu bir konu olmuştur. Buna istinaden yurtdışında yaşayan Türk ailelerin çocuklarının eğitimi konusunda çalışmalar yapılması planlanmıştır. 8 yıllık temel eğitimin desteklenmesi için eksikliklerin giderilmesi yönünde incelemeler yapılması kararlaştırılmış, rehberlik derslerinin verilmesi öngörülmüştür (Devlet Planlama Teşkilatı, 1973). IV. Beş Yıllık Kalkınma Planı (1979-1983)'nda ise çocuk ve gençlerin eğitim, sağlık ve istihdamının bütünlüklü bir şekilde ele alınarak çözüm bulunması hedeflenmiştir. Eğitimde ezberci sistemden kurtularak çocukların kişilikleri doğrultusunda eğitim almaları ve çok boyutlu yetişmeleri öngörülmüştür. Çocuklarının beslenmesinde sıkıntı yaşayan aileler için devlet desteği sağlanması planlanmıştır. Bunlarla birlikte yurt dışında yaşayan işçi çocukların dil sorunları yaşadıklarına da dikkat çekilmiştir (Devlet Planlama Teşkilatı, 1979).

IV. Beş Yıllık Kalkınma Planı'nın kapsadığı dönem içerisinde ülkede yaşanan siyasi ve askeri krizler nedeniyle toplumun ağır bir yük altında kaldığı söylenebilir. 1980 askeri darbesi sonrasında değişen anayasa, temel hak ve hürriyetlere sınırlama getirilmesi bunun açık örnekleri olmaktadır. Dönemin şartları gelecek ile ilgili alınacak kararlarda da etkili olmaktadır. Şöyle ki II. Kalkınma Planı'nda öngörülen çocuk mahkemelerinin ivedilikle hayata geçirilmesi V. Beş Yıllık Kalkınma Planı (1985-1989)'nin kapsadığı 1987 yılında gerçekleşmiştir. Bunlarla birlikte 1982 Anayasası'nda çocuk haklarının korunması gerekliliğine değinilmiş ve sorumluluğun devlette olduğu belirtilmiştir. Yanı sıra devlete istikbalin ve cumhuriyetin emanet edildiği gençlerin milli bilinçle yetiştirilmesi sorumluluğu da yüklenmiştir. IV. Beş Yıllık Kalkınma Planı dönemi aynı zamanda BM Genel Kurulu'nca 1979 yılının geleceğin teminatı olarak görülen çocuğun, yarınlarını güvence altına alabilmek için gereken alt yapının kurulmasını, çocuğun yararına çalışmalar yapılması bilincinin oluşturulmasını sağlamayı amaçlayan Uluslararası Çocuk Yılı ilan edildiği dönemdir.

V. Beş Yıllık Kalkınma Planı'nın amacı "hür, medeni ve güvenilir bir ortamda Türk milletinin refahını arttırmak" (Devlet Planlama Teşkilatı, 1984, s. 1) olarak belirlenmiştir. Bu amaçla sosyal hizmet programlarının yaygınlaştırılarak sağlık alanındaki hizmetlerin geliştirilmesine, çocuğun terbiyesi için aile fertlerinin bilinçlendirilmesine, özel eğitime ihtiyaç duyan çocuklar için gerekli eğitmen kapasitesinin artırılmasına dikkat çekilmiştir.

Bunlarla birlikte yurtdışında yaşayan -özellikle Almanya - işçi ailelerinin çocukları için Almanca eğitim veren Anadolu Liseleri ve İmam Hatip Liselerinin yanı sıra teknik dallarda İngilizce eğitim yapan Anadolu Mesleki ve Teknik Liseleri'nin açılması planlanmıştır. Ayrıca, kadınların iş hayatında daha aktif olmaları sebebiyle çocuklar için kreş ve gündüz bakım evlerinin sayıya arttırılmasına vurgu yapılmıştır. Bakıma muhtaç çocukların koruyucu aile veya evlat edindirme şartları üzerinde düzenlemeler yapılacağı belirtilmiştir (Devlet Planlama Teşkilatı, 1984).

Aile-kadın ve çocuk başlığı altında VI. Beş Yıllık Kalkınma Planı (1990-1994) ile çocuğa ilk defa özel alan ayrılmıştır. Buna göre çocuklar “geleceğin güvencesi” olarak görülüp zihinsel ve bedensel olarak sağlıklı yetişmeleri amaçlanmıştır. Çalışan çocukların iş hayatından çıkartılmaları için gerekli koşulların sağlanması üzerinde durulmuştur. Çocukların, kötü alışkanlıklardan korunmaları ve suça itilmelerinin önüne geçebilmek için önlemler alınacağı; sosyal, kültürel ve eğitim açıklarının giderilmesine ağırlık verileceği belirtilmiştir. Milli kültürün çocuk ve gençlere aşılması için çizgi film ve çizgi roman, çocuk kitabı gibi eserlerin yayınlanmasında yazarların ve yayınevlerinin teşvik edilmesi hedeflenmiştir (Devlet Planlama Teşkilatı, 1989, ss. 287, 322).

Bebek ve çocuk ölümlerinin önlenabilir nedenleri olmasına rağmen istenilen seviyede geri çekilemediği, çocuk ıslahının sağlanamadığı, okul öncesi eğitimde yeterli başarı gösterilemediği ve çalışan çocukların sorunlarının devam ettiği VII. Beş Yıllık Kalkınma Planı (1996-2000)'nda belirtilmiştir. Buna göre sağlık alanında iyileştirmelere devam edileceği, kız çocuklarının eğitime daha fazla katılım göstermeleri için çalışmalar yürütüleceği, eğitimde burs ve kredi gibi uygulamalarla destek sağlanacağı üzerine durulmuştur. Ayrıca, Çocuk Mahkemeleri'ne ilişkin yeni değişikliklerin yapılp çocuk gözlem ve kabul merkezlerinin kurularak çocukların yetişkin suçlulardan ayrılması hedeflenmiştir. Çocuk tüketicilerin korunması amacıyla bebek mamalarının üretiminde, gıda üzerindeki etiketlerde ve ambalajlardaki koruma kilitlerinde, oyuncaklarının üretiminde sağlığa uygunluk koşullarında eksikliklerin giderilmesi için düzenlemeler yapılmasına (Devlet Planlama Teşkilatı, 1995) karar verilmiştir.

2001 ekonomik krizinin öncesinde hazırlanan Uzun Vadeli Strateji ve VIII. Beş Yıllık Kalkınma Planı (2001-2005)'nda ülkenin ekonomik ve bölgesel kalkınmasına ağırlık verilmiştir. Bu kalkınma planında çocuklar ile ilgili en önemli gelişmelerden biri Türkiye'nin 1995 yılında onayladığı ÇHS'de öngörülen ilkelerin iç hukuk sisteminde yer edinmesine, uygulama noktasında etkinliğinin arttırılmasına, izlenmesine ve çocuklara ilişkin tüm verilerin toplandığı merkezi bir veri tabanı, bilgi ağı oluşturulmasına duyulan ihtiyacın dile getirilmesidir. Buna yönelik gelecek hedefleri arasında “Çocuk

Bilgi Ağı'nın kurulması, Türk hukuk mevzuatının çocuk hakları sözleşmesi ile uyumlu hale getirilmesi yer almaktadır. Çocukların iletişim araçlarının zararlı etkilerinden korunması için onların gelişimlerini olumsuz etkileyecek içeriğe sahip televizyon programlarının çocukların izlemeyeceği bir saatte yayınlanması için çalışmalar yapılacağı vurgulanmıştır. Ayrıca çocukların çalışmasındaki usullerin uluslararası standartlara uygun hale getirileceği uzun vadede ise iş hayatından çıkartılmaları için gerekli çalışmaların da yapılacağı belirtilmektedir. Çocukların suça ve kötü alışkanlıklara yönelmelerinin ardında yatan sebeplerin araştırılıp bunların önüne geçilmesi ve onların kültürel-sanatsal faaliyetlere katılmaları hedeflenmiştir. Yanı sıra zorunlu eğitimin 12 yıla çıkartılması kararlaştırılmıştır (Devlet Planlama Teşkilatı, 2000, ss. 95-97).

Avrupa Birliği uyum sürecini tamamlamış bir Türkiye vizyonu odağında hazırlanan IX. Beş Yıllık Kalkınma Planı (2007-2013)'nda çocuk işçi sorununun devam ettiğini ancak zorunlu eğitimin 8 yıla çıkarılmasının ve çocuklara ilişkin gerçekleştirilen politikaların sokakta çalışan çocuk sayısının azalmasına yardımcı olduğu belirtilmiştir. Eğitimde yeniliklerin ve gelişmelerin devam ettirileceğine ve özellikle kız çocuklarının eğitimine yoğunlaşılan bu kalkınma planında, maddi durumu olmayan ve/veya engelli çocukların eğitim faaliyetlerine erişimine yardımcı olacak uygulamalar gerçekleştirileceği vurgulanmıştır (Devlet Planlama Teşkilatı, 2006).

Eğitimin iyileştirilmesi adına gerekli adımların radikal olarak atıldığı ve görünür olmaya başladığı X. Beş Yıllık Kalkınma Planı (2014-2018) ile eğitimde Fırsatları Artırma ve Teknolojiyi İyileştirme Hareketi (FATİH) projesi başlatılmış ve zorunlu eğitimin 12 yıla çıkarılması gerçekleştirilmiştir. Anayasada, pozitif ayrımcılığa ilişkin gerçekleştirilen yeni düzenleme ile çocuk hakları anayasal temele kavuşturulmuştur. Gençlere ve çocuklara yönelik bütüncül bir bakış açısı kazanılması ve hizmetlerin kapsamlı yürütülmesi amacıyla yeni bakanlıklar kurulmuş, şartlı eğitim ve sağlık yardımları, ücretsiz kitap, okul sütü ve taşınmalı eğitim ve sosyal destek uygulamaları geliştirilmiştir. Korunmaya muhtaç çocuklar için sevgi evleri ve çocuk evleri uygulamasına geçilmiş böylece çocukların güvende kalarak sağlıklı yetişmeleri sağlanmıştır. Bunlara karşın planda, çocuk yaşta evlendirilme, çocuk işçiliği, çocuğa yönelik şiddet ve istismar, suça itilme, zararlı alışkanlıklar ve bağımlılıklar gibi çocuğun karşı karşıya kaldığı olumsuz durumların varlığını sürdürdüğü belirtilmektedir. Temel amacın çocuğun üstün yararının gözetilerek çocuğa ilişkin karşılaşılan sorunlara köklü çözümler getirilmeye çalışıldığı planda, bunun için; erken çocukluk gelişiminin desteklenmesi, kız çocuklarının eğitimden yararlanma imkânlarının genişletilmesi, çocuk koruma ve adalet sistemlerinin iyileştirilmesi, çocuk işçiliğinin yoğun olduğu (sokak ve tarım) alanlardan çocukların kurtarılması sağlanarak kültürel, sportif faaliyetlere

yöneltilmeleri hedeflenmektedir. Sağlık alanında da birtakım gelişmeler uygulayarak çocukları etkileyen bodurluk, obezite, kronik rahatsızlıklar, tütün kullanımı, intihar gibi olumsuz durumların iyileştirilmesi planlanmıştır (Kalkınma Bakanlığı, 2013).

2018’de hazırlanan ve Cumhurbaşkanlığı hükümet sisteminin ilk kalkınma planı olan XI. Beş Yıllık Kalkınma Planı (2019-2023)’nda “Çocukların üstün yararı temelinde iyi olma hallerinin desteklenmesi, potansiyellerini gerçekleştirmeye yönelik imkânların artırılması ve fırsat eşitsizliğinin azaltılması temel amaçtır.” (Strateji ve Bütçe Başkanlığı, 2018, s.141) ibaresi yer almaktadır. Buna istinaden erken çocuklukta zorunlu eğitimin 5 yaşa çekilmesi için çalışmalar yürütülmesi planlanmıştır. Özel yetenekli çocuklara yönelik Eğitim, Bilim ve Değerlendirme Kurulu’nun oluşturulması, çocukların kendi yeteneklerinin farkına vararak meslek seçimi yapabilmesi için kariyer rehberliği sisteminin kurulması, sivil toplum faaliyetleri ile tanışmaları için okullarda uygulamaların geliştirilmesi, yurtdışında yaşayan çocukların ana dillerini ve milli değerlerini öğrenmeleri için çalışmaların yapılması hedeflenmiştir. Çocukların maruz kaldıkları ihmal, istismar, şiddet gibi durumların nedenlerinin araştırılıp çözümleri noktasında ailelere ve topluma yönelik bilinçlendirme çalışmalarının yapılması ve çocukların bu gibi durumlarla karşılaşma ihtimalleri göz önüne alınarak onlara farkındalık eğitiminin verilmesi amaçlanmıştır. Bununla birlikte çocukları zararlı alışkanlıklardan ve bağımlılıktan korumak amacıyla kurulan Çocuk Ergen Madde Bağımlılığı Tedavi ve Eğitim Merkezleri (ÇEMATEM)’ndeki personel sayısının artırılması yoluna gidilmiştir. Göç olayları ile birlikte yoğun olarak karşılaşılan uluslararası ve geçici koruma altındaki çocuklar sorunu için sosyal uyum programlarının artırılması hedeflenmiştir. Medyadaki olumsuz içeriklerden çocukların korunması için çalışmaların artırılması, Çocuk İzlem Merkezleri, Çocuk Koruma İlk Müdahale ve Değerlendirme Birimleri, Çocuk Destek Gelişim ve Eğitim Programları’nın ve Mobil Çocuk Hizmet Birimleri’nin yaygınlaştırılması, etkinliklerinin artırılması amaçlanmıştır. Çocukların adalet sistemi karşısında ezilmemeleri için onarıcı adalet perspektifinden yaklaşılarak çocuk dostu uygulamaların hukuki mevzularda yer edinmesi sağlanıp çocuklar için Adli Destek ve Mağdur Hizmetleri Müdürlükleri’nin yaygınlaştırılması öngörülmüştür (Strateji ve Bütçe Başkanlığı, 2018).

Türkiye’de çok partili hayata geçişle birlikte çocuğa ilişkin ne tür sosyal politikaların amaçlandığını ve gerçekleştirildiğini göstermesi adına iyi bir kaynak sunan kalkınma planlarına yönelik genel bir değerlendirme yapmak gerekirse öncelikle dönemin şartlarına göre aksiyon alındığı söylenebilir. İlk kalkınma planlarında genel geçer ifadelerle ve çocuğun daha çok eğitim ve sağlık alanındaki durumları üzerinden gerçekleştirilen faaliyetler ilerleyen süreçlerde, dünyadaki gelişmeler odağında yeniden düzenlenmiş ve daha kapsayıcı bir

hal almıştır. Özellikle de ÇHS'nin kabul edilmesi ve Avrupa Birliğine üyelik süreci çocukların yaşadığı olumsuz durumların ortadan kaldırılması için önemli tetikleyiciler olmuştur. Ancak belirtmek gerekir ki çocukların sorunlarına cevap aranırken sorunların nedenlerinin neler olduğu ve bu nedenleri ortadan kaldırmada ne gibi etkili unsurların kullanılacağı bağlantısı zayıf kalmaktadır. Başka bir deyişle sorunlar tespit edilip çözüm yolları bulunmaya çalışılmış ama sorunların nedenleri muğlaklığını korumaya devam etmiştir.

Osmanlı devleti ve T.C. karşılaştırmasında ayrılıklar olduğu kadar benzeşmelerin de var olduğunu - özellikle sağlık alanında gürbüz çocuklar yetiştirmek - söylemek mümkündür. Ancak genel olarak söylenebilir ki gerek Osmanlı'da gerek T.C.'de çocuklar serbest düşünme yetisine sahip varlıklar olarak görülmemektedirler. Yalnızca T.C. için değil evrensel düzende her gelen yeni ideoloji, iktidar, yönetim, toplumu oluşturan en küçük bireyden en büyük bireye değin kendi siyasal yapısına uygun düşünme ve davranışları ekme idealini aksatmadan yürütmekte, kurduğu düzeni idame ettirebilmek için çocukları kullanmakta, çocuğu iktidarın devamı için gerekli araç olarak görmektedir.

Onur (2005, s. 16), hem Osmanlı devletinde hem de T.C.'de çocuğa ve çocukluğa yeterli önemin verilmediğini belirtmektedir. Bunun temel gerekçesi ise her iki toplumda/ideolojide çocukluk duygusunun bulunmasına rağmen çocukluk bilincinin yerleşmemiş olmasıdır.

Çocukluk bilincinden kasıt çocukların kendi kendilerine yetebilen bireyler olmaları için onların bağımsız, saygılı, kişisel değerlere sahip olması gerektiğidir. Temel nokta çocukları yalnızca sevmek değil onların yaşamını iyileştirici girişimlerde bulunabilmektir. Bu bilincin oluşmadığı, 21. yüzyıl Türkiye'sinde de değişen bir şey olmadığı basın-yayın organlarının paylaştığı içeriklerde veya yanı başımızda gerçekleşen olaylarla görülmektedir. Hatta olumsuz örnekler giderek şiddetlenmekte ve çeşitlenmekte (eğitim ve sağlıktaki eşitsizlikler, yeterli beslenememe, sosyal ve kültürel aktivitelerden mahrum kalma, güvenlik, fiziksel, psikolojik ve cinsel taciz, şiddet, her türlü bağımlılık vb.), bu durum da alınan kararların, sürdürülen politikaların ve verilen vaatlerin çocuğun yüksek yararını kollamaktan, ona saygı duymaktan ziyade paternalist yaklaşım ile gerçekleştiğini göstermektedir.

1.5. Çocuğa Saygı Kültürü

Çocuğa saygı kültürünün neyi ifade ettiğine bakmadan önce saygının ne anlama geldiğine kısaca değinmek faydalı olacaktır. Saygı, ülkemizde/kültürümüzde olduğu kadar diğer pek çok ülke ve kültürde de statüye yönelik olarak çoğunlukla da küçüğün büyüğe karşı olan hareket, davranış ve sözlerinde uygunluk kıstaslarını ifade etmek amacıyla geleneksel tarzda kullanılır. Bu

aslında alt sosyal sınıfların üst sosyal sınıflara, fiziksel olarak zayıf olanın daha güçlüye, yaşı küçük olanın ileri yaşlardakilere saygı duyması gibi örnekleri arttırılabilecek bir düzene işaret etmektedir. Bir diğer deyişle saygı söz konusu olduğunda hiyerarşik bir yapılanmadan bahsedilmektedir. Ancak bir arada yaşamın hiyerarşik bir düzende getirdiği saygı çıkara dayalıdır. Oysa Bolin'in Peru'nun bir dağ köyü olan Chillihuani'de yaptığı incelemelere dayanarak ifade ettiği üzere "Saygı, (...) günlük hayatın temelidir. Saygı, diğer insanlara, hayvanlara ve doğanın tüm yönlerine karşıdır. Tüm sosyal etkileşimlerin merkezinde yer alır." (Bolin, 2010, s. 12). Gerçek anlamda saygıdan bahsedebilmek için yaşamı oluşturan sosyal, psikolojik, fiziksel, siyaset gibi tüm faktörlerin bir "miselyum" gibi algılanması yani var olabilmek, ortak bir hayat sürdürebilmek, çoğalabilmek için kökten bir birleşmenin olması gereklidir.

Saygı kelimesi, kişiliğe, yaşa, cinsiyete, kültüre, dine, dile, statüye ve daha birçok değişkene göre farklı anlamlara gelmektedir (Brun ve Cooper, 2009, s. 59). Sennett (2005, ss. 60-61), sosyolojik açıdan saygı kavramının, statü, prestij, tanıma, onur ve itibar gibi kelimelerin farklı yönlerinden beslendiğini belirtir. Çocuğa saygı ifadesi ise "çocuğu nesneleştiren algı ve süreçler yerine, onu toplumsal özne durumuna getirecek anlayışı hayatın bütün alanlarına yerleştirmek ve kültürü çocuğa saygı temelinde geliştirmek" (Şirin ve Gülan, 2011, s. 23) anlamında okunur. Bununla birlikte çocuğun kendisini ilgilendiren konu ve durumlarda kendi görüşlerinin, istek ve önerilerinin alınması, kendisi, ailesi veya yasal vasilerinden kaynaklanan farklılıkların ise kendi öznelliğinde değerlendirilmesi gerekmektedir (Şirin, Oktay ve Altun, 2013, s. 44). Ancak yaşamla ilişkili her alanda (özel, kamusal, politik vb.) adaletsizlik kol gezmekte ve bu adaletsiz düzende çocuğa karşı saygı kültürünün ekilmesi de zor olmaktadır (Işık, 2016, s. 7). Çocuklara saygı kültürü ancak olumlu çocuk imgesinin yaratılmasıyla gerçekleşir (Onur, 2019, s. 20). Çocuk ve çocukluğa dair olumlu bir imge yaratabilmek için öncelikle çocuğu kendi yaratıcı ve meraklı doğası içerisinde kabul etmek, tüm önyargılardan arındırmak gereklidir. Çocuğun, biyolojik bir indirgemeciliğe tabi tutulmadan, toplumdaki tek işlevinin ebeveynleri veya yasal vasileri tarafından şekillendirilen bir nesne olmadığına farkına varılmalıdır.

Şirin ve Gülan (2011, s. 21), çocuğa saygı kültürünün ekilebilmesi için aşağıda yer alan unsurların göz önünde bulundurulması gerektiğinden bahsederler;

- a. Çocuğu birey olarak kabul etmek.
- b. Çocuğun kendi bakış açısıyla bakabileceği ve görüşlerini ifade edebileceği ortamlar oluşturmak.
- c. Çocuğu her türlü sosyal dışlamadan koruyucu çalışmaları gerçekleştirmek.
- d. Çocukların haklarından ayrımcılığa maruz kalmaksızın ve eşit olarak yararlanmasını sağlamak.
- e.

Çocuğun kendisiyle ilgili konularda görüşlerini bildirebilme ve karar süreçlerine katılımları için gerekli düzenlemeler yapmak.

Korczak, *Çocuğun Saygı Hakkı* isimli eserinde, çocukların “bilgisizliğine”, “öğrenme gayretine”, “acı ve gözyaşlarına”, “mal varlığı ve bütçesine”, “gelişim “sürecinde yaşadığı sıkıntılara”, “geçirdiği her ana, gün ve saate” saygı duyulmasının yanında temelde çocuğun kendi olma hakkına da saygı gösterilmesi gerektiğini (Korczak, 2011, ss. 1202-1203) vurgular. Korczak, burada her çocuğun kendine has özellikleri olduğunu ve tek tipleştirilmiş bir çocuk imgesinin olmayacağını ifade etmektedir. Loreman (2009, s. 3) da *Respecting Childhood* isimli eserinde çocukluğa saygı göstermenin 6 unsurunu şu şekilde belirtir:

a. Çocuklara, Birleşmiş Milletler Çocuk Hakları Bildirgesi’nde (1959) ve Birleşmiş Milletler Uluslararası Çocuk Hakları Sözleşmesi’nde (1989) belirtilen temel yaşam ihtiyaçlarını sağlamak. b. Çocukların zamanına özellikle de şimdiki zamanına değer vermek. c. Çocukların çocukluktan zevk almalarına değer vermek. d. Çocukların diğer insanlarla ilişkilerine değer vermek. e. Çocukların aileye ve topluma katkılarına değer vermek. f. Çocukların bireyselliğine ve farklılığına değer vermek. g. Çocukların yeteneklerini ve becerilerini kabul etmek ve değer vermek.

Montessori (2020, s.105), *Çocukluğun Sırrı* isimli eserinde, “çocuk, insanların kendilerini yenilemelerine yardımcı olmasaydı, insanlar yozlaşırdu” demektedir. Benzer şekilde Rousseau (2021, s. 20) da “insan, hayata çocuk olarak başlamasaydı insan ırkı mahvolurdu” düşüncesindedir. Çocuk bireyin, yetişkin bireyin saygı duyulması bir varlık olarak görülmesi için hayatına kattığı değeri ifade eden bu cümleler tek başına dahi çocuklara saygı duyulması gerektiğinin göstergesidir. Olanca masumiyeti ile yetişkin bireyin hayatını iyileştirme gücüne sahip olan çocuk bireye duyulan saygı, temelde bireyin kendisine duyduğu saygıdır. Çocuğa saygı kültürü ekilirken bireyin kendi varlığına, yaşam alanına/biçimine, fikir ve görüşlerine, kendi benliğine katkı yaptığının bilincinin oluşması önemlidir.

İKİNCİ BÖLÜM

MEDYA, SİYASET VE ÇOCUK ÜZERİNE KURAMSAL ÇERÇEVE

Bu bölüm kapsamında egemen ideolojinin medyayı/kitle iletişim araçlarını kullanarak kendisini yeniden ürettiği üzerine kurulu olan eleştirel teoriden faydalanılarak öncelikle ideolojiye kısaca değinilecek, ardından haberlerde medya ve ideoloji tartışılacaktır. Çalışmada ekonomi politik ve yapısalcılıktan ziyade kültürel çalışmalara odaklanılarak medya metinleri olarak haberlerin iktidar ve ideoloji ile olan ilişkisi, çocuk konulu haberler özelinde serimlenmeye çalışılacaktır. Kültürel çalışmalardan beslenilmesinin nedenlerinde biri de kültürel bir unsur olarak medya metinlerinin bireyler üzerindeki etkilerini incelemek yerine, bu medya metinlerinin biçimi ve içeriğinin nasıl yapılandırıldığını/kurgulandığını, ideolojik bir seçmeye tabi olup olmadığının tespit edilmek istenmesidir.

2.1. Medya Çalışmalarında İdeoloji Tartışmaları

Medya çalışmaları içerisinde medya ve ideoloji, eleştirel teorinin üzerinde önemle durduğu bir konu olmuştur. Eleştirel teori, medya ve ideoloji konusuna, ekonomi politik, yapısalcılık ve kültürel çalışmalar bağlamında yaklaşmaktadır (İnal, 1996, s. 66; Dursun, 2001, s. 19). Eleştirel teori, haberlerin ideolojik inşa sürecinin nasıl işlediğini, bu inşa sürecinde hangi mekanizmalardan yararlandığını göstermesi adına önemli bir noktadadır.

Günlük hayatın hemen hemen her anında ve alanında ideoloji kelimesi sıklıkla kullanılmakla birlikte kelimenin neyi ifade ettiği noktasında birbiri ile çelişen birçok yaklaşım ve tanım mevcuttur (McLellan, 1986, s. 1; Hall, Gustafsson, Lumley, Bluhm ve McLennon, 2014, s. 7; Heywood, 2020, s. 24).

Her bir yaklaşım, ideolojiyi kendi çerçevesinden açıklamakta bu da ideolojinin ne olduğunu anlama noktasında zihinlerde karışıklığa neden olmaktadır. İdeolojinin ne olup olmadığını, neye karşılık geldiğini anlamlandırırken onun beslendiği yaklaşımların temsilcilerinden faydalanarak bir çerçeve çizilmeye çalışılmaktadır. Ancak kavramın müphemliği bu amacı zorlaştırmaktadır.

Etimolojik olarak “ide” (fikir) ve “loji” (teori) kelimelerinin birleşiminden meydana gelen ideoloji “fikirlerin oluşuna ilişkin teori” şeklinde tanımlanmaktadır (Althusser, 2014, s. 97). Sosyolojik anlamda ise Fransız Devrimi’nin hemen ardından ilk kez Antonie Destutt de Tracy tarafından fikirlerle ilgili bir alan/bilim oluşturulması amacıyla kullanılan (McLellan, 1986, s. 5; Freedon, 2011, s. 11; Özbek, 2011, s. 12; Örs, 2012, s. 9; Heywood, 2020, s. 25) ideoloji, Karl Marx’ın çalışmaları ile temellenen ve bugün geldiği noktaya değin uzun, karmaşık ve zengin bir geçmişi bulunan bir terimdir (Scott, 2014, s. 497). de Tracy, ideolojiyi bireyin düşün dünyasına ait olduğuna atıfla “herkese doğru düşünebilme imkânlarını sunabilecek olan bir düşünce bilimi” şeklinde tanımlamaktadır (Mardin, 2018, s. 24). Böylelikle insanlar, kendilerini yanlış düşünmeye sevk eden durumları daha iyi analiz edebilecekler ve doğru düşünmenin yolu aralanacaktı. Ancak Örs’ün (2012, s. 13) de belirttiği üzere günümüzde toplumsal gerçekliği açıklamaya çalışan ideoloji, bilim gibi gözleme, deneye, nesnel bilgiye veya belirli bir sistematığe göre değil, bireylerin tercihleri aracılığıyla bunu gerçekleştirmeye çalışmaktadır. Bu nedenle de tek, doğru ve genellenebilir bir ideolojiden bahsetmek olası görünmemektedir.

Eagleton, ideolojiye yönelik hâlihazırda yaygın olarak kullanılan birçok tanımlamanın birbiriyle bütünleşmediğine dikkat çekmekte ve terimi, söylem ile ilişkili bir mesele olarak ele almaktadır. Ona göre ideolojiye getirilen tanımlamalardan birçokları tarafından kabul edileni ise “ideoloji, hâkim toplumsal grup veya sınıfın iktidarını meşrulaştırmaktır” (Eagleton, 2020, s. 18-23). İdeolojiye yönelik birçok başka tanımlama da geliştiren Eagleton (2020, s. 17), ideolojinin bugüne değin net bir ifadesinin olmamasının nedeninin onun, kullanışlı ancak birbiriyle örtüşmeyen birçok anlamı olmasından kaynaklandığını belirtir. van Dijk, ideolojilerin tek başına söylem ile anlam kazanmadığına, görünür olmadığına vurgu yapmakta ve ideolojinin birçok toplumsal pratikle de aktarıldığını ancak ideolojinin yeniden üretiminde söylemin ön plana çıktığını ifade etmektedir. van Dijk, ideolojiyi “grup üyeleri tarafından paylaşılan toplumsal temsillerin temeli” şeklinde tanımlamaktadır. Buna göre birey, kendisi için neyin iyi veya kötü olduğunu, bağlı bulunduğu grubun değerlerine göre belirler. Buna karşın ideoloji tek başına bir grubun inançları şeklinde de yorumlanmamalıdır. İdeoloji aynı zamanda belirli bir grubun inançlarını şekillendiren prensipleri de ifade etmektedir (van Dijk, 2019, ss. 20 - 24).

İdeolojiye ilişkin bir tanımlama gerçekleştirileceğinde ilk başvuru Karl Marx olmaktadır. Marx'ın ideoloji tanımlamaları, ideolojinin maddi üretim araçları/alt yapı ile ilişkiselliği, ideolojinin yanlısına olmasına yaptığı vurgu ve en çok da ideolojiye yüklediği olumsuz ve pejoratif anlamlardan dolayı her ne kadar kendisinden sonraki kuşakta çokça eleştirilse de yine de ondan beslenilerek yeni ideoloji tartışmaları yapılmıştır. Bu nedenle onun tanımlamalarına değinilmeden ideoloji, ayakları yere basacak şekilde açıklanamaz. Özbek'in (2011, s. 51) belirttiği üzere Marx, ideolojiyi net bir kaynaktan tanımlamamıştır. Bu nedenle Marx'ta ideolojinin ne anlama geldiğini anlamak için onun tüm yapıtlarının incelenmesi gerekmektedir.

İnsanları gerçek toplumsal koşullardan başka yönlerle çeken yanlısalar, çarpıtmalar ve ters yüz etmeler (mistifikasyon). Egemen sınıfın zihinsel üretim araçlarıyla eşitsiz ilişkileri yeniden üretmesini sağlayan fikirler. Bünyesinde sınıf mücadelesinin verildiği toplumsal bilinç biçimlerinin bütünü. Sistemin kendi çarpıklığı ve altüstlüğüünün bilince yansıma biçimi.

Marx'ın ideolojiye yönelik getirdiği tanımlamalar yukarıdaki gibi özetlenmekle birlikte, ideolojiye ilişkin ilk tanımı din ve devlet üzerineyken ilerleyen çalışmalarında toplumsal ilişkiler ve maddi temel onun ideoloji tanımlamalarında büyük bir paya sahip olmuştur (Hall vd. 2014, ss. 9-10, 17). McLellan (1986, s. 10), Marx'ın düşüncesinde ideolojinin, toplumsal kaynaklarda ve güç dağılımında yaşanan eksiklikler ile bağlantılı olduğunu bu nedenle bu iki unsurda ortaya çıkan her türlü şaibenin ideolojiyi de şaibeli kıldığını belirtir. Marx, bilinç, din gibi unsurların insanları hayvanlardan ayırdığını ancak bu ayırmadaki temel farkın geçim koşulları olduğunu ve insanların kendi geçim koşullarını üretmeye başladıklarında kendi maddi koşullarını da üretmeye başladıklarını ifade eder (Marx ve Engels, 2013, s. 30). Dolayısıyla da Marx'ta fikirlerin, anlayışların ve bilincin üretiminde insanların yürüttükleri maddi faaliyetlerin önemli olduğu vurgulanır (Hall vd. 2014, s. 11)

Marx, ideolojiyi, "ideoloji, gerçek sosyal ilişkilerin bilinçteki çarpık bir yansımasıdır" ve "ideoloji, gerçeğin yanlış bir tasarımıdır" (Hirst, 2014, s. 228) şeklinde iki ana zeminde açıklar. Onun bilinç üzerine vurgu yaparak açıklamaya çalıştığı ideoloji, temellerini Hegel'in diyalektiğinden almaktadır. Ancak burada önemli bir fark Marx'ın Hegel diyalektiğini yanlış konumlanmış/baş aşağı olarak görmesi ve ayakları üzerine duracak şekilde ters çevirmesidir (Özbek, 2011, s. 54). Şöyle ki Hegel diyalektiği, bilinç = doğa = bilinç şeklinde akan bir süreçken Marx ve Engels (2013, s. 20), *Alman İdeolojisi*'nde "yaşamı belirleyen bilinç değil, bilinci belirleyen yaşam olacaktır" demektedirler. İdeoloji bu noktada gerçeğin çarpıtılarak temsil edilmesi şeklinde *yanlış bilinç* olarak ortaya çıkmaktadır. Marx'ın bu uğraşı, kendinden önceki düşünürlerin tinsel alanı çokça önemsemesi kendisinin ise asıl vurguyu alt yapıya yapmasından

kaynaklıdır. Marx ve Engels (2013, ss. 34-35);, yanlış bilinç ile ilgili olarak camera obscura¹¹ benzetmesine dikkat çekmektedirler. Buna göre;

(...) herhangi bir ideolojide insanlar ve onların ilişkileri/koşulları sanki camera obscura'daymış gibi baş aşağı duruyorsa bu olgu da tıpkı nesnelere gözün ağtabakası üzerinde ters çevrilmesinin onların fiziksel yaşam süreçlerinden ileri gelmesinden kaynaklanması kadar onların tarihsel yaşam süreçlerinden de kaynaklanır.

İdeoloji, bir camera obscura gibi var olan gerçek dünyayı tepetaklak bir görüntüye çevirmektedir. Bu görüntünün özünde ise kapitalist dünyanın fikirleri, toplumsal ilişkileri yer almaktadır (McLellan, 1986, s. 15; Freedon, 2011, s. 13). Bu şu demektir; gerçek bireyler maddi üretim ve temaslarını ilerlettikçe kendi gerçek dünyaları ile birlikte düşüncelerini ve düşüncelerinin ürünlerini de değiştirmektedirler. Yönetilen sınıfı oluşturan bireyler, giderek kendi çıkarları ile uyuşmayan düşünce ve hareketler sergilemektedirler ve bu durum onların toplumsal varoluşlarını tarafı bir şekilde algılamalarına neden olmaktadır. Burada yönetici sınıfın varlığını sürdürmek ve güçlendirmek için kullandığı ideoloji, yönetilen sınıfın sömürüldüğünü görmesini engelleyen bir araç olarak kullanılmaktadır (Marx ve Engels, 2013, s. 35; Özer, 2020, s. 30). Netice olarak Marx ve Engels'in camera obscura metaforu, ideolojinin gerçekliğin çarpıtılmış hali olduğunu göstermek adına önemli bir metafordur.

Karl Marx'ın temellerini oluşturduğu Marksist düşüncede ideolojinin farklı anlamları olmakla birlikte ideoloji özünde yanlış bilinç olarak anlatılmaktadır. Marx ve Engels'in (2013, s.52) ideolojiye yönelik geliştirdiği bir diğer anlamlandırma da aşağıdaki alıntıda görüleceği üzere medya ile bağlantı kurulabilecek, ideolojinin hâkim sınıfın kontrolünde olmasına yönelik vurgudur.

Egemen sınıfın düşünceleri, her çağda egemen düşüncelerdir: Yani, toplumun maddi egemen gücü olan sınıf, aynı zamanda egemen fikri güçtür. Maddi üretim araçlarını elinde bulunduran sınıf, bu sayede aynı zamanda zihinsel üretim araçlarının da üzerinde denetim kurar; böylelikle zihinsel üretim araçlarından yoksun olanların düşüncelerini de genel olarak, kendine tabi kılar.

Yukarıdaki alıntının da ifade ettiği üzere ideoloji, gücünü maddi sınıftan almaktadır ve tüm üretim araçları gibi medya da bu sınıfın kontrolünde bulunmaktadır. Dursun'a göre medya kapitalist bir toplumda işlevini sürdürmektedir. Bu nedenle sahiplik yapısına dayalı olarak belirli sınıfların çıkarlarını öncelemektedir. Böyle bir iklimde haberciler de medya patronunun şahsi ve/veya bağlı bulunduğu sınıfın çıkarlarını sürdürecektir şekilde gerçekleri çarpıtmaktadır (Dursun, 2001, s. 26; Dursun, 2005, s. 70). Marx'tan sonra

¹¹ Ortaçağda kullanılan ve aynalar yardımıyla, düz bir yüzey üzerine bir manzaranın görüntüsünü yansıtarak düşüren alet. Bu alet bir nesnenin ya da manzaranın oranlarını tam tarrına tespit edebilmek amacıyla ressamlar ve başka sanatkarlar tarafından yaygın bir şekilde kullanılmıştır. Bu alette görüntü, kağıt üzerine baş aşağı düşüyordu; daha sonra kullanılan mercerler sayesinde bu durum düzeltilmiştir (Marx ve Engels, 2013, s. 34).

ideolojiye daha yumuşak ve olumlu tanımlamalar getirilmeye başlanmıştır. Özellikle de Gramsci, Marx'ın alt yapıya dayandırdığı ideolojiyi üstyapının bir parçası olarak ele alarak ideoloji tartışmalarına yeni bir boyut getirmiştir. Özbek' in (2011, s. 120) ifadesiyle Marx'ın altyapı üzerine yoğunlaşması ve üstyapıya gerekli önemi vermemesi kendisinden sonra gelen Marksist düşünürlerden olan ve "üstyapı kuramcısı" olarak da adlandırılan Gramsci'nin bu alana eğilmesinin önemli bir nedenidir.

Gramsci'nin ideolojiye yüklediği anlamın anlaşılabilmesi için onu tek başına kullanılan bir kavram olarak görme yanlışlığından kurtulup üstyapının bir parçası olan sivil toplum ve birkaç başka kavram ile bir arada düşünmek gerekmektedir. Nitekim Hall vd. (2014, s. 162) de Gramsci ideolojisinin hegemonya, sivil toplum, devlet, parti ve aydınlar kavramları ile anlaşılabilceğini belirtmektedirler.

İtalyan siyaset bilimci Gramsci, *Hapishane Defterleri*'nde ideolojinin olumsuz anlamda kullanılmasına karşı bir tutum sergiler. Ona göre "(...) belirli kişilerin kafalarında keyfi olarak yaratıp ortaya attıkları anlamsız teorilere ideoloji adı verilmiş olması (...)" (Gramsci, 2011, s. 82), ideolojinin olumsuz olarak nitelenmesinin sebebidir. Bunun arkasında ise ideoloji terimine yönelik geliştirilen kuramsal analizlerin değiştirilmesi ve ana noktalarından uzaklaşılması yatmaktadır (Eaglaton, 2020, ss. 159-160). Günümüzde dahi ideolojinin bireylerin zihninde çoğunlukla politik bir göndermeye uzanması onu doğrudan olumsuz anlamda kullanılan bir kavrammış gibi algılanmasına neden olmaktadır.

Gramsci, ideolojinin yalnızca ekonomik alt yapıya indirgenmesine karşıdır. Ona göre tarihsel olarak organik ideolojiler ile bireylerin keyfi, kasıtlı olarak yaydıkları spekülasyonları niteleyen ideolojilerin ayırımına varılması gerekir. Organik ideolojiler, tarihsel bir arka plana dayandıkları için bunların psikolojik geçerliliği söz konusudur. Yani, bu ideolojiler, bireyleri harekete geçirecek güce sahiptirler. Bireyler bu ideolojiler sayesinde mücadele vermekte, içerisinde yaşadıkları sosyal, ekonomik koşulların bilincine varmaktadırlar (Gramsci, 2011, s. 82). Buna göre denilebilir ki Gramsci, ideolojiyi ne tek başına Marx'ın belirttiği gibi gerçeğin çarpıtılması ne de belirli duruma, kavrama, olaya veya nesneye yönelik bireylerin geliştirdiği özsel tutumlar şeklinde değerlendirir. İdeoloji, Gramsci'de egemen sınıfların yönetimi altındaki sınıfları kontrol altında tutabilmek için kullandığı baskı veya rıza aracı olarak karşımıza çıkmaktadır.

İdeolojiyi sivil toplumun içerisinde konuşlandıran Gramsci, sivil toplumun, Marx'ın ekonomik alanda sınırlandırarak belirtmesinin aksine; toplumun ürettiği tüm semboller, değerler, din, felsefe gibi zihinsel ürünleri içerdiğini savunur. Devlet, toplumu ikna etmede tek başına baskı, güç kullanmamaktadır.

İktidar, yönetici/egemen sınıf, yönetimleri altındaki sınıfı, sivil toplum aracılığı ile paylaşılan dünya görüşü yani ideolojiyi de kullanarak ikna etmeye çalışmaktadır. Böylece siyasal alan, sivil alan üzerinde kültürel bir hâkimiyet kurar. Bu hâkimiyet ise belirli bir zaman sonra egemen sınıfın değerlerinin toplumun genelini kapsayacak doğrular olarak görülmeye başlanmasına neden olacaktır. Gramsci'nin buradaki iddiası; siyasal iktidarı ele geçirmek isteyenlerin öncelikle kültürel alanın hâkimiyetini ele geçirmesi gerektiğidir (Örs, 2012, ss. 21-22). Kısacası, sivil toplum sınıfların sosyal, politik, ekonomik iktidarı ele geçirmek için mücadele ettikleri bir alandır (Hall vd. 2014, s. 166) ve bu alan içerisinde siyasi partiler, aile, din, eğitim gibi aygıtlar, sivil toplum araçları olarak nitelenmektedir (Dursun, 2001, s. 33). Egemen sınıflar tarafından ideolojik yapının organizasyonunda ise basının önemli ve dinamik bir sivil toplum aygıtı olarak karşımıza çıktığı görülmektedir. Gramsci'ye (1967) göre basının kamuoyunu doğrudan doğruya ya da dolaylı olarak etkileyebilme gücü bulunmaktadır (akt. Özbek, 2011, s. 133).

“Bir egemen iktidarın kendi yönetimi için hâkimiyeti altındaki insanların rızalarını kazanmada başvurduğu bütün bir stratejiler alanı olarak” (Eaglaton, 2020, s. 158) hegemonya, özünde güçlü ile alt (madun) arasındaki mücadeleyi ifade etmekte ve güçlü olanın değer ve görüşlerinin yüceltilmesinde etkin rol oynamaktadır (Laughey, 2010, ss. 88-89). Bununla birlikte hegemonya verili olmayan, yeniden ve yeniden kazanılması gereken, hiçbir zaman kesin olarak elde edilemeyen sürekli bir mücadeleye de karşılık gelmektedir (Fiske, 2015, s. 302; Özçetin, 2018, s. 199). Son kertede belirtmek gerekir ki Gramsci'nin hegemonya teorisinin özünde yatan yönetici sınıfın hâkimiyetini sürdürmek için her zaman güce başvurmak zorunda olmadığıdır (McLellan, 1986, s. 30). Egemen ideoloji, rıza yoluyla pek tabii yayılabilmektedir.

Sonuç olarak yukarıda sözü edilen kavramlarla bir arada açıklanmaya çalışılan ideoloji, Gramsci'ye göre ekonomik altyapı ile birden çok bileşeni bulunan üst yapının bir araya getirilmesindeki bağdır (Hal vd. 2014, s. 179). Gitlin'in (1980, s. 51) belirttiği üzere hegemonya ile bağlantılı olarak ideoloji, çatışmacı bir yapıda olmasına karşın toplumsal yapıda var olan farklı düşünce ve değerleri sürekli olarak irdelemek, özümsemek ve birbiri ile ilişkili hale getirmekle görevli bir süreci ifade etmektedir.

Marksist gelenek içerisinde ancak Marx'ın ideoloji anlayışına yeni kapılar aralayarak ve Gramsci'nin rıza ve baskı konusundaki fikirlerinden beslenerek ideolojiye yeni bir anlam kazandırmaya çalışan Althusser, ideolojilerin varlık gösterebilmelerini, kendilerini yeniden üretme kabiliyetlerine sahip olmasına bağlamaktadır. Yapısalcılıktan etkilenen Marksist bir düşünür olarak Althusser, devletin baskı mekanizmalarının yanında ideolojik mekanizmalara da sahip olduğunu ileri sürer.

Marx'ın ideolojinin gerçekliği bulanıklaştırdığı tezine karşı çıkan Althusser'e göre ideoloji gerçekliği bulanıklaştırmaz o, "yeni bir gerçeklik" sunar (Freeden, 2011, s. 40; Hirst, 2014, s. 228). Althusser ile birlikte ideoloji bir çarpıtmadan, olumsuz anlam yüklenen yanlış bilinçten, gerçeklik ile insanın arasına giren bir perde olmaktan çıkıp insan öznenin oluşumunda kullanılan bir araç olmuştur ve bilinçli düşünceden çok alışkanlıklara dayalı davranışlardan oluşmaktadır (Eagleton, 2020, s. 204).

İdeolojiyi "insanların varlık koşullarıyla ilgili yaşayan ilişkilerin temsilcisi" olarak gören (Hirst, 2014, s. 249) Althusser, ideolojinin yapısı ve işleyişine yönelik, (Tez1), "ideoloji, bireylerin gerçek varoluş koşullarıyla kurdukları hayali ilişkiyi gösterir." (Tez2), "ideoloji maddi bir varoluşa sahiptir." (Tez3), "ideoloji bireyleri özne diye çağırır." (Althusser, 2014, s. 69-77) şeklinde üç önemli tez geliştirmiştir.

Althusser'in ilk tezi, ideolojilerin insanların gerçek dünyalarını temsil ettiği görüşüne karşı geliştirilmiştir. Ona göre, ideolojiler insanların gerçek varoluş koşullarının temsili değil bu koşullarla olan ilişkilerinin temsildir. Bu temsil süreci de hayali olarak işlemektedir. Yani ideolojik olarak temsil edilen, bireyin dünyasını yöneten, gerçek ilişkiler değil bu ilişkilerle kurulan hayali ilişkilerdir. İkinci tezde ise Althusser, maddiliği, devletin ideolojik aygıtları üzerinden ele alarak ideolojinin bir aygıtta veya bu aygıtın işleyişinde ortaya çıktığını, maddi olarak görüldüğünü ifade eder. Althusser, ilk tezde söz ettiği hayali ilişkinin de maddi bir varoluşa sahip olduğu inancına ilişkin dil ve ritüeller üzerinden açıklamaya gider. Ona göre, bir ayine katılmak için aşılacak mesafe, ibadeti gerçekleştirirken gösterilen fiziksel hareketler, sözsel eylemler ve temelinde ibadetin yerine getirilmesinde etken olan ideolojik aygıt maddidir. Üçüncü ve en çok üzerinde durulan tezi ise "her ideoloji ancak bir özne yoluyla ve özneler için varolabilir." önermesinden doğmuştur. Burada üzerinde durulan nokta, öznelerin *somut* olarak yani madden varlık gösteriyor olmasıdır. Bireylerin, gündelik hayatın maddi ritüelleri içerisinde gerçekleştirdiği somut işlevler, kendilerini özne olarak tanımalarını sağlamaktadır. Althusser, ideolojilerin bireyleri özne olarak çağırmasına sokaktaki bir insanın, arkasından seslenildiğinde kendisine seslenildiğini düşünüp dönüp bakması üzerinden somutlaştırır (Althusser, 2014, ss. 69-81). Fiske (2015, s. 301), çağrılma sonucunda kendimizi algılayıp seslenen ile iletişime geçmeye çalışmamızın toplumsal ve doğal olarak ideolojik inşamızı gerçekleştirmeye çalıştığımızın göstergesi olduğunu belirtir. Althusser'in ideolojilerin bireyleri özne olarak çağırma tezi, ideoloji ve bireyi bir olarak görmesi ile ilişkilidir.

Althusser'in devletin ideolojik aygıtlarına geçmeden önce devlet kavramının onda neye karşılık geldiği tanımlanmalıdır. Marksist gelenek odağında Althusser (2014, s. 44), devleti *baskı makinası* olarak görür ve bu

baskı, iktidarı elinde tutan egemen sınıfın sistemin (şüphesiz kapitalist sistem) işleyişinin sürdürülmesi için diğer toplumsal sınıflar (çoğunlukla işçi sınıfı) üzerindeki mevcut egemenliğini koruması amacıyla kullanılır.

Marksist teoride devlet aygıtları olarak adlandırılan hükümet, polis, ordu, idare, mahkemeler, hapishaneler Althusser'de baskıcı devlet aygıtı olarak karşımıza çıkmaktadır. DİA'yı ise dini (kilise cami vb.), okul, aile, hukuki, siyasal (farklı partileri içerisinde bulunduran sistem)¹², sendikal, haberleşme (yazılı, işitsel, görsel medya), kültürel (edebiyat, spor, güzel sanatlar vb.) aygıtlar oluşturmaktadır. Görüldüğü gibi devletin baskı aygıtı tekken ve kamu kurumlarını içerisinde barındırırken DİA'lar birden çok ve hem kamu hem de özel kurumlardan oluşmaktadır. Baskıcı devlet aygıtı işleyişinde öncelikle şiddeti ardından ideolojiyi kullanırken DİA'lar daha çok ideolojileri kullanırlar. Bununla birlikte tüm aygıtların hem baskı hem de ideolojiyi kullanması da söz konusudur. Çünkü iktidardaki ya da iktidarı ele geçirmek isteyen sınıf(lar) DİA'ların denetimini elinde bulundurmadan ve kendi hegemonyasını yürürlüğe koymadan iktidarı ele geçiremeyeceği gibi geçirdiği takdirde de bu iktidarı sürdürmezler (Althusser, 2014, ss. 50-53). Gramsci'nin iktidarın ele geçirilmesi ve sürdürülmesinde kültürel alanın sahipliğini öncelediği gibi Althusser de iktidarın kazanılmasında DİA'ları önemli aygıtlar olarak görmektedir.

Althusser'in DİA olarak nitelendirdiği aygıtlar, devletin baskı aygıtının gerçekleştirdiği şiddeti meşrulaştırmakta ve sürdürmektedir. Böylece ideolojik olarak egemen olan sınıfın, toplumu oluşturan diğer sınıflar üzerindeki etkisi DİA'lar aracılığı ile yani ideolojiye dayanan baskı ile sağlanmış olmaktadır (A. Mattelart ve M. Mattelart, 2016, s. 76; Özbek, 2011, s. 170). Althusser'in tezinden de anlaşılacağı üzere ideoloji kendisini görünür kılarak işlemez, o verili olarak kabul edilen pratikler, yapılar, mitler ve imgelerde saklanarak bireylerce içselleştirilir. Birey onun varlığını hissetmeden etkilerinin farkına varmadan ideolojinin ağına hapsolür, yani ideoloji bilinçdışı bir şekilde bireylerin hayatını sarıp sarmalar (Turner, 2016, s. 36). Egemen ideolojinin benimsetilmesinde önemli işlevlere sahip olan bu aygıtlar, kamusal alandan özel alana değin bireyi kuşatarak bireyin yeniden üretimini sağlamaktadırlar. Bu işlevde kullanılan aygıtlar her dönem farklı olabilmektedir. Örneğin kapitalist sistem öncesinde yeniden üretim kilise üzerinden gerçekleştirilirken günümüzde bu görev büyük oranda okul ve haberleşme aygıtları üzerinden gerçekleşmektedir (Örs, 2012, s. 25). Görülmektedir ki her toplumsal yapıda ve zamanda bireyi en iyi şekilde çağırarak farklı ideolojik aygıtlar mevcudiyetini korumaktadır. Bu aygıtlar hiçbir zaman sonlanmamakta, etkileri tüm den yitirilmemekte yalnızca zamanı geldiğinde ortaya çıkmak için bir kenarda bekle(til)mektedirler.

12 Althusser, kendisine mäl edilen siyasal partilerin DİA olduđu görüşünü reddeder. O, hiçbir zaman bir siyasal partinin DİA olduđunu değil aksine onun DİA'nın bir tanesinin parçası olduđunu belirttiđini ifade etmektedir. Bu aygıt ise devletin siyasal ideolojik aygıtıdır. Devletin siyasal ideolojik aygıtı, belirli bir toplumsal sınıfa ait **siyasal sisteme** (temsili parlamenter sistem gibi) veya **anayasaya** karşılık gelmektedir (Althusser, 2014, ss. 15-17).

İdeolojiye yönelik temel kuramları oluşturan düşünürlerin yanı sıra ideolojiyi siyasi bir inanç sistemi olarak gören düşünürler de mevcuttur. Bunlar arasında akla ilk gelen siyaset bilimci, düşünür Michael Freedden'dır. İdeolojileri, siyasal araçlar olarak gören ve onları, bireylerin siyasal ve toplumsal dünyalarının haritaları şeklinde tanımlayan Freedden (2011, s. 9-11), ideolojiler olmadan yaşadığımız toplumdan ve onu oluşturan bileşenlerden bir anlam çıkarmanın mümkün olmadığını belirtmektedir.

Siyasi partilerin ideolojilerle olan ilişkiselliğine de değinen Freedden, siyasi partilerin ideolojik işlevinin, benimsenen ideolojiyi bireylerin kolaylıkla anlayıp içselleştirebileceği forma dönüştürüp yaygınlığını sağlamak olarak ifade etmektedir. Ona göre siyasi partiler için ideoloji, o partinin fikirlerini, politikalarını, söylemlerini, açıkça belirtilmeyen eğilimlerini gün yüzüne çıkartmakla birlikte bireylere siyasal karar vermede yardımcı olan mekanizmalardır. Öyle ki Freedden, siyasi partileri, bir seri üretim bandının ucundaki itici güç olarak nitelemektedir. Bu nedenle bir siyasi parti ideolojisi belirlenirken onun kitlelerce kolaylıkla kabul edilebilir olmasına özen gösterilmelidir (Freedden, 2011, ss. 110-173). Bu, siyasi partiye toplumun yapısını, kitlelerin beklentilerinin neler olduğunu iyi analiz etme sorumluluğunu yükler. Böylece siyasi partiler, kitlelerin anlayabileceği, kendisine yabancı olmayan/kendisinin düşünceleriymiş gibi içselleştirebileceği politikalar üretebilirler.

2.1.1. Kültürel Çalışmalar ve Medya

İdeoloji, dil ve özne sorununa özellikle, siyaset bilimi, sosyoloji ve dilbilimi açısından yaklaşan kültürel çalışmalar (İnal, 1996, s. 42), disiplinler arası bir alan olarak ilk kez Leavis'in *Mass Civilisation and Minority Culture* isimli eserinde kullanılmış ve adını Birmingham Üniversitesi'nde 1964 yılında kurulan Çağdaş Kültürel Çalışmalar Merkezi - Centre Contemporary Cultural Studies (ÇKÇM)' den almıştır. Merkezin ilk yöneticisi Richard Hoggart'tır. Sonraki dönemlerde Edward Palmer Thompson, Raymond Williams ve Stuart Hall'ün yöneticilik yaptığı merkezin araştırma alanlarını sınıf, ırk, cinsiyet, medya, hegemonya ve ideoloji oluşturmaktadır (A. Mattelart ve M. Mattelart, 2016, ss. 82-88). Kültürel çalışmalar, yoğunluklu olarak kültürel üretimin ve simgesel biçimlerin toplumsal koşullanması, deneyimlenen kültürel yaşantılar, siyasal ve ekonomik kurum ve süreçlerin kültürel biçimler ile olan ilişkisine odaklanmaktadır (Yengin, 1996, s. 139). Günümüzde ise kültürel çalışmalar kapsamında toplumsal hareketler, özelliğin inşası, altkültürler, medya araçlarının çözümlenmesi, çeşitli metinlerin biçimsel ve ideolojik özelliklerinin incelenmesi, medya ekonomisi gibi alanlarda çalışmalar yürütmektedir (Turner, 2016, ss. 39-40).

Kuramsal temellerini Frankfurt Okulu'ndan alan Kültürel Çalışmalar, birçok entelektüelin düşüncelerinden beslenmektedir. Kültürel çalışmalar, ortaya

çıktığı dönemde daha çok seçkin kültürü, işçi sınıfı kültürü, popüler kültür, edebiyat ürünleri üzerine araştırmalar gerçekleştirmiş, sonraları ise araştırma alanlarını medyanın ideolojik işlevlerini çözümlemeye yöneltmiştir (Turner, 2016, s. 105). Medya içeriklerine odaklanmasından dolayı yapısalcı yaklaşımla benzerlik göstermesine karşın kültürel çalışmalar, medya metinlerini nesnel yapıda görmez aksine onların birtakım değişkenlere bağlı olarak biçimlen(diril) dikleri üzerinde durur. Kültürel çalışmalar, “(...) toplumsal anlamların üretildiği ve dolaşıma sokulduğu en önemli mecralar (...)” olarak medya metinlerinin üretilme şeklini ve bu metinlere konu olan aktörlerin güç ilişkilerini en iyi şekilde gösteren ekoldür (Dursun, 2013, ss. 56-57).

Kültürel çalışmalar, bir kültürü oluşturan tüm ürünleri, toplumsal pratikleri ve yapıları/kurumları “metin” olarak tanımlamaktadır (Turner, 2016, s. 60). Metinler ise her bireyde farklı etkilerde bulunabilen, bireyleri çeşitli şekillerde harekete geçirebilme potansiyeline sahip olan birden çok anlam taşıyan varlıklardır (Dursun, 2001, s. 60). Kültürel çalışmalar ideolojiyi, “belirli bir sistemin kendi temsillerini gerçeğin dolaysız yansıması olarak yeniden sunma, kendi anlamlarını yaşantı olarak üretme” (Grossberg, 1984, s. 409) şeklinde tanımlamaktadır. Bir haber ile ilgili seçilen fotoğrafın, atılan başlığın, haber metninde yer alan sözcüklerin ideolojik bir anlam taşıdığı (Bostancı, 2011, s. 138), haberin söyleminde ideolojik üretimin etkin olduğu ve haberler aracılığı ile toplumun “ideolojik toplumsallaşması”nın sağlandığı (Özer, 2020, s. 18) iddiasındadır.

İktidar ve hegemonya arasındaki ilişkinin anlaşılmasına yardımcı olan kültürel çalışmalar, var olan iktidarın bireyin potansiyeli üzerinde kurduğu baskıyı ve egemenliğini anlamaya çalışır. Kültürel çalışmalar, medyaya artı değer verir. Haberın üretiminden iletimine değin büyük bir deęişim içerisinde olduğunu belirten kültürel çalışmalar, gazetecilięi de ideolojik ve toplumsal yapıların metin bazlı ifadesi şeklinde kavramlaştırmaktadır (Alver, 2011, ss. 243-245).

Kendine has sosyal ve siyasal deęerleri olmasından ötürü medyanın ideolojik olduğuna vurgu yapan Hall vd. (2014, ss. 90-91), medyada yer alan çalışanların da bu ideolojik çerçevelenmeden kaçınamayacağını ifade etmektedir. Yirminci yüzyılda yaşanan kapitalist dönüşüm ile birlikte medyanın kültürel alanı tayin edici gücü diğer tüm toplumsal mekanizmalardan daha etkili olmuştur. Medyanın kültürel bağlamda ideolojik işlevleri olduğunu savunurken Hall’ün beslediği birkaç durum vardır. Bunlardan ilki, toplumsal bilginin, imgenin sağlanması ve seçmeci inşasıdır. Bundan kasıt, medyanın kendimiz dışındaki yani ötekinin yaşadığı gerçekliği algılayabilmemize, hem kendimizin hem de ötekinin dünyasını bir potada eritebilmemize ve bir bütün olarak hayali de olsa inşa edebilmemize imkân tanınmasıdır. Modern medyanın kültürel işlevlerinden

ikincisi ise çoğulluğu yansıması ve göstermesidir. Modern kapitalist dönüşüm yeni sınıflar, cemaatler, gruplar, kültürler oluşturmaktadır. Medya, oluşan bu karmaşık toplumsal yapıda ortaya çıkan yeni bir tutumu, davranışı kabul ettirme gücüne sahiptir. Hall, bu çoğulculuğun bir araya getirilmesini ideolojik bir iş olarak tanımlamaktadır. İdeolojik işi gerçekleştiren mekanizmaların neler olduğunu sorguladığında ise medyanın ve yönetici sınıfın bir aradalığının önemine değinmektedir. Hall, medyanın tam anlamıyla devlet veya yönetici sınıf tarafından kontrol edilemeyeceğini kabul etmekle birlikte medya ve yönetici sınıf arasındaki ilişkinin de dolaylı değil doğrudan olduğunu altını çizmektedir (Hall, 2005d, ss. 224-225, 230). Medyaya atfedilen bu güç, onun politik ve ekonomik elitler tarafından kontrol altına alınmasını cazip kılmakta, bu alanda güç gösterisi yaşanmasına sebep olmaktadır. Nitekim medyanın dördüncü kuvvet olarak adlandırılması sözü edilen elitler tarafından bilinçli bir yanlış algılanışla kendi lehlerine kullanılan güce dönüştürülmesine sebebiyet vermektedir.

Kültürel çalışmaların medya çalışmaları açısından önemi, alımlama sorununu tartışmaya açmasıdır (İnal, 1996, s. 43). İdeolojik çözümlemenin odağında bulunan medyanın toplumsal ilişkileri ve siyasal meseleleri nasıl tanımladığı, temsil ettiği bunların üretiminde, sürdürülmesinde ve dönüştürülmesinde ne gibi etkileri olduğunu (Hall, 2005a, s. 104) inceleyen Hall'un kodlama/kodaçım (encoding/decoding) teorisi bu bağlamda dikkate değerdir. Medyanın ideolojik bir işlevi yerine getirmesindeki etkin mekanizmanın "kodların seçimi" olduğunu belirten Hall (2005d, s. 228), medyanın ürettiği mesajın/içeriğin doğal olmadığını, bunların bir üretim sürecinden geçtiğini yani medya profesyonelleri tarafından birtakım üst yönlendirmeler ile kodlandığını dile getirmektedir. Bu tek taraflı bir süreç değildir, alıcıyı aktif kılan bu teoride hedef kitle medya aracılığı ile gönderilen içeriklerin, mesajların nasıl alımlanacağını/kodlanacağını kendisi belirleyebilmektedir. Kodlama, medya araçları ve bu araçlarla bağlantılı kişilerce verilen anlamı; kodaçım¹³, hedef kitle tarafından algılanan anlamı belirtmektedir. Kodlamanın her ne kadar tarafsızlık, içerik oluşturmada gerekli olan teknik ve etik kurallara bağlılık gibi "mesleki kodlar" a bağlı kalınarak gerçekleştiği ifade edilse dahi Hall, bu mesleki kodların siyasî ve ekonomik hegemonyanın devamına yönelik hizmet ettiğini ifade etmektedir. Kodaçımlamada ise hedef kitle, temsil aracılığıyla üretilen her türlü içeriğin okumasını kendi sermayesine, düşüncesine göre değerlendirmektedir (Hall, 2005d, s. 228; Laughey, 2010, s. 89).

13 Hall'un belirlediği üç kodaçım türü bulunmaktadır. Bu kodaçım, izlerkitlenin alımlama süreci ile ilişkilidir. İlki, medya içeriğinde ima edilen anlamın olduğu gibi alınıp kodlandığı hâkim-hegemonik konum; ikincisi, "kodlanmış medya içeriklerinin bazı yönlerinin kabul edilip bazı yönlerinin reddedildiği müzakereci konumdur. Müzakereci konum, çelişkilerle doludur ve bireyler genel olarak kodlanmış anlamları onaylarken kendilerini de ilgilendiren konularda genel kodlamaları kabul etmeyebilmektedirler. Üçüncüsü ise karşıt konumdur. Karşıt konumda bireyler, medya tarafından gerçekleştirilen kodlamaların bir inşa sürecinden geçirildiğinin farkındadırlar ve kendilerine alternatif kodlar üretmektedirler (Hall, 2005b, ss. 125-127).

Medya, ürünlerini hedef kitlenin tüketimine sunmak üzere üretir. Bu üretim aşamasında birtakım kodlar ve alt kodlar –haber, dizi, belgesel gibi- kültürel bir forma dönüştürülerek oluşturulur. Medya araçlarının kendi iç dinamiklerindeki ilişkiler, toplumsal süreçler ve kurumsal alanlar kodlamanın seyrini değiştiren faktörler olarak belirirler. Bu sebepten dolayı medya ürünlerinin analizini gerçekleştirirken toplumsal ve ideolojik ilişkilerin açığa çıkartılması yani onun nasıl kodlandığı önemli olmaktadır (Golding ve Murdock, 2008, ss. 31-32). Bu çalışmada ise haberlerin hedef kitle tarafından nasıl kodlandığı, alımlandığı üzerine durulmamaktadır. Haberin, haber yapımcılar tarafından kodlanılan bir süreci ifade etmesinden dolayı, bu süreç içerisindeki ideolojik belirtilerin neler olduğu tespit edilmeye çalışılmaktadır.

2.1.2. Haberde Gerçekliğin Üretimi: İdeolojinin Haber Üzerine Etkisi

Kültürel çalışmalar haberi, ideolojik bir yapılanma olarak ele almaktadır. Haber ideolojik iken habercilik işi de resmi kaynakların (çoğunlukla birincil haber kaynakları) söylemlerinin yeniden üretildiği süreç olarak karşımıza çıkmaktadır (Poyraz, 2002, s. 65). Haberi yapma işini yani haberciliği, “inşa edici/kurucu bir pratik, bir iştir” şeklinde tanımlayan Dursun (2005, s. 75), haberin aslında onu yapan kişiler tarafından olayın yeniden yaratılarak hedef kitleye iletilmesi olduğunu ifade eder. Bu iletim sürecinde politik aktörlerin önemine değinen Bennett’e (2000, s. 63) göre haber “tarihin herhangi bir anında, politikacının tanıttığı, haber kuruluşlarının ürettiği, teknolojinin aktardığı ve insanların tükettiği şey”dir. Schramm (1949, s. 259) ise haberin tek başına “olay” olarak tanımlanamayacağını, haberin insan zihninde yaratılan, olaydan sonra algılanan olgu olduğunu belirtmekte ve haberi, “olayın temel çerçevesini yeniden üretme girişimi” olarak tanımlamaktadır. Haberi bir mit olarak değerlendiren Tuchman (1978, s.1), haberin dünyaya açılan bir çerçeve olduğunu ve haberin, “bize bilmek istediklerimiz, bilmeye ihtiyacımız olan ve bilmemiz gerekenleri anlattığını” belirtir. Bu haliyle haberin olduğu gibi yansıtılmayacağı, belirli kesitlerinin sunulacağı açıkça belirtilmektedir. Haberi söylem olarak değerlendiren van Dijk, haberin söyleminin toplumda var olan egemen söylemlerden türediğini ifade etmektedir. Hall’e göre ise egemen söylemler haber metni içerisinde yeniden inşa edilirler (İnal, 1996, s. 97). Bu inşa edişte egemen söylem doğallaşmış olarak karşımıza çıkar.

Yaygın anlayışın karşısında haber medyası, toplumsal olayların kamuoyuna aktarılmasını sağlayan araçlar olmaktan öte toplumsal gücün inşa edildiği araçlardır. Haberin üretilme aşamasında karşılaşılan günlük pratikler, zamansal, mekânsal, ekonomik, politik sınırlamalar nedeniyle haber, profesyonel ideolojinin belirlediği sınırlar içerisindeki gerçeklik ile sunulmaktadır. Bu durumda haber medyası dördüncü güç olma işlevini kaybederek mevcuttaki güç ilişkilerinin devamını ve yaygınlaşmasını

sağlayan kişi ve kurumların gölgesinde kalmakta ve onlara hizmet eden araçlar olmaktadır (İnal, 1996, s. 75).

Modern hayat ve teknolojik gelişmeler ile birlikte medya, hızlı bir yükseliş geçmiş, bireyin her türlü bilgiyi edindiği, habere eriştiği, fikir beyan ettiği, kendisi veya çevresiyle ilgili paylaşımlarda bulunduğu haz mecrası haline dönüşmüştür. Medya aynı zamanda kitleleri kısa sürede, en az maliyetle harekete geçirme ve yönlendirme gücünden dolayı erk tarafından elde tutulması, kontrol edilmesi gereken bir mecradır da. Erkten bağımsız ol(a)mayan medya, doğuştan sahip olduğu tarafsızlık ilkesini ise zamanla ekonomik ve/veya ideolojik taraf seçmeye bırakmıştır. Erkin ideoloji ekme aracına dönüşen medya nesnel olmaktan uzak, içeriğin seçiminden haber dilinin yapısına, kullanılan görsel materyalden mesajın paylaşıldığı medya platformlarına değin bir dönüşüme uğramıştır. Bu dönüşüm haberin gerçekliğinin ideolojik yeniden üretime kurban edilmesini de hızlandırmıştır.

Medya, bireylerin doğrudan şahit olmadığı, zamansal ve mekânsal mesafenin yakın olmadığı gerçekliklerin dolayımlanmasıdaki başat aktördür. Medyanın bu deneyimleri sunuş/temsili ediş şekli liberal teoride gerçeğin “yansıtılması”, eleştirel teoride “üretimi/yeniden üretimi”, yapısal fenomenolojide ise “inşası” şeklinde adlandırılmaktadır (Dursun, 2013, ss. 56-57). Günümüz medya ortamlarında içeriklerin olduğu gibi aktarılması hem sahiplik yapıları hem ideolojik yakınlık hem de medyanın toplumu harekete geçirme etkisinin yoğun olmasından dolayı mümkün görülmemekte, gerçeklik ideolojik bağlamda yeniden üretilmektedir. Bu ortamlarda gerçekler kendisi için mücadele edilmesi gereken kıymetli bir hazineyi tasvir etmektedir.

Gazetecinin “ayna” işlevi görerek meydana gelen olaya/olguya dair bilgiyi olduğu gibi ilettiğini varsayan liberal medya teorisine karşı eleştirel medya teorisi bu anlayışa kuşkulu bakmaktadır. Eleştirel medya teorisi, medyanın, kapitalist toplum yapısının bir ürünü olduğunu ve bu toplumun çıkarlarını gözettiğini bu nedenden dolayı da yaşanan olay/olgunun doğru ve tarafsız bir biçimde aktarılamayacağını savunur. Ek olarak eleştirel medya teorisi, gerçekleşen olayın zamansal yapısından dolayı aynı şekilde aktarılmasının mümkün olmadığını da ifade eder (Dursun, 2005, ss. 70-71).

Medyanın, yaşanan gerçekliği kurgusal olarak aktardığını öne süren ilk düşünür olan Lippmann, *Kamuoyu* isimli eserinde haber ile gerçeğin aynı şey olmadıklarını belirtmektedir. Lippman’a (2020, s. 335) göre haberin işlevi bir olayı göstermek iken gerçeğin işlevi “gizli gerçekleri aydınlatmak, onları birbirleri ile ilişkilendirmek ve insanların davranışlarına karar verirken kullanabileceği, gerçekliğin bir resmini yapmaktır.” Hall ise gerçeği, gerçekliğin belirli bir tarzda kurulması olarak tanımlar. Bundan kasıt medyanın gerçeği üretirken ve yeniden üretirken aynı zamanda bu gerçeği tanımlıyor olmasıdır.

Gerçek ise medya tarafından “belirli bir tarzda” üretilip tanımlanırken hiçbir zaman nesnel/tarafsız olarak aktarılmamakta, gerçeğin önceden belirlenen kısımları temsil edilmektedir. Bahsi geçen temsil etme işlevi, aktif bir seçme ve sunma, yapılandırma ve biçimlendirme işini ima etmektedir (Hall, 2005c, ss. 84).

Medya, gerçek olayları haber içeriği olarak yapılandırırken iki farklı süzgeçten yararlanır. İlki, haber değerini belirleyen unsurları - güncellik, etki, çatışma, yenilik, olağan dışılık, olumsuzluk, yakınlık, başarı - kullanarak hangi olayların haber olacağını belirler. Meydana gelen olayda haber değeri ne derece çoksa o olayın haber olma oranı da o kadar çoktur. İkincisi, haberin nasıl sunulacağı ile ilgilidir. Yani nelerin görmezden gelineceği, nelere öncelik verileceğidir (Golding ve Murdock, 2008, s. 46; Meyer, 2014, s. 76). Buradaki odak noktası hedef kitlenin dikkatini en fazla çekecek şekilde haberin sunumunun gerçekleştirilmesidir. Bu sebeple haberin sunumunda çatışmaya, mizansene, eğlenceye, drama veya arketip anlatılara yer verilerek hedef kitle habere çekilmeye çalışılır (Meyer, 2014, s. 76). Haberlerin yapılandırma/biçimlendirme işi öyle çeşitlenmiştir ki aynı olaya ilişkin birden çok gazetede birbirlerinden çok farklı anlamlar üretilir hale dönüşmüştür. Üretim sürecinde gazetenin, muhabirin haberi anlatı türü, dil tercihi, haber aktörlerini eksiltme, önem sırasını değiştirme, vurgu gibi girişimlerde bulunması haberin farklılaşmasında oldukça önemli faktörlerdir (Devran, 2010, s. 95). Bu faktörler aracılığı ile gerçek, medyanın gerçekliği olarak dönüşüme uğramaktadır.

Medyada gerçeklik konusunda önemli bir durak da nesnelliktir. Nesnellik, “yansız bir dünya görüşünü” ifade etmektedir. Haberin tarafsız ve dengeli olması gerektiğine vurgu yapan nesnellik ilkesi, 1800’lerin ortasında popüler basının ortaya çıkmasıyla birlikte artan bir biçimde kullanılmaya başlanmıştır. Gerek siyasal gerek diğer elit güç odakları ile yakın ilişkilerde bulunulmasının terk edilerek ciddi ekonomik yatırımların gerektiği ve pazarda söz sahibi olunmasının zaruri hale dönüştüğü medya ortamında nesnellik ilkesi de kendisini sağlam bir zemine oturtma ihtiyacı duymuştur. Yani medya, kapitalist bir girişim olarak var olmasını haklılaştırmak için nesnellik ilkesine dayanmaktadır. Bu ortamda haberi yaparken gazeteciden de siyasal güç odakları ile olan ilişkisinden sıyrılması, tarafsızlığını ilan etmesi beklenilmektedir (İnal, 1996, s. 16).

Medyada nesnellik denildiğinde gerçekliğin olduğu gibi yansıtılmasından, konunun sunumundaki tarafların adil bir şekilde temsilinden bahsedilmektedir. Ancak bir insan eylemi olan üretme ve yayma, ister istemez yeniden düzenlemeye, taraflılığa maruz kalmaktadır. Medya ürünü olan haberi oluşturan her kelime, cümle, görsel, aktör vb. kendine has özelliklere, imajlara sahiptir. Bu nedenle seçilen her bir unsur diğerinin seçilmemesini yani ideolojik elemeyi göstermektedir. İdeolojik bir kavram olarak nesnellik, medya profesyonellerinin

eylemlerini haklı çıkarmak adına oluşturulan ve ürünlerin oluşma aşamasında siyasal, ekonomik, kültürel müdahalelerin gizlenmesine katkı sunan bir unsurdur (Erdoğan, 1997, ss. 278-281). Erdoğan'ın ifadesiyle “nesnellik/ tarafsızlık, denge gibi mekanizmalar gerçekliği bulandırır, dikkatleri kritik konulardan ayırarak var olan sistemi ve pratikleri meşrulaştıran bir biçimde çalışırlar” (Erdoğan, 1997, s. 283). Bu şu demektir; liberal teorinin haber yapımında üzerinde durduğu bu unsurlar, gerçekte haberin ardındaki egemen yapının işleyişini aksatmamak adına oluşturulan ve bu yapıların normalini, kamuoyunun normali gibi yapılandıran mitlerdir.

Hâl böyle iken Erdoğan (1997, s. 284), “nesnellik/yansızlık ve denge kimin için geçerlidir?” şeklinde haklı ve yerinde bir soru sormaktadır. Habere konu, kaynak olan aktörler siyasiler, iş insanları gibi nüfuslu kişiler olunca tarafsızlık ve denge onlardan yana işlerken dezavantajlı kişilerin, ekonomik, siyasi gücü bulunmayanların konu, aktör olarak yer aldığı haberlerde medya bu aktörleri aleyhte temsil edebilmektedir.

van Dijk, haber toplama aşamasındaki ideolojik endişelerin o habere ilişkin yapılacak görevlendirmelerin, röportajların, basın toplantılarının ve bültenlerinin seçimini de belirlediğini ifade etmektedir. Bu seçim eşik bekçileri olarak adlandırılan profesyonel uzmanlar tarafından gerçekleştirilmektedir. Aynı şekilde kimin medyaya erişiminin olduğu, röportajın kiminle yapılacağı, aktör olarak kimin yer alacağı, hangi aktörden hangi alıntının yapılacağı gibi ideolojik kararlar da bu uzmanlar tarafından belirlenmektedir. Burada ortaya çıkan durum ise gücü elinde bulunduran elitlerin pozitif ayrımcılığa sahip olmasıdır. Bu elitler arasında medyaya erişimde ayrıcalıklı bir konumda bulunan politikacılar öne çıkmaktadır (van Dijk, 2019, ss. 281-283).

Hall (2005c, s. 84), gerçekliğin verili olgular dizisi olarak tanımlanmasının çok mümkün olmadığını, gerçeğin önceden belirlenen bir format üzerinden kurgulandığını belirtir. Ona göre;

Medya, 'gerçekliği' yalnızca yeniden üretmiyor; tanımlıyordu. Gerçeklik tanımları, tüm bir dilsel pratikler yoluyla desteklenip üretiliyordu ve bu dilsel pratikler aracılığıyla 'gerçek'in seçilmiş tanımları temsil ediliyordu. Ama temsil etme (representation), yansıtmadan çok farklı bir nosyondur. Temsil etme, aktif bir seçme ve sunma, yapılandırma ve biçimlendirme işini ima eder. Yalnızca zaten var olan anlamı aktarma değil ama daha aktif bir şeylere anlam verme işini ima eder. Söz konusu olan bir anlam pratiğidir, anlam üretimidir.

Hall'ün bu ifadesi, Marksist ideolojinin öne sürdüğü üretim araçlarına sahip olanların fikirlerin üretimini ve dolaşıma girmesini de sağladığı tezini destekler niteliktedir. Nitekim Hall (2017, s. 454), egemen sınıfların, ellerinde bulunan yayınevi, gazete, elektronik medya (internet) aracılığıyla büyük oranda baskı ile

kurdukları sosyal ilişkilerin, varoluşsal gerçekliğin egemen ideoloji ile örüntülü olmasına karşın kitleler nezdinde doğal görünmesini sağladığını belirtir.

Haberlerin doğasının medya profesyonellerince belirlendiğini ifade eden Erdoğan'a (2018, s. 20) göre medya gerçeği;

Medya profesyonellerinin inşa edip kurguladığı gerçek demektir. (...) Medya haberlerindeki gerçekleri tanımlayan, gerçeklerin kendisinin özellikleri değildir; medya profesyonellerinin örgütlü yapılar içindeki kendi çıkar hesaplarına uygun olarak şekillendirilmiş düşünceleri, ideolojileri, duyguları, duyarlılıkları ve inançlarıdır. Bu bağlamda medya gerçeği, medyada kurgulanan, birileri tarafından inşa edilmiş gerçektir.

Haber üretim sürecinin çoğunlukla ideolojinin yeniden üretimine katkı sağladığına dikkat çeken Erdoğan Tosun (2007, ss. 98-99), habere konu olan olayların, toplumsal, ekonomik, siyasal meselelerin haberi yapan ve yayınlayan tarafından ideolojik bir seçmeye, örtülü anlamlar inşa etmeye hizmet ederek temsil edildiğini belirtir. Öyle ki haber denilen olgu, dil yoluyla kurulmaktadır. Dilin farklılaşmasının altında ise haber yapanın ideolojisi, medya aracının yapısı, sahipliği, hedef kitlenin tutumu/beklentisi yatmaktadır. Bu faktörler liberal teorinin iddia ettiği gibi haberin, gerçek hayatın aynası olmadığı, ideolojik bir kurgunun çıktısı olduğunu göstermektedir. Haberin dili, kendisine yüklenilen anlamdan soyutlanamadığından, tarafsız olmadığından dolayı, haberin ideolojik yeniden üretiminde rol oynayabilmektedir (Yağlı, 2007, s. 359; Devran, 2010, s. 118).

2.2. Medya ve Siyaset

İnsanın ve onun bir bütün olarak varlığını temsil eden toplumun olduğu her yerde ve ilişkide farklı seviyelerde, derinliklerde karşımıza çıkan siyaseti, Bostancı, hava metaforuna benzetmektedir. Bunun anlamı, siyasetin her yere sızdığı ve ondan kaçmanın, bağımsız hareket etmenin mümkün olmadığıdır. Siyasetin insan hayatına bu denli sinmiş bir unsur olmasının ardında ise toplumda var olan ekonomik, kültürel, toplumsal, biyolojik vb. eşitsizlikler yatmaktadır. Bu eşitsizlikler birtakım araçlarla, dillerle yeniden üretilir ve her yeni üretim yeni bir dengenin ya da dengesizliğin doğuşunu tetikler. Bir nevi çatışma-uzlaşma ilişkisi içerisinde varlık gösteren bu düzenin, yeniden üretimin en önemli tetikleyicilerinden biri siyasettir (Bostancı, 2011, s. 7-14). Bir diğer önemli tetikleyici ise medyadır. Medya, toplumdaki eşitsizlikler nedeniyle sürekli olarak değişen koşullara uygun ideolojik yeniden üretimin gerçekleşmesine, bu ideolojinin toplumu oluşturan bireylere ulaştırılmasına ve bireylerce sanki kendi düşünceleriymiş gibi benimsemesinin sağlanmasına hizmet etmektedir (Arsan ve Çoban, 2014, s. 11). Medya, ayrıca bireylerin siyasi tercihlerinden, yaşam biçimleri, kültürel sermayeleri, ekonomik tutumlarına değin birçok konuda da belirleyici konumdadır.

Siyaset ile ilgili birçok tanımlama geliştirilmiştir. Heywood, siyaseti, çatışma ve işbirliği birlikteliğinde “insanların, altında yaşamlarını sürdürdükleri genel kuralları yapmaya, korumaya ve değiştirmeye yarayan etkinlikler” şeklinde tanımlamakta ve “yönetim sanatı”, “kamusal iş”, “uzlaşma ve konsensüs” ve “iktidar” olarak dört farklı yaklaşımla (Heywood, 2021, ss. 25-26) ele almaktadır.

Uzunca bir tarihe sahip olan medyanın siyaset/politik güç ile olan ilişkisini incelerken yazı öncesi toplumlara kadar gitmek mümkün olmakla birlikte ilişkinin somut görünürlüğünü 18. yüzyılda İngiltere’de ortaya çıkan sanayi toplumu ile birlikte görmek mümkündür. Bu döneme değin örneğin Roma İmparatorluğu’nda Sezar döneminde gazetenin ilk atası olarak bilinen “Acta Duirna” aracılığıyla kamuoyuna yönetici sınıfın mesajlarının aktarılması ya da matbaanın icadından önce Orta Çağ Avrupa’sında kilisenin ve dönemin yönetici sınıfı olan burjuvazinin fikirlerini yaymak amacıyla haber mektuplarının kullanılması daha kısıtlı ve ilkel yöntemler olarak karşımıza çıkmaktayken 17. yüzyılda teknolojinin gelişmeye başlaması ile beraber gazeteler de periyodik bir biçimde yayınlanmaya başlamıştır. Teknolojik ilerlemeler medyanın etki gücünün anlaşılmasında önemli bir mihenk taşı olmuş 17. yüzyıldan itibaren medya ve iktidar mekanizmaları arasında ilişkiler gelişmeye başlamıştır. Bu ilişkilerde medyanın, siyasi iktidarı desteklediği kadar zayıflayan iktidarlara karşısında yeni güç odakları haline geldiği de görülmektedir (Temel, 2019, ss. 18-19). Genelde medyanın özelde haberciliğin insanı temsil etmesi mesleğin özünü oluşturmakla birlikte özellikle Fransız Devrimi ile bağımsız bir medyanın demokrasiye, insan haklarına, adalete olan katkıları gündeme gelmiş, toplumsal refahın sağlanması adına gazeteciler özgürce haber yapma gücünü elde edebilmişlerdir (Downman ve Ubayasiri, 2017, s. 35). Heywood (2021, s. 268), 19. yüzyılın sonlarında okur-yazar oranında yaşanan artışlarla ve popüler medya anlayışının tırmanması birlikteliğinde medyanın bireyler arasında siyasal bir mecra olarak anlaşılmasının hızlandığını belirtmektedir.

Siyasetin medya ile bağlantısının oluşumunda modernitenin önemli etkisi bulunmaktadır. Hem insan kalabalıklarının artması hem de kitle iletişim teknolojilerinin gelişmesi, siyasetin yüz yüze gerçekleşmesinin yanında medya ile ilişki kurmasını da gündeme getirmiştir. Siyasi çevrenin medyadan yararlanma şekilleri ise iki türdür. İlki, mevcut medya evreninde yer alarak mesajlarını bunlar aracılığıyla yaymak; ikincisi ise doğrudan veya dolaylı olarak medya sahibi olmak ve bu medyalarda yer alan içerikleri kontrol etmektir (Bostancı, 2011, s. 141-142). Toplumsal örgütlenme ihtiyacı duyan oluşumlar olarak siyasi partiler, kendi değer yargılarını topluma iletme aracı olarak medyanın gücünden yararlanmaktadırlar. Süregiden bu ilişki neticesinde medyada yer alan içeriklerin siyasallaşması kaçınılmaz olmakta; diğer yandan

da medya, kendisini ikincil siyasal güç olarak görmeye başlamaktadır (Tokgöz, 2008, s. 206).

Medyanın siyaset ile olan ilişkisi nedeniyle ondan beklenen birtakım roller bulunmaktadır. Bu roller farklı siyasal sistemlerde medyanın işlevlerini belirleyen normatif medya kuramları içerisinde yapılanmaktadır. Otoriter medya kuramı, sosyalist medya kuramı, liberal medya kuramı, toplumsal sorumluluk kuramı, katılımcı demokratik medya kuramı, sivil toplumcu medya kuramı ve radikal demokratik medya kuramı olarak adlandırılan bu kuramların günümüz medya siyaset ilişkisinde geçerlilikleri de sorgulanmakla birlikte birçoğunun işlevlerini yitirdiklerinden söz edilmektedir. İletişim bilimleri özelinde ise siyaset ve medya ilişkisini açıklamada liberal ve eleştirel medya teorilerinden etkin bir şekilde yararlanılmaktadır.

Liberal veya çoğulcu teori medyayı, devletten, siyasi partilerden veya kurumsal olarak varlık gösteren her türlü baskı gruplarından bağımsız ve özerk olarak değerlendirir ve medyanın denetimini sağlayanların özerk medya yönetimindeki seçkinler olduğunu belirtir. Eleştirel veya Marksist teori ise toplumun sınıflı bir yapıda olduğunu bu nedenle medyanın belirli bir sınıfın tahakkümü altında olan ve bu toplumsal sınıfları oluşturan görüşlerin birbirleri ile mücadeleye giriştikleri ideolojik bir alanda yer aldığını belirtir. Medya sektöründe yer alan çalışanlar kendilerini her ne kadar özerk hissetseler dahi hâkim olan ideolojiler tarafından kuşatılmış durumdadırlar ve oluşturdukları içerikler de mevcut hâkimiyeti temsil edecek şekilde çerçevelendirilmektedir. Kısacası liberal teori medyayı yasama, yürütme ve yargının yanında dördüncü özerk güç olarak nitelermektedir. Nesnellik, bu gücün olmazsa olmaz bileşenleri arasında yer almaktadır. Eleştirel teoride ise medya ideolojik bir devlet aygıtı olarak karşımıza çıkmaktadır (Curran, 2005, ss. 378, 388). Dördüncü kuvvet olarak medya eşik bekçisi rolüne bürünerek, siyasi liderlerin söylem ve politikalarını takip etmek, denetlemek, halkı olup bitenden haberdar ederek seçmenle parti temsilcileri arasında köprü kurma görevine sahiptir (İnal, 1996, s. 14).

Erdoğan Tosun ve Kurt, liberal teorinin medyayı siyasal iktidarın bir parçası şeklinde görmesinden dolayı medyanın dördüncü kuvvet olarak kabul edilmesini, halkın değil iktidarın sesini duyurmasının kaçınılmaz olacağını ileri sürerek eleştirirler. Oysa medya, temsili demokrasi bağlamında sivil toplum kuruluşudur (Erdoğan Tosun ve Kurt, 2015, s. 84). Medya, demokratik, özgürlükçü bir iklimde çoksesliliğin sağlanmasında yardımcı bir aktör olarak kamuoyunu farklı görüşlerin varlığından haberdar etmekle de görevlidir (Uzun, 2014, s. 132). Medyanın önceliği hak ihlaline uğrayan, ötekileştirilen, azınlıkta olan, sesini duyurmakta güçlük çekenlerin sesini duyurabilmek olmalıdır. Nitekim modern medya, siyasal iktidarın sesinden çok yönetilen

halkın sesini duyurma amacıyla oluşmuştur. Ancak zaman içerisinde yaşanan sosyal ve ekonomik değişiklikler medyanın gerçek işlevinden çıkıp çıkar ilişkisine dönmesine neden olmuştur. Gücün perspektifinden bakarak gerçek hikâyelerin silikleştirilip kurgunun ön planda olduğu bir medya ortamında iktidarlar da hedef kitlelerine yönelik algı operasyonları yapabilmek, kitlelerini genişletebilmek ve ideolojilerini yayabilmek amacıyla medyanın dönüşümünü hızlandırmakta etkili olmaktadır.

Medya ve siyaset konusunda liberal teorinin iddiası, medyanın toplumsal, siyasal ve ekonomik hayat için son derece katkı sağlayıcı, olumlu bir rol oynadığıdır. Siyaset nezdinde düşünüldüğünde, güncel politik gelişmelerin, siyasi parti beyanlarının, yürüttükleri politikaların ancak medya kanalıyla sürdürülebilir olduğudur. Nitekim medyanın kullanımı olmadan da siyasi mesajların halka ulaştığı gerçektir ancak medya aracılığı ile mesajlar daha geniş kitlelere daha çeşitli şekilde iletilmektedir (Bostancı, 2011, s. 125).

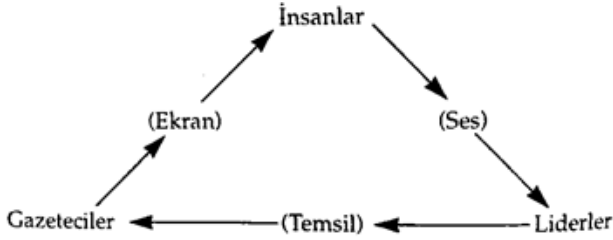

Şekil 1. Haber ve Gücün İdeal Görüntüsü

Kaynak: Bennet, L. W. (2000). Politik illizyon ve medya. (S. Say, Çev.) İstanbul: Nehir Medya. s. 382.

Bennett, demokratik sistemde medyanın, Şekil 1’de görüldüğü gibi insanların elinde bulunulan güç ile toplumu oluşturan insanların sesini politik olarak ifade eden liderlerin arasındaki “bağımsız ekran” olarak işlev gördüğünü belirtmektedir. Gerçekte ise Şekil 2’de görüldüğü üzere liderler ve diğer çıkar grupları, insanların elinde bulunan politik gücün büyük bir kısmını lehlerine kullanmakta ve insanların müdahale etme yetkilerini ellerinden almak için medyayı rızanın imalatında araç olarak görmektedirler. Bu haliyle medya seçkinler tarafından yönetilen bir denetim mekanizmasına bürünmüş durumdadır (Bennett, 2000, ss. 382-383).

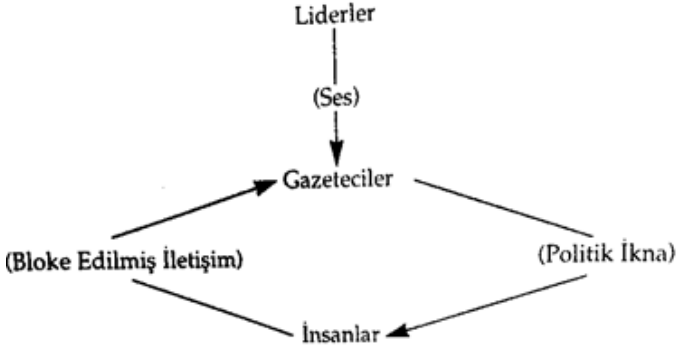

Şekil 2. Haber ve Gücün Gerçekteki Görüntüsü

Kaynak: Bennet, L. W. (2000). Politik illizyon ve medya. (S. Say, Çev.) İstanbul: Nehir Medya. s. 383.

Bostancı, medya araçlarının siyaset ve güçle ilişkileri olmaları nedeniyle tarafsız kalamayacaklarını belirtir. Tarafsızlığın, nesnellüğün reelde karşılığı olmadığını ideolojik bir söylemden ibaret olduğunu belirten Bostancı (2011, s. 129), hiçbir medya aracının tarafsız olmadığını, belirli bir bakış açısından olayları yorumladığını ve kitlelere aktardığını, burada önemli olanın medya araçlarının tarafsızlığından ziyade toplumu oluşturan tüm kesimlerin belirli ölçülerde temsil edilip edilmediğinin sorgulanması olduğunu vurgular. Uzun (2014), savunuculuk olarak tanımladığı medyanın iktidarı olumlayıcı yayın yapmasının yani tarafgirliğinin, yeni bir olgu olmadığını, tarihsel izlekte var olan bir durumun yalnızca dönemsel gelişmelere bağlı olarak isim değiştirdiğini belirtmektedir. Türkiye özelinde “besleme basın”, “naylon basın”, “bir kısım medya”, “örtülü basın”, “yandaş medya” gibi isimlerle anılan medya (Uzun, 2014, s. 130) 2000’li yıllarla birlikte “pelikancılar”, “iktidar medyası”, “saray medyası”, “havuz medyası” “cemaat medyası”, “muhalif medya” gibi isimlere dönüşmüştür.

Medyanın dönemsel tanımlarından da görüldüğü üzere siyaset ve medya arasındaki ilişkinin giderek iç içe geçmesi medyanın konumunu farklılaştırmıştır. Artık tüm siyasi yapılar medyanın önemini görmekte ve kendisine ait veya yakın medya araçlarına ihtiyaç duymaktadırlar (Çoban, 2013, s. 318). Siyasi liderlerin iktidarı ele geçirme planlarında, geçirdikleri durumda ise koruma ve pekiştirme sürecinde medya etkili bir araç olarak konumlanmıştır. Siyasi liderlerin, geniş halk kitleleri tarafından bilinirliğinin artmasının, kitlelerin sempatisini kazanmasının ve korumasının en uygun mecrası medyadır (Michels, 2021, s. 94). Öyle ki iktidarda olan veya iktidara talip olan siyasi partiler, seçmen kitlelerini etkileyebilmek adına medyadan yoğunluklu olarak faydalanmakta, çocuğu ise bu alanda reklam malzemesi yapmaktan kaçınmayabilmektedirler.

İktidarlar, kurmayları ile birlikte aldıkları kararları uygulamaya geçirme aşamasında yönetimleri altındaki halka, bu kararların halk için alındığını, halkın öncelendiğini vurgulamaktadırlar. Gerçek ise kendi ideolojilerini rızanın imalatıyla ekme girişimleridir (Bostancı, 2011, s. 21-22). Çoban'ın (2014, s. 27) da ifade ettiği üzere, medya, rızanın üretiminden ideolojik yeniden üretimin sürdürülmesine değin iktidarlar lehine tutum sergilemektedir. Bu aslında medyanın siyasal alandaki sorumluluğu olarak da adlandırılabilir. Erdoğan (1997, s. 287), “medyanın siyasal alandaki sorumluluğu kendisine kaynak olan, gelir sağlayan siyasi otoritelerin aleyhlerine yönelik haber yapmaktan ve yayınlamaktan kaçınmaktır” demektedir.

Erdoğan, *Televizyon Haberleri: Kirletilmiş Ruhun Günlük Gıdası* isimli eserinde haberlerde siyasi figürlerin yer almasıyla ilgili birçok önemli noktaya değinmektedir. O, medyada yer alan haberlerde en sık karşılaşılan kişilerin siyasiler olduğunu ve yer alma sıklığının bürokratik hiyerarşiye uygun bir dizilimle gerçekleştiğini belirtmektedir. Şöyle ki hükümet yanlısı medyada en fazla zikredilen, en çok yer kaplayan isim Cumhurbaşkanıdır. Ardından gelecek olan isimler ise bakanlar, milletvekilleri gibi iktidar partisi ile örtüşen isimler olmaktadır. Ana muhalefet partisi ile ilişkili isimler, politikalar daha az yer kaplamaktayken bunlar dışındaki isimlere ancak ihtiyaç duyulması halinde başvurulmaktadır. Ana muhalefet dışındaki isimlerin yer almasında ise iktidara yakınlıkları baz alınmaktadır. Söz konusu medya kanalı muhalif olduğunda ise haberde sık karşılaşılan isimler o medya kanalının yakın olduğu parti temsilcileri olmaktadır (Erdoğan, 2018, s. 75). Bu durumunun nedenlerinden biri de muhabirlerin en önemli haber kaynaklarının siyasi liderler, yerel yöneticiler, iş insanları, sivil toplum kuruluşu temsilcileri olmasıdır. Bu kaynakların düzenledikleri basın toplantılarına katılan muhabirler arasında genellikle yandaş olarak tanımlanabilecek muhabirler de yer almakta ve kaynakların basın danışmanları tarafından bu muhabirlere haber metinleri önceden verili olarak iletilmektedir. Kaynağın ideolojisine yakın/yatkın olan muhabir, verili metin üzerinde çok fazla oynama yapmadan haberi bir üst mercie iletebilmektedir (Devran, 2010, s. 82-83). Durum, siyasi erkin sahibinin medya içeriklerinin de sahipliğini üstlendiğini göstermekte neticede haberde taraflar arasında orantısız eşitliğin olması ütopya olarak kalmaktadır.

Erdoğan'a göre çoğu haber türü farklı medya kanallarında standart bir kurgu ve anlatı türüne sahipken siyasal ve ideolojik haberlerin konusu aynı olsa bile haberin içeriği, sunumu ideolojik ve profesyonel çıkara göre değişkenlik göstermektedir. Öyle ki medya, politika veya -siyasetle ilişkilendirilebilecek haberlerinde yandaş olduğu partinin temsilcilerinden veya politikalarından övgü ile bahsederken düşman olarak gördüğü partileri de değersizleştirmek, karalamak adına elinden geleni yapmaktadır. Medya kanallarının ortak bir dil

ile haberleri sunmasına ise ancak devletin ortak çıkarları söz konusu olduğunda gerçekleşmektedir (Erdoğan, 2018, s. 76, 78).

Son olarak 21. yüzyıl Türkiye’inde medyanın siyaset ile olan ilişkisine parti liderleri, politikaları bağlamında bakıldığında oldukça grift ve tutarsız söylem ve eylemlerin varlık gösterdiğini söylemek mümkündür. Kahraman’ın (2019) Türkiye’deki siyasi partilerin medya alanındaki politika hedeflerini, anlayışlarını saptamak amacıyla ele aldığı çalışması bu tespiti destekler niteliktedir. Kahraman, TBMM’de grubu bulunan AK Parti, CHP, MHP, İYİ Parti, HDP ve Saadet Parti’sinin 2018 seçimlerinde kullandıkları parti programlarını, yönetmeliklerini, seçim beyannamelerini/bildirgelerini ve parti liderlerinin medyaya yansıyan söylemlerini incelemiştir. Çalışmanın sonucunda Türkiye’de siyasi partilerin resmi metinlerinde yer alan medyaya bakış açısı, medya konusundaki hassasiyet, medyanın sorunlarına yönelik geliştirilmesi gereken hedefler ile parti liderlerinin medyaya yansıyan söylemleri arasında çatışmanın olduğu tespit edilmiştir.

Metin ve söylemlerde medya demokratik yönetim anlayışının önemli bir itici gücü olarak özgür ve sansür edilemez olarak değerlendirilirken siyasi liderlerin söylemleri “yandaş” ve “muhalif” medya olarak ayrılıp her biri kendinden olmayan medya organını tabiri caizse taşlamaktadır. Bununla beraber medyanın özgürce söz söyleme hakkının olmadığı da lider söylemlerinde yer almaktadır. Örneğin; AK Parti Genel Başkanı ve Cumhurbaşkanı Recep Tayyip Erdoğan’ın Anayasa Mahkemesi’nin tutuklu gazeteciler Can Dündar ve Erdem Gül için verdiği tahliye kararı sonrası yaptığı konuşması¹⁴ ve 2020 yılında Ibn Haldun Üniversitesi Külliyesi açılış töreninde gerçekleştirdiği konuşması¹⁵ medyanın özgür ifade hakkının olmadığını aksine şekillendirilmesi gereken bir yapı olduğunu gözler önüne sermektedir.

Seçim beyannameleri/bildirgeleri üzerinden medya siyaset ilişkisi incelenmeye devam edildiğinde AK Parti’nin seçim beyannamesinde kendi iktidarlığı süresince ifade özgürlüğünün önündeki engellerin kaldırıldığı ve basın özgürlüğünün genişletildiği belirtilmektedir (Kahraman, 2019, s. 287). Ancak Gazeteciler Cemiyeti’nin hazırladığı Medya İzleme Raporu’na göre 2022 yılında gözaltına alınan gazeteci sayısı 78 iken 2023 yılının ilk 6 ayında 56 gazeteci gözaltına alınmıştır. Yalnızca “Cumhurbaşkanına hakaret” suçlamasıyla açılan ve 2023 yılı ilk 6 ayı içerisinde süren dava sayısı ise 45’tir. Radyo ve Televizyon Üst Kurulu tarafından en çok ceza alan kuruluşlar ise

14 “Bana göre medyanın sınırsız özgürlüğü olmaz. Dünyanın hiçbir yerinde de medyaya sınırsız özgürlük yoktur. Bu haberlerde, bu ülkenin Başbakanına, Cumhurbaşkanına bugünkü göreviyle, her türlü saldırı vardır. Yani basın mensubu, yazılı-görsel kalkacak, Cumhurbaşkanına, Başbakanına istediği gibi saldıracak, istediği gibi onunla ilgili iftira oyunlarının içerisine girecek ve biz buna seyirci kalacağız. Böyle bir şey söz konusu olmaz.” https://www.bbc.com/turkce/haberler/2016/02/160228_erdogan_dundar_aym adresinden elde edildi. Erişim tarihi: 16.11.2023.

15 “Medyamız en modern alt yapıya sahip ama bizim sesimizi ve nefesimizi yansıtmıyor. İlimde, sanatta, kültürde benzer sıkıntılarla karşı karşıyayız. Dünyaya kendimizi anlatamıyoruz. Bunun için de fikri iktidarımızı da hâlâ tesis edemediğimiz kanaatindeyim. Hiç kimsenin bu arayıştan rahatsız olmaması gerekir. Bir şekilde önüne konan çerçeveye körü körüne inanan ve fanatikliğini yapanın kendisine de ülkesine de hayrı olmaz.” <https://serbestiyet.com/featured/erdogan-medyamiz-bizim-sesimizi-ve-nefesimizi-yansitmiyor-43244/> adresinden elde edildi. Erişim tarihi: 16.11.2023

muhafif medya kanalları olarak tabir edilen Halk TV, Tele 1 ve Fox TV olmuştur. Yanı sıra Basın İlan Kurumu tarafından muhafif gazeteler olan Evrensel ve Yeni Asya gazetelerine süresiz resmi ilan ambargosu uygulandığı (Kanlı ve Şener, 2023, s. 6) raporda yer almaktadır. Aynı şekilde medyanın sansür edilemez olduğuna vurgu yapılan seçim beyannamelerinin/bildirgelerinin aksine kamuoyunda “sansür yasası”, “dezenformasyonla mücadele kanunu” olarak adlandırılan ve 18 Ekim 2022 tarihinde Resmi Gazete’de yayımlanarak yürürlüğe giren “Basın Kanunu ve Bazı Kanunlarda Değişiklik Yapılmasına Dair Kanun” bu söyleme tezatlık oluşturmaktadır.

Medya araçlarının iktidar veya muhalefete daha yakın olabileceği, yandaş veya muhafif olmanın değişebileceği aynı zamanda medya sahipliğinin de güç ilişkileri odağında farklı pozisyonlar alabileceği, medya ve siyaset konusunda geliştirilen önemli eleştirilerdendir. Medya siyaset ilişkisinde kamuoyu tarafından çokça karşılaşılan bir diğer sorun da siyasi parti liderlerinin veya temsilcilerinin kendilerine muhafif olan medya organlarını ve çalışanlarını hedef almaları, tehdit etmeleridir. Medyaya yansıyan örnekler¹⁶ üzerinden incelendiğinde bu durumun hem iktidar hem muhalefet partileri için geçerli olduğu görülmektedir.

2.3. Medya ve Çocuk

Bu başlık altında çocuklar açısından medyanın önemini ortaya koymak amacıyla medyanın çocukları nasıl etkilediği, çocukların medya araçları ile neler yaptığı belirtilerek karşılıklı fayda-zarar düzeninin çocukların medyadaki temsillerini değiştirmedeki rolü incelenecektir.

Medya ve çocuk konusu genellikle çocuğun medyayı kullanımı veya medyanın çocuk üzerindeki etkileri bağlamında ele alınmakla birlikte son yıllarda -ÇHS’nin yaygınlaşması, medya tarafından bilinirliğinin artması, sivil toplum kuruluşlarının çalışmaları ile birlikte- hak ve temsil odaklı çalışmalar da yaygınlaşmaya başlamıştır (Değirmencioglu, 2012, ss. 135-136).

Medya ve çocuk üzerine gerçekleşen araştırmalardan elde edilen bulgulara göre, medyanın, çocukların kültürel değerlerini, tüketim alışkanlıklarını, cinsiyet ve toplumsal rollerini, alternatif yaşam biçimlerini öğrenmelerine katkı sağladığı ortaya konulmuştur. Çocuğun dünya görüşünün genişletilmesinde,

16 Cumhurbaşkanı Recep Tayyip Erdoğan’ın Fox Tv Ana Haber sunucusu Fatih Portakal’ın söylemlerine karşılık verdiği cevap: “Birileri çıkmış portakal mıdır, mandalina mıdır, narenciye midir, sokağa çağırıyor. Haddini bil haddini. Bilmezsen haddini, bu millet patlatır enseni. Bu milletle dalga geçilmez. Öyle bulduk ekranı, bu ekrandan milleti sokağa çağırıyor... Sokağa mı çağırıyorsun, işte buyur. Bu ülkede benim milletimle, onuruyla oynanmaz. Hesabı ağır olur.” <https://bianet.org/haber/erdogan-dan-fatih-portakal-a-bu-millet-patlatir-enseni-203624> adresinden elde edildi. Erişim tarihi: 17.11.2023

“(...) İYİ Parti kurmaylarının yeni hedefi, Sözcü TV’deki yayınında ‘Güvenmiyorum İYİ Parti’ye’ diyen Fatih Portakal oldu: ‘Ahlak yoksunu’, ‘Siyaseti dizayn etmeye çalışan aparat’, ‘Banka hesabındaki rakam yükseldikçe, haysiyetin alçalıyor.’” <https://serbestiyet.com/haberler/iyi-parti-yine-topyekun-bir-gazeteciyle-polemikte-ahlak-yoksunu-nobran-ayarat-142574/> adresinden elde edildi. Erişim tarihi: 17.11.2023

“CHP Genel Başkanı Kemal Kılıçdaroğlu A Haber ve ATV başta üzere 3 binin üzerinde çalışanı bulunan Türkuvaz Medya kuruluşunu ve çalışanlarını tehdit etti. ‘Boyunuza ne takacağımı iyi biliyorum’ (...)” <https://www.internethaber.com/kilicdaroglundan-a-haber-ve-atvye-tehdit-video-galerisi-1828867.htm> adresinden elde edildi. Erişim tarihi: 17.11.2023

kalıplaşmış fikir ve davranışların yerini daha özgür düşünce ve eylemlerin almasına da katkı sunan medyaya fazla maruz kalınmasının, çocuğun zihinsel ve fiziksel becerilerini zayıflattığı da bilinmektedir. Özellikle de medya içeriklerinin kontrol edilemediği durumlarda çocukların şiddete yönelme, medya bağımlılığının artması ve ebeveyn kontrolünden, ilgisinden mahrum olan çocukların bu mecralarda çokça zaman harcaması sonucunda fiziksel ve ruhsal sağlıklarının bozulma riski de meydana gelebilmektedir (Eraslan, 2021, ss. 16-17). Günümüzde çocuklar medya ile oldukça sıkı ilişkiler içerisinde bulunmakta, medya araçları çocukların vazgeçilemez, vücut bütünlüğünü tamamlayan parçalarıymış gibi algılanmaya başlamaktadır. Bu durum çocuğun medya araçlarında temsilini de sorunlu bir yapıya dönüştürebilmektedir.

TÜİK'in ilk olarak 2013 yılında gerçekleştirdiği *06-15 Yaş Grubu Çocuklarda Bilişim Teknolojileri Kullanımı ve Medya* araştırması sonuçlarına göre çocukların bilgisayar kullanımında ortalama yaş 8; internet kullanımında ortalama yaş 9 iken cep telefonu kullanımında ortalama yaş 10'dur. Çocukların % 24,4'ünün ise kişisel bilgisayarları bulunmakta ve internet kullanım oranı %50,8'dir. Çocuklar, hemen her gün televizyon karşısında vakit geçirmekte ve ev ödevlerini internet aracılığı ile yapmaktadırlar (TÜİK, 2013). Aynı araştırma, çocukların bilgisayar, internet, cep telefonu, dijital oyunlar ve sosyal medya kullanımlarındaki değişimi izleyebilmek amacı ile 2021 yılında *Çocuklarda Bilişim Teknolojileri Kullanım Araştırması* adıyla tekrarlanmıştır. Bu araştırmanın sonuçlarına göre 2013 yılında %50,8 olan internet kullanım oranı 2021 yılında %82,7'ye yükseldi. İnterneti düzenli olarak kullanan çocukların %31,3'ü ise sosyal medya amacıyla kullanıldığı bulgusuna erişildi. Çocukların cep telefonu kullanım oranı ise %64,4'e, tablet bilgisayar kullanım oranı ise 2013 yılında %7,3 iken 2021 yılında %57,2'ye yükselmiştir. Araştırmadan elde edilen bir başka sonuç ise çocukların kişisel sahipliklerinde bulunan medya araçlarının (bilgisayar, telefon, oyun konsolu, akıllı saat vb.) oranının %66,6 olmasıdır. Çocuklara; medya kullanım faaliyetleri için ekran başında geçirdikleri süre nedeniyle hayatlarında gerçekleşen değişiklikler sorulduğunda ise çocukların ekran başında fazla zaman geçirmelerinden dolayı daha az kitap okuyup ders çalıştıkları, aileleri ve arkadaşları ile daha az vakit geçirdikleri, daha az uyudukları sonuçlarına erişilmiştir (TÜİK, 2021).

Amerika'da 2019 yılında Common Sense tarafından 8-18 yaş aralığındaki 1677 çocuk ile gerçekleştirilen araştırmanın sonuçlarına göre geleneksel medya araçlarından olan televizyon, çocuklar arasında popülerliğini yitirmeye başlamış durumda. Bunun yerini ise akıllı telefonlardan ve tabletlerden video izlemek, çevrim içi oyun oynamak, sosyal medya platformlarında vakit geçirmek almaktadır. Çocukların sahip olduğu medya araçlarının başında ise %91'lik oranla akıllı telefonlar gelmektedir. 8-12 yaş aralığındaki çocukların

medya araçlarını kullanma -sadece eğlence amaçlı - süreleri ise günlük 5 saat civarındayken 13-18 yaş aralığındaki çocuklar, medyayı günde 7 buçuk saate kadar kullanmaktadırlar (commonsensmedia.org, 2019).

Gerçekleştirilen araştırmaların sonuçlarına bakıldığında çocukların maruz kaldığı medya araçlarının sayısının ve sahipliğinin artması, bu araçların ekran grupları arasında yaygın kullanımı, küçük yaşlardan itibaren kontrolsüz bir sınırsızlığa erişmeleri gibi nedenler, çocukları medyada çok fazla zaman geçirmeye ve medyanın etkilerine açık hale getirmektedir. Bu etkilerin özellikle de medyaya yakın ve yatkın olan dijital yerli/ Z kuşağı olarak adlandırılan 2000 sonrası doğumlu çocuklarda daha görünür olduğu söylenebilir.

Timisi (2011, s.144), yeni medya ortamlarının/araçlarının geleneksel medyanın merkezîyetçi yapısını kırmasından dolayı medya izlemenin daha bireysel bir eyleme dönüştüğünü, bu durumun çocuk ve yetişkin arasında bilgi/ enformasyon açıklığını azaltmasına karşın bu açıklığın azalmasının çocuğun yetişkin yaşantısının kapısını da araladığını, nihayetinde Postman'ın sözünü ettiği çocukluğun medya aracılığı ile yitirilmesi gibi çocuğa dair zararları ortaya çıkartabildiğini belirtmektedir. Denetimsiz bir ortamda çocukları olumsuz örneklerle karşı karşıya bırakmasının yanında nasıl kullanılacağı bilindikten sonra medyanın, çocukların gelişimine katkı sağlayacak şekilde kullanılması da oldukça yaygındır. Medya aracılığı ile çocukların ifade hakkı kapsamında duygu ve düşüncelerini paylaşabilme, bilgi edinebilme gibi imkânlarla sahip olmasının beraberinde medyanın çocuk haklarının önemini anlatmak, yaygınlaştırmak amacıyla kullanımı da mevcuttur. Çocukların iyi olma durumlarını göz önünde bulundurarak onların kaliteli medya içeriklerine erişmesinin sağlanması, seslerinin duyulması, onlara ilişkin haberlerin etik ilkelere uygun olarak yapılması da medya aracılığı ile yaygınlaştırılabilir (UNICEF, 2007, s. 36).

Çocukların medyayı çok fazla kullanması, onların medyada temsil edilmelerinde de birtakım sorunlar yaratmasına neden olmakta, medya içeriklerinin kullanımla doğru orantılı artması onların niteliklerinin bozulmasını gündeme getirmektedir. Brittle ve Zint, günümüzde medyanın gerek materyal bakımından gerek mekân ve zaman bakımında erişim çeşitliliğinin arttığını bunun da medyayı, bireyin hayati organlarından biri haline dönüştürdüğünü belirtmektedirler. Bu dönüşüm medyanın içeriğinin artmasını ve her bir zümreye, duyguya hitap etmesinin zorunluluğunu da getirmiştir. Böylece medya, toplumu oluşturan tüm varlıkları haber unsuru olarak kullanmaya başlamış, çocuklar da paylarına düşeni almışlardır. Ancak buradaki sorun çocukların medyada var olmasından ziyade onların yanlış veya eksik olarak temsil edilmesidir (Brittle ve Zint, 2003, s. 21). Şirin'in (2011, s. 17) de vurguladığı üzere medya, çocuğun yüksek yararını gözetmedikçe onun fikir ve görüşlerine, katılım, kendini ifade

etme hakkına saygı duymadıkça kısacası çocuk dostu olmadıkça çocuğun medya ile olan ilişkisi hep sorunlu olacaktır.

2.3.1. Çocuğun Medyada Temsili

Kültürel çalışmalarda önemli bir yeri bulunan temsil kavramı, semiyotik bağlamda “bir şey hakkında anlamlı bir şey söylemek ya da dünyayı diğer insanlara anlamlı bir şekilde tasvir etmek için dilin kullanılması” şeklinde tanımlanmaktadır. Tanımın aktardığı üzere temsil, anlamın üretimi ve üretilen bu anlamın dil, işaret ve görüntüler aracılığı ile farklı kültürler arasında dolaşımında olduğu bir süreci ifade etmektedir. Bu da bize gerçekte var olan hiçbir şeyin tek başına anlamı olmadığını göstermektedir. Dil yoluyla gerçekleşen bu temsil sürecinin ise yansıtıcı, kasıtlı ve inşacı olmak üzere üç farklı yaklaşımı mevcuttur. Yansıtıcı yaklaşım, dilin bir ayna işlevi gördüğüne, gerçek dünyada var olan nesnelere, kişileri, olayları, durumları olduğu gibi aktardığına, yansıttığına vurgu yaparken; kasıtlı yaklaşım, bir olay, durum, kişi, fikir hakkında konuşan, yazan kişinin kendi yorumunu dil aracılığı ile empoze etmeye çalıştığını belirtir. İnşacı yaklaşım ise şeylerin kendi başlarına bir anlam taşımadıklarını, temsil sistemlerini, kavramları ve işaretleri kullanarak anlamı bizlerin (sosyal aktörlerin) inşa ettiğini savunur (Hall, 2017, ss. 23, 34-36, 81). Temsilde anlam büyük oranda dil yoluyla üretilmektedir ve soyut ya da somut fark etmeksizin bir kavram hakkında neyi düşüneceğimizi, onu nasıl tarif edeceğimizi göstermektedir. Bununla birlikte Hall’ün (2017, s.78) de belirttiği gibi temsil yalnızca gösterilen şey değildir, saklı tutulan, gösterilmeyen de temsildir.

Glasgow Üniversitesi Medya Grubu, medyanın çoğunlukla güçlü olarak algılanan - siyasetçi, polis, doktor gibi - grupları azınlık veya güçsüz olarak tanımlanabilecek olan - işçi, hasta, yaşlı gibi - gruplara oranla haberlerde daha olumlu temsil ettiğini, yani haber medyasının güçlüden yana ideolojik bir taraflılığı benimsediğini vurgulanmaktadır (Laughey, 2010, s. 88). Çocuklar, dünya nüfusunun yaklaşık dörtte birini oluşturmasına karşın International Federation of Journalism (IFJ), medyada yer alan içeriklerin yüzde beşinden daha azının çocuklar ile ilgili olduğunu belirtmektedir (ifj.org, 2003). Türkiye’deki durum da farklı değildir. Nüfusa oranla çocukların medyada temsili %4’tür (Koman ve Özkan, 2018, s. 5). Buradan hareketle çocukları paternalist inşa ile temsil edilen toplumsal aktörler olarak değerlendirdiğimizde onların da medyada erkin karşısında daha az ve olumsuz olarak hatta çoğunlukla haberlerde yer almayarak da temsil edildikleri ifade edilebilir.

Medya, anlam ve içeriğin yeniden üretilmesinde ve geniş kitlelere pazarlanmasında başat rol oynayan yegâne araçtır. Yayın politikası, ideolojileri, sahiplik yapıları gibi farklılıkları olsa dahi medyanın çocuğu ele alış, temsil ediş biçimi çoğunlukla birbirine benzemekte, içerik yönünde standartlaşmanın

olduğu gözlenmektedir. Çocuklar ise ideolojinin en kolay ekilebileceği hedef kitleler olmalarından ötürü medyada sıklıkla yer almaktadırlar. Ancak bu yer alış çoğunlukla medyanın çocuklar üzerindeki olumsuz etkileri ve çocuğun medyanın olumsuz etkilerinden korunması, çocuğun medyayı kullanma biçimlerine odaklanmakta, çocuğun medyada temsili nispeten zayıf kalmaktadır (Güven, 2015, s. 11, 32). Başka bir deyişle çocuk medya ilişkisi çocuğun medya karşısında pasif konumlanışından ibaret olmaktadır. Çocuklar, medyanın yayın politikalarına bağlı olarak çoğu zaman reyting veya rutin haber malzemesi olarak algılanıp kolaylıkla tüketilebilecek nesnelere olarak görülmektedir (UNICEF, 2007, s. 36).

N. Yetim ve Ü. Yetim (2008, ss. 89-90) çocuklar özelinde temsili “medyada yetişkinler aracılığıyla çocuğa ilişkin genel kabullerin, önyargıların ve kalıp yargıların üretildiği ve yeniden üretildiği, toplumsal bilincin devamlılığına hizmet eden zihinsel ve söylemsel olgular” şeklinde tanımlamaktadır. Toplumların gelişmişlik düzeylerine göre çocuklara nasıl yaklaşılacağı, çocuklardan beklentilerin neler olacağı, onların nasıl yetiştirileceği gibi hususlar farklılaşmakta yanı sıra bireylerin de çocuğa yükledikleri anlamlar veya onları tanımlama sıfatları (mağdur, saf, çaresiz vb.) da çocuğun medyada ki temsili etkilemektedir. Tüm bu farklılıklardan ve sıfatlardan beslenen medya da çocuğa ilişkin temsiller oluştururken bağlı bulunduğu kültürün kodlarından, toplumsal göstergelerinden beslenerek çocuğu veya çocukla/çocuklukla ilgili sorunları haber konusu yapmaktadır. Burada atlanılmaması gereken ise çocuğun veya çocukluğun medyada gerçek olarak değil üretilmiş olarak varlık göstermesidir (N. Yetim ve Ü. Yetim, 2008, ss. 93-108).

Temsiller ortak kültürel anlam üretebildiğinden, sorunlu/sınırlı temsiller, siyasi ve sosyal karar alma süreçlerinde olumsuz sonuçlar doğurabildikleri, sosyal ve siyasi eşitsizliklerin sürdürülmesinde rol oynayabildikleri (Fürsich, 2010, s. 115) için çocukların medyada temsili geçiştirilebilecek bir konu olmamalıdır. Çünkü temsil, temsil edilenin o kültürdeki konumunu göstermekle birlikte çocuğa ve çocukluğa dair toplumdaki farkındalığı, algılayışı, tutum ve davranışları da yönlendirebilmektedir. Çocuklar, medyada yer alma biçimlerine göre kendi rollerini de belirleyebilmekte, kendi temsillerine göre tutum geliştirebilmektedirler. Öyle ki medyanın çocuğu ele aldığı konu, öne çıkardığı durum, çocuğa yönelik geliştirdiği stereotip, toplumda çocuklar adına çocuklar için alınan kararların yönünü, diğer bireylerin onlara bakış açısını değiştirebilmektedir (UNICEF, 2007, s. 36, Çobaner, 2015, s. 38). Bu durum hem medyanın toplumsal algıyı yansıtma biçimini hem de toplumda var olan algılama şeklinin yeniden üretimini göstermektedir. Örneğin, çocuğun özne olarak yer aldığı olumsuz bir olayda muhabir, olayı çocuğun etnik kimliğine dayandırarak taraflı bir şekilde haberleştirdiğinde o etnik kökene sahip diğer

çocukların da yaftalanıp toplumda olumsuz algılanmasına neden olurken; var olan bu olumsuz tutumun da pekişmesine hizmet edilir.

Çocukların medyada temsili ile ilgili yapılan araştırmalarda, medyada yetişkinler kadar yer almadıkları, yer aldıklarında ise “mağdur” veya “yetişkinlerin şirin uzantıları” (Koman ve Özkan, 2018, s. 5) “suçlu”, “tehlikeli varlık”, “kurban”, “mağdur”, “çaresiz”, “pasif varlık” (Aktaş Salman, 2019, s. 19) şeklinde konumlandırıldıkları ve sınıf, cinsiyet, etnik/ırksal köken ve engelli olma durumuna göre ayrıştırıldıkları (Çobaner, 2015, s. 38) izlenmiştir. Children’s Express gazetesinin 1998 yılında İngiltere’de gerçekleştirdiği araştırmada, çocukların medyada en fazla “mağdur çocuklar”, “şirin çocuklar”, “minik şeytanlar”, “bu çocuklar bir harika (olağanüstü çocuklar)”, “aksesuar olarak çocuklar”, “günümüz çocukları” ve “minik melekler” şeklinde yer aldıkları tespit edilmiştir (Koman ve Özkan, 2018, s. 6). Gencil Bek, gerçekleştirdiği araştırmada çocukların çoğunlukla suç/şiddet, afet, kaza, trajedi konularında “mağdur” olarak haberleştirildiği, çocuk işçiliği, eğitimi, sokakta yaşayan kimsesiz çocuklar konularında çok fazla haberin verilmediği sonucuna erişmiştir (Gencil Bek, 2011, s. 25). Yüksel Özmen (2012, s. 78) de televizyon haberleri özelinde gerçekleştirdiği araştırmasında çocukların en çok fiziksel istismarın öznesi olan “mağdur” şeklinde yer aldığı, haberlerdeki çocuk temsillerinin çarpık olduğu yani çocuğa ilişkin çok fazla haber olduğunda çocuk haklarının ihlal edildiği, az haber olduğunda ise çocuk ve çocukluğun sorunlarının görmezden gelindiği sonucuna ulaşmıştır.

Sayılan ve Çevirgen’in (2014) sosyal temsil kuramından hareketle gerçekleştirdikleri bir diğer araştırmanın sonucunda ise çocuk ve çocukluğun yazılı basında “bekleme odası olarak çocukluk”, “ebeveynlerin uzantısı olarak çocuk”, “şiddet olaylarının kurbanı olarak çocuk” ve “aktif bir özne olarak çocuk” şeklinde dört baskın temsilin varlığına ulaşılmıştır. Koman ve Özkan (2018) tarafından hazırlanan *Türkiye Yazılı Basınında Çocukların Temsili* isimli raporda, çocukların alışlageldiği üzere en çok şiddet ve eğitim haberleri ile temsil edildiği, yanı sıra göçmen, mülteci, sığınmacı, kayıp çocuk kapsamında da temsilin olduğu belirtilmektedir. Araştırmalardan erişilen sonuçlar açıkça göstermektedir ki çocuklar çok büyük oranda olumsuz haberlere konu olmakta; hak, eğitim, spor, kültür sanat gibi konularda medyada kendilerine yer bulamamakta veya çok düşük oranlarda temsil edilmektedirler. Neticede Durna ve Kubilay’ın (2010, s. 75) belirttiği üzere “olumlu” olarak nitelendirilebilecek haberlerde dahi çocukların olayların öznesi olarak yer almaktan, “güçlü”, “etkili”, “başarılı” gibi nitelemeler kullanmaktan ziyade toplumsal meselelerin nesnesi olarak olumsuz bir biçimde sunulduğu görülmektedir.

Medya çocukları en çok şiddetin mağduru, temel ihtiyaçlardan (özellikle beslenme ve barınma) yoksun, politika aksesuarı konularında gündeme

getirmekte, onlar şiddetin mağduru ve kurbanı olarak görünür hale getirildiklerinde ise hedef kitlelerin ilgisinin o medya kanalına çekilmesi kolaylaşmaktadır. Ek olarak medya tarafından çoğunlukla “sessiz kurbanlar” ya da “sevimli masumlar” olarak tanımlanan çocuklar, toplumun onayla(ya) mayacağı düşünülen bir olayın tarafı olduklarında ise medyanın gazabına uğramakta ve masumiyetleri medya tarafından kaybettirilmektedir (Durgeç, 2020, ss. 61-62). Çocuklar, şiddet içerikli olaylarda yer almaları durumunda “masum/kurban” veya “şeytan” olarak temsil edilmektedirler. Aynı zamanda çocuklar medyada kendileri ile ilgili özel gün (23 Nisan, 19 Mayıs vb.) veya durumlarda (karne alma vb.) dahi simgesel istismara uğrayarak da yer almaktadırlar (Durna ve Kubilay, 2010, ss. 53, 81). Medyanın çocukları özne olarak konumlandırması genellikle olumsuz olarak nitelenen şiddet, istismar, savaş, yoksulluk, engellilik gibi olaylar üzerinden işlemekte ve bu olaylarda çocuklar “başı derttekiler” veya “başa dert olanlar” şeklinde çocuğun mağduriyetini katlayarak temsil edilmektedirler (Alankuş, 2012, s. 39).

Yukarıda bahsi geçen araştırmaların gösterdiği üzere çocukların haberde temsil edilme biçimlerinde çocuğun önceden yer aldığı haber kurgusunun önemi etkilidir. Aynı veya benzer olaylara dayalı haberlerde standart sözcüklerin kullanıldığı böylece konuya veya haberin öznesine yönelik var olan anlamın yeniden üretildiği görülmektedir.

Çocukların medyada yer alma biçimlerinin neler olduğuna bakacak olduğumuzda yapılan araştırmalar sonucunda ulaşılan bulgular (UNICEF, 2007, ss. 37-38) aşağıda yer almaktadır. Bu bulgular, çocuğun hak ihlaline maruz kaldığını göstermeleri açısından da önemlidir.

- a) Çocukların ciddi bir şekilde ifade ettikleri görüşlerin yetişkinleri güldürmek için kullanılması.
- b) Habere cazibe katmak için şirin çocukların kullanılması.
- c) Çocuğun özsaygısı veya yetişkinin çocuğa olan saygısı adına hiç bir katkısı olmadığı halde, duygu sömürüsü yapmak için çocukların sefil durumdaki fotoğraflarının ve tasvirlerinin kullanılması.
- d) Çocuklara büyüklük taslanması ve tepeden bakılması.
- e) Çocuklar konuyu daha iyi bildikleri halde yetişkinlerin çocuklar adına konuşması.
- f) Çocuklara sirk hayvanları gibi gösteri yaptırılması.
- g) Yetişkinlerin çocukların bilgisizliğini ortaya sermesi.
- h) Yetişkinlerin çocukları kendi ağızlarında konuşturmaları veya sözlerini kesmeleri.
- i) Çocuklar pasif olmadıkları halde öyleymiş gibi gösterilmeleri.
- j) Genç insanların, “gençlik” adı verilen sorunlu bir grupta toplanarak adlandırılmaları.
- k) Kanunla ihtilaf, madde bağımlılığı, sokakta yaşama gibi durumlarda ise toplumun huzurunu “tehdit edenler” olarak göstermek.

Moeller’in (2002, ss. 41-42), çocukların medyada yer alışı biçimlerini incelediği çalışmasında da medyanın çocukları beş farklı şekilde temsil ettiği sonucuna ulaşmıştır.

1. Çocuklar; ülkenin gelecekteki refahının taşıyıcıları olarak kullanılmaktadırlar.
2. Çocuklar mağdur rolünde kullanılmaktadır. Mağdur, çocuk olduğu zaman felaket özellikle olduğundan fazla görünür hale gelir.
3. Çocuklar “kurtarılan mağdurlar” olarak gösterilmektedir. Bu yöntem insancıl, politik, askeri, ekonomik vb. tepkiye iteklemek için kullanılmaktadırlar.
4. Çocuklar “melek” olarak tasvir edilmektedirler. Onların masumiyeti, özellikle de tasvir edilen masum çocuk bir bebek olduğunda, kötü adamları ve suçları kararır.
5. Çocuklar fırsatın hedefleri olarak kullanılmaktadırlar.

Görüldüğü üzere medyanın çocuklarla ilgili temsili yapılan ilk çalışmalardan son çalışmalara değin değişiklik göstermemekte, medya çocuk konusunu geleneksel bir şekilde büyük oranda olumsuz olarak temsil etmektedir. Fürsich (2010, s. 117), medyada geleneksel temsilin süregelmesinin üç nedeni olduğunu belirtmektedir. İlki, kitle iletişim araçlarının her yerde bulunması, doyunluğu ve sürekliliği; ikincisi hedef kitle odaklı, kâr güdümlü ticari medya endüstrilerinin, sorunlu temsilleri ortadan kaldırmak için daha karmaşık temsilleri başlatamaması; üçüncüsü, medyanın, statükonun değiştirilmesiyle ilgilenemeyecek kadar toplumdaki seçkinlerle aynı çizgide (ya da doğrudan seçkinler tarafından kontrol ediliyor) olmasıdır. Koman ve Özkan (2018, ss. 2-3) ise çocukların medyadaki temsiliinde yaşanan sorunların olası nedenlerinden birinin haber üretim sürecinde var olan yaygın pratiklerin uygulanması sırasındaki müdahaleler/baskılar olduğunu belirtmektedirler. Bu müdahale ve baskılar, çocuk haberlerinin ayrımcılığa maruz kalınarak, hak bağlamından uzak sunulmasına, “eksik birey/yurttaş” algısının daha da derinleşmesine neden olmaktadır. Dursun (2007, s. 125) ise medyanın normal olandan “sapma” eğilimi göstererek olumsuzluklar üzerine kurulu bir temsili benimsediğini belirtmektedir.

Medyada çocuklara yer verilmesini otoyollardaki lastikçi levhaları benzetmesi üzerinden aktaran Moeller’e (2002) göre nasıl ki pek çok kişi bu türden levhaları okumadan geçemiyor, göz yumamıyorsa aynı şekilde çocuğun medyada yer aldığı içerikler de okunmadan geçil(e)memektedir. Bunun en önemli nedeni ise çocukların masumiyet hiyerarşisinde ilk sıralarda yer alıyor olmasıdır. Masumiyet hiyerarşisinde bebekler ilk sırada, ardından sırasıyla 12 yaşına kadar olan çocuklar, hamile kadınlar, 10’lu yaşlardaki kız çocukları, yaşlı kadınlar, diğer tüm kadınlar, 10’lu yaşlardaki erkek çocukları ve diğer tüm erkekler olarak sıralanmaktadır. Bu durumun farkında olan politikacılar, sivil toplum örgütleri veya medya gibi oluşumlar çocuklar ile ilgili meydana gelen bir olayı önemsiyormuş gibi gösterme çabası ile hareket ederek çocuklar üzerinden kendi haber değerlerini arttırmak istemektedirler (Moeller, 2002, ss. 39- 52).

Toplumsal ve siyasal bağlamda çocuklar, geleceğin temsilcileri olarak nitelendirildiğinden onlar üzerine daha fazla ilginin gösterilmesi normal olmakla

birlikte onların gelişim evrelerinin sağlıklı ilerlemesinde de sorumlulukları olan birtakım kurumlar bulunmaktadır. Toplum yönlendirme konusunda büyük bir güce sahip olan medya bu kurumların başında yer almaktadır. Medya, çocuklar söz konusu olduğunda dikkatle seçilmiş cümleler, görseller eşliğinde mesajlarını verme sorumluluğuna sahip olmalıdır. Asılsız, eksik, yönlendirmeye açık içeriklerin sunulması çocukların şimdi ve geleceğini olumsuz etkileyebilmekte, kartopu etkisiyle olumsuzluklar geniş kitlelere yayılabilmektedir. Sayılan bu nedenlerden dolayı medya içeriklerinde yer alan çocuk temsilleri özenilerek ve etik ilkelere uygun şekilde hazırlanmalıdır (Durgeç, 2020, s. 55). Uzun'un (2014, s. 154) ifade ettiği üzere, medya içeriklerine konu olan bireylerin en hassas ve savunmasız olanı çocuklardır. Bu nedenle çocuklar hem medyadan hem de medyada korunması gerekmektedir. Bunun sağlanması adına birçok ulusal ve uluslararası çalışmalar yürütülmektedir.

Bu noktada ÇHS, Madde 17'de medyanın önemine vurgu yaparak onun çocuğun iyi olma haline katkı sağlamasından sorumlu olduğunu belirtmekte, Madde 12'de çocuğun görüşlerini ifade etmesine engel olunamayacağı ve bu görüşlere karşı saygılı olunması gerektiğine, Madde 13'te ise çocuğun düşüncelerini özgür bir şekilde açıklamak için yazılı, sözlü, basılı veya farklı bir aracı kullanma hakkına vurgu yapılmaktadır (UNICEF, 2004, ss. 7-8). ÇHS'deki maddelerin yanı sıra çocukların medyada temsilinde yaşanan etik ihlalleri en aza indirmek amacıyla Türkiye Gazeteciler Cemiyeti, Uluslararası Gazeteciler Federasyonu, BM Uluslararası Çocuklara Acil Yardım Fonu - United Nations Children's Fund (UNICEF), Çocuk Hakları Bilgi Ağı, British Broadcasting Corporation (BBC), Save the Children, MediaWise Thrust, Bağımsız İletişim Ağı (Bianet) gibi birçok sivil toplum ve medya kuruluşu rehber ilkeler hazırlamıştır. Yanı sıra Uluslararası Çocuk Merkezi tarafından hazırlanan *Çocuklarla İlgili ve Çocuklarla Birlikte Yapılan Araştırmalarda Gözetilecek Etik Kurallar (Ethical Research Involving Children (ERIC))* isimli kılavuz da çocuklarla birlikte çalışırken dikkat edilecek hususları belirtmektedir.

2.3.2. Haberde Çocuk Temsili ve Çocuk Odaklı Habercilik

Kişinin en temel haklarından olan yaşama, düşünce ve ifade özgürlüğü, özel hayatın gizliliği ve korunması, kişi dokunulmazlığı, suçun kanıtlanmasına değin yasalar önünde suçsuz sayılma gibi haklar, haber malzemesi olarak görüldüğünde çoğu kez ihlale uğrayabilmektedir (Dursun, 2007, s. 112). Bu noktada hak haberciliği/hak temelli gazetecilik devreye girmektedir. Haberi yapan kişinin öncelikle dikkat etmesi gereken nokta olan hak haberciliği, "Hak ihlallerini görmezden gelmeyen, 'ötekileri' haber yapmak için mutlaka bir hak ihlalinin konusu/faili olmalarını beklemeyen, herhangi bir haberi yaparken hak ihlaline yol açmayan bir habercilik" (Alankuş, 2012, s. 23) şeklinde tanımlanmaktadır. Hak haberciliği, "görünür olmayanları görünür kılmak, sesi

duyulmayanların sesi olmak, açıkça haksızlığa uğrayıp kendini ifade etme şansı bulamayanların uğradığı haksızlığı kamuoyuna duyurarak bir farkındalık yaratmak” (Timisi, 2020, ss. 26-27) şeklinde azınlığın, ötekinin varlığını göstermeyi de amaçlamaktadır.

Özünde hak ihlali yapmadan habercilik yapmanın önemine dikkat çeken hak haberciliği, “hak ihlallerinin medya tarafından izlenmesi, haber yapılması, böylelikle korunup iyileştirilmelerine, demokratikleşmeye katkıda bulunulması amacıyla yönelik bir habercilik türüdür.” (Özüğurlu, 2009, ss. 160-161). Türkiye’de hak haberciliğinin popülerleşmesi, Avrupa Birliği üyelik maratonu ile gündeme gelmiştir. Kopenhag Kriterleri arasında yer alan insan hakları ihlallerinin önlenmesine yönelik çalışmalar yapma kararı, Türkiye medyasını, hak ihlallerinin önüne geçilmesi noktasında tetiklemiştir. Süreç içerisinde medyada haklara ve hakların ihlaline yönelik yer alan içeriklerin sayısında artışlar görülmeye başlanmıştır (Özüğurlu, 2009, ss. 162-163).

Haklar ile ilgili haber yapılırken gazetecinin, hak mevzuatını bilmesi, hak haberciliği konusunda akademik altyapısının ve belirli bir bilinç düzeyine erişmiş olması gerekmektedir. Bununla birlikte habercinin kullandığı dilin ve seçtiği yöntemin ihlale uğramış kişiyi, grubu incitmeyecek toplumda onlara karşı olumsuz tutum gelişmesini tetiklemeyecek acıma, yüceltme gibi nesnelliği törpüleyici girişimlerde de bulunmayacak şekilde olmasına dikkat edilmelidir (Özüğurlu, 2009, s. 166). Hak odaklı habercilik konusunda tartışılan bir konu, bunun kadın, çocuk hakları gibi özele indirgenmesinin gerekli olup olmadığı üzerinedir. Bu noktada Alankuş (2012, s. 24), İnsan Hakları Evrensel Bildirisi’nin “evrensel” olmasına karşın bu evrenselliğin çoğunlukla “beyaz, varıl, erişkin erkeğin hak ve özgürlüklerini” korumaya yönelik olduğunu bu nedenle kadın ve çocuk gibi dezavantajlı olarak nitelenebilecek gruplara yönelik pozitif ayrımcılık yapılması gerektiğini belirtmektedir. İnsan haklarının ihlal edilerek sunulduğu haberler, özellikle suça karışan ve istismara uğrayan çocuklar söz konusu olduğunda çokça görünür olmaktadır (Dursun, 2007, s. 123). Bu noktada çocuk odaklı habercilik fikri bir nebze de olsa koruyuculuk görevi görmektedir.

Çocuk odaklı haberciliğin ne olduğu üzerine düşünüldüğünde hemen hemen herkesin zihninde canlanan birtakım kavramlar oluşabilir veya medyada karşılaşılan içeriklerden derleme birkaç cümle söylenebilir. Ancak genel olarak çocuk odaklı habercilik, Fırat’ın (2016, s. 824) ifadesiyle “çocuklara ilişkin yasalarda, uluslararası sözleşmelerde belirtilen hakların haber yazım ve sunum sürecinde göz önünde bulundurulması” şeklinde tanımlanabilir. Haberi yapılan bireyler hassas grupları oluşturmaları bakımından bu konu basite indirgeneyecek bir habercilik türü olmamalıdır. Bu bakımdan çocuk odaklı habercilikte bazı önemli noktalar mevcuttur.

Öncelikle, çocukların yetişkinlerin sahip olduğu haklara sahip olmakla birlikte kendi içlerinde de haklara ve özgürlüklere sahip bireyler olduğu bilincinde olunmalıdır. Buradan hareketle çocuk odaklı habercilik, çocuğun özne olarak temsil edilmesini amaçlar. Çocukların hakları ve özgürlükleri konusunda farkındalık yaratacak haberler yapar. Olası hak ihlallerini takip ederek bunların görünür kılınmasına destek olur ve bu ihlallerin tekrarlanması veya çeşitliliğinin artmaması adına gerekli tedbirlerin alınmasında rol oynar. Hak ihlaline uğrayan çocuk haberlerinde dil kullanımına dikkat edilir, o ve/veya temsil ettiği grup daha fazla ihlale maruz kalmadan, mağdur olmadan haberleştirilir. Çocuk, nesne olarak görülmekten ziyade, kendi düşünceleri olan bir birey olarak değerlendirip çocuğun söz söyleme hakkını kullanmasına imkân tanınır. Geleneksel yapının aksine çocukları yalnızca olumsuz haberlerin değil olumlu haberlerin de öznesi kılar (Aktaş Salman, 2019, s. 16). Tüm bu kıstaslara bakıldığında medyanın, çocuk odaklı habercilik konusunda sınıfta kaldığı söylenebilir. Bu durum haberlerde çocukların temsil edilme biçimleri ile kendisini göstermektedir. Haberlerin hak temelli olmaktan uzak olduğunu gösteren ihlallerin başında, adı, soyadı, yaşanılan yer, aile bireylerin kimlik ve adres bilgileri, çocukların görüntüleri gibi verilerin haberlerde açıkça yer alması veya doğrudan çocukla ilgili olmamasına karşın haberin okunurluğunu arttırmak amacıyla çocuk görsellerinin kullanılması gelmektedir.

Çocuk haklarından uzak habercilik örnekleri en fazla çocuk evliliği, cinsel istismar, şiddet ve çocuk emeğinin sömürüsüne ilişkin içeriklerde görülmektedir. Medya çalışanları bu konular söz konusu olduğunda sorumluluk üstlenmekten öte, konuyu dramatize ederek hedef kitleyi yakalamaya çalışmaktadır. Çocuklar, haklara sahip bireyler olarak görülüp rencide edilmelerinden kaçınılması gereken yerde yetişkinlerin maskotu olarak ele alınıp haberlerde hak ihlalleri ile çokça karşılaşan toplumsal grubu oluşturmaktadır. Özellikle de çocukların kimliklerinin ya da yakın çevrelerinin ifşa edilmesi en fazla görülen hak ihlalleri arasında yer almaktadır (Uzun, 2014, s. 157). Haberlerde yer alan çocukların görüntüleri de onların temsil edilme biçimlerini gösterme adına önemli olmaktadır. Özellikle de olumsuz bir olayla temsil edilen çocukların görüntülerinin veya yakınlarının kişisel bilgilerinin çocuğun kimliğini ifşa edecek şekilde haberlerde yer almaları çocukların haberde temsil edilme biçimlerini sorunlu hale getirmekte, hak ihlaline maruz bırakmaktadır (Aktaş Salman, 2019, s. 27). Etik ihlal olarak yargı yolu açık olmasına karşın çocukların fotoğraflarının, akrabalarının bilgilerinin, kimlik ve ikametgâh adresleri gibi kişisel bilgilerinin haberde yer alması çocukların korunma ve güvenlik haklarını ihlal etmek anlamlarına gelmektedir. Oysa Basın Kanunu'nun 21. Maddesi, çocuğun mağdur ya da fail olmasına bakılmaksızın kimliğinin anlaşılabilirliği şeklinde yayın yapılmaması gerektiğini belirtmektedir.

Çocukların haberlerde temsilinde sözcükler/dil, yanlış kavramlaştırma¹⁷, görüntüler, rakamlar/sayılar, şekiller vb. tüm materyaller ayrı ayrı önem taşımaktadır. Bahsi geçen bu materyallerin her biri farklı mesajlar içermekte, çocuğun toplumsal bellekteki algılanışını değiştirebilmektedir.

Aktaş Salman (2019, ss. 22-23), haberde kullanılan dilin çocukların mağdur, güçsüz, zayıf algılanmasına neden olacak şekilde yapılandırıldığını, bunun da çocuk üzerinde yetişkin veya akran şiddetini, istismarını, ayrımcılığını meşrulaştırmaya neden olabileceğini belirtmektedir. Sorun olduğu bilinen durumlarda dahi haber yapıcılar, sorunun ortadan kaldırılmaya çalışılması gereken, çözüm üretilebilecek veya sorunun nedenlerinin araştırılması gereken yerde mevcut sorunu yeniden üretmeye dayalı bir dil kullanmaktadırlar (Ova, 2012, ss. 244-245). Örneğin haberde çocuğu nitelerek için kullanılan “başarılı”, “güzel”, “üstün”, “fakir”, “sokak çocuğu”, “korunmaya muhtaç” gibi sözcükler, çocukların birbirlerinden ayrışmasına ve ayrımcılığa maruz kalmasına, travma yaşamasına neden olmakta, medya organının dilinde yaşanan bu ayrımcılık, haberin sunuşunu da etkilemekte ve geniş kitleleri yönlendirebilmektedir (Aktaş Salman, 2019, s. 23-26). Yüksel Özmen (2012, s. 78-79), çeşitli sanat dallarıyla uğraşan çocukların haberlerde genellikle iyi giyimli, bakımlı ve sağlıklı çocuklar olarak temsil edildiğini ve bu çocukların nitelendirilmesinde “minik” sözcüğünün kullanıldığını; maddi ve sosyal bakımdan zayıf çocukların ise suçlu, hasta, mağdur, istismara uğrayanlar olarak temsil edildiğini ifade etmektedir.

Cinsiyet ayrımcılığı da çocuklar ile ilgili haberlerde karşılaşılan bir başka faktördür. Alankuş, çocukların istismar, taciz, tecavüz gibi olumsuz olayların aktörleri olarak haberleştirildiklerinde çoğunlukla cinsiyet temelli bir ayrımcılığa maruz kalabildiğini belirtmektedir. Kız çocuklarına ilişkin bu türden haberlerde çocuğun kimlik bilgileri, görüntüsü, olayın detayları haberde açıkça yer alırken erkek çocukları söz konusu olduğunda haberin çocuk odaklı bir şekilde yapılandırıldığı söylenebilir. Olayı pornografik bir malzeme yaparak haberleştirmek ataerkil toplum yapısının belirtileri olarak da okunabilmektedir (Alankuş, 2012, ss. 35-36). Her ne kadar günümüz haberciliğinde bu ayrımcılığın izleri silinmeye başlasa da bu durum medyanın haber atlama kaygısı ile olayın ardında yatan toplumsal sorunları göstermek yerine olayın detaylarına yer vererek bir noktada istismarın temsilini sunmakla yükümlüymüş gibi hareket etme sorununu göstermektedir.

Çocukların haberde temsiline ilişkin sorun olarak değerlendirebileceğimiz bir diğer nokta da çocuğu birey olarak görmekten uzak olan nesneleştirici

17 Çocuğun içinde bulunduğu durumun sorumlusunun kendisiymiş gibi görünmesine neden olan, dış faktörlerin etkisinin görmezden geldiği kavramlardan söz edilmektedir. Bu kavramlar bilerek veya bilmeyerek yanlış kullanıldığında çocuğun durumu hakkında yanlış yönlendirilme yapılmasına neden olmaktadır. Örneğin; sokak çocuğu(×) sokakta yaşayan/çalıştırılan çocuk (+); Çocuk gelin (×) Çocuk evliliği/Erken yaşta zorla evlendirilme (+); Mağdur çocuk (×) Maruz kalmış çocuk (+); Suçlu çocuk (×) Kanunla ihtilaflı çocuk (+) (Aktaş Salman, 2019, s. 26).

yaklaşımıdır. Pérez Lira'nın (gijn.org, 2023) aktardığı üzere 13th Global Investigative Journalism Conference da konuşma yapan Dart Center's Early Childhood Journalism Initiative başkanı Irene Caselli, çocuklar ve onların sorunları hakkında haber yapılırken onların hikâyelerinin katılımcısı olacak şekilde konumlandırılması ve kendi başlarına birer birey olduklarının farkına varılması gerektiğine dikkat çekmiştir.

Çocuk haberlerinde görüntü/fotoğraflar kullanma da ihlale açık bir konudur. Türkiye Gazeteciler Cemiyeti'nin (TGC) hazırladığı *Türkiye Gazetecileri Hak ve Sorumluluk Bildirgesi*'nde "Çocuk" ile ilgili kısımda bu konu açıkça dile getirilmiştir. Bildirgede (TGC, 2023), özellikle suça itilmiş ve istismara uğramış 18 yaşından küçüklerin, sanık, mağdur veya tanık olmaları durumunda isimlerinin, fotoğraflarının açıkça yayınlanmaması gerektiği belirtilmektedir. Konu ile ilgili bir diğer husus, çocukların kişiliğini veya duygularını, davranışlarını etkileyebilecek durumlarda izinsiz bir şekilde çocuğun görüntüsünün alınmaması gerektiğidir.

Çocuklar, hedef kitleyi cezbetmek adına ilgi uyandırıcı olduklarından dolayı haber değerleri yüksek olmaktadır. İlgi düzeyinin düşük kalacağı hissedilen durumlarda ise haberin dramatik yönüne vurgu artırılarak insanlar duygusal yönden yakalanmaya çalışılmaktadırlar. Bu durumda, olan yine çocuk bireye olmakta, "talihsiz çocuk", "tinerci", "terörist", "çocuk gelin" gibi sıfatlarla çocuklar yetişkin bireylerin duygu dünyalarını etkilemek amacıyla sunulmaktadırlar (Yüksel Özmen, 2012, s. 79). Fırat'ın (2016, s. 830) gerçekleştirdiği araştırmadan elde ettiği bulgulara bakıldığında da çocuk konulu haberlerin "mağdur çocuk", "suçlu çocuk", "çocuk gelin" gibi hedef kitlede acıma hissini uyandıracak şekilde yanlış/yanlı sunulduğu görülmektedir. Yakın zamanda gerçekleştirilen bir başka çalışmada da çocukların sırasıyla en çok adli, hastalık ve fiziksel şiddet haberleri ile temsil edildiği, onların başarılarını ve yeteneklerini gösteren konuların ise haberlerde çok az yer aldığı (Durgeç, 2020, s. 68) sonucuna ulaşılmıştır. Alankuş, çocukların haberde temsilinin sınırlı olmasının yanında olumlu, kendi görüşlerinin paylaşıldığı haberlerin de yer almamasını bir sorun olarak değerlendirmektedir. Çocukların habere doğrudan konu edilme oranları düşük olmakla birlikte haber temaları da cinsel taciz ve istismar, eğitim ve sağlık hizmetlerinden mahrum bırakılma, çocuk emeği sömürüsü, sokak çocukları gibi olumsuz konularda yoğunlaşmaktadır. Çocuklar çok nadir olarak olumlu haberlerin aktörleri oldukları zamanlarda haber değeri taşımaktadırlar. Onlar çoğunlukla haberlerde nesne olarak yer almakta, olumsuz içeriklerle donatılan haberlerde ise özne olmaktadır (Alankuş, 2012, ss. 30-40). Bu durumda ise çocuklar adeta topluma korku salan azılı suçlular olarak gösterilmektedirler.

Buna göre çocukların haberlerde büyük oranda mağdur olarak temsil edildiği olumsuz haberlerin nesnelere olarak konumlandırıldığı söylenebilir. Güven (2015, s. 43), bu durumun medya açısından amacının bazı sorunların varlığı konusunda toplumu ikna etmek ve medyanın kendi izlenirliğini/tirajını arttırmak olduğunu ifade etmektedir. Durgeç'in (2020, s. 61) tespitine göre de çocukların haberlerde sıklıkla kullanılmasının nedeni, çocuğa ilişkin konuların haber değerinin yüksek olmasıdır. Haber dediğimiz olgu her ne kadar olaylar, hikâyeler hakkında olsa da hedef kitleyi habere çeken, onunla bağ kuran çoğunlukla olayların arkasındaki insanlar, onların düşünceleri ve düşüncelerini ifade etme biçimleridir (Downman ve Ubayasiri, 2017, s. 27). Gerek devlet, iktidarlar gerekse toplum, çocukları güçsüz, masum, yardıma muhtaç, bağımlı olarak nitelendirdiğinden, çocukların olduğu haberler daha fazla dikkat çekmekte, bu türden haberler hedef kitleyi duygusal olarak daha çabuk yakalayabilmektedir. Böylece çocuklar konu oldukları haberlere yabancılaştırılıp özne olmaktan çok nesne konumuna indirgenmektedirler (Koman ve Özkan, 2018, s. 5). Bu durum toplumsal kodların da etkisiyle çocuğun konu edildiği veya görselinin yer aldığı haberlerin daha fazla ilgi uyandırmasını gündeme getirmektedir. Moeller (2002, s. 44), çocukların haberlerde yer alan çaresiz görüntülerinin veya hikâye örüntülerinin yetişkin bireyler tarafından ilgi konusu olmasını çocukların "biz" olmaları ile alakalı olduğunu belirtmektedir. Öyle ise çocukların haberlerde temsili hem kültürel hem biyolojik olarak bizim temsilimizdir. Kendimizle ilgili olumsuz temsilleri nasıl ki görmek istemezsek aynı bilinç ve isteği çocuklar üzerinde de gösterebilmeliyiz.

Haberlerdeki bu olumsuz çocuk imajları Dursun'un (2007, s. 124) belirttiği üzere en az sesi çıkamı suçlayıcı tutum sergileyerek güçlüden yana ideolojik duruş sergileyen medyanın, çocukları olumsuz olayların öznesi haline getiren şartların neler olduğuna bakmadan, hesap etmeden, haberlerde bunlara yer vermeden hazırlanan içeriklerle toplumun geleceğinin yok edilmesine zemin hazırladığını göstermektedir.

Çocukların haberde temsiline ilişkin bir başka boyut da onların habere konu olmasında medya mensuplarının gözettiği bazı gün ve haftalar veya olayların olmasıdır. Cangöz (2012, s. 198), çocukların ulusal bayramlar, önemli günler, eğitim öğretimin başlangıç ve bitişi gibi zamanlarda medya tarafından hatırlandığını, bunlar dışındaki günlerde çocukların yetişkinlerce veya akranlarınca gerçekleşen ihmal, istismar ve taciz haberlerinde; doğal afetlerden etkilenmelerine yönelik haberlerde hedef kitleyi duygusal olarak yakalamak için nesneleştirilerek medyada yer aldıklarını belirtmektedir. Bu durumlara yakın zamanda gerçekleşen ve toplumsal bellekte ciddi izler bırakan birkaç örnek vermek gerekirse; 2012 yılında Suriye'de ortaya çıkan iç savaşta; 2022 yılında Rusya-Ukrayna arasında patlak veren savaşta; Filistin-İsrail arasında

süregelen ve 2023 yılı Ekim ayında yoğunlaşan çatışmalarda; 2023 yılının Şubat ayında yaşanan Kahramanmaraş merkezli deprem felaketinde çocukların mahremiyetleri ihlal edilerek görsellerinin, kimlik bilgilerinin her türlü medyada alenen yer aldığı görülmektedir. Bu gibi durumlarda medya kanalları çocukları, insanların acıma içgüdülerini harekete geçirecek olan vitrin süsleri olarak haberlerde kullanılmaktadır. İyi niyetli bir girişim olarak değerlendirilse dahi çocukların güvenliklerinin tehlikeye atılması faktörü göz artı edilmektedir.

Değirmencioglu (2012, ss. 140-146) ise 23 Nisan Çocuk Bayramı ve 19 Mayıs Gençlik ve Spor Bayramı kapsamında gazetelerde yer alan çocuk ve gençlere yönelik haberleri incelemiş, “sorunlu” bir habercilik yapıldığı sonucuna ulaşmıştır. Bu sonucun nedenlerini ise farklı ideolojik yönelimlere sahip gazete haberlerinde çocuk ve gençlerin düşüncelerine çoğunlukla yer verilmemesi, yer aldıkları durumlarda da politikacıardan, devlet görevlilerinden daha az ve söylemlerinin bu erklere kaşı verilen cevaplarla sınırlı kalması; haberlerde çocuk ve gençlerin yaptıkları veya yapabileceklerine değil onlar adına yapılanlara, yapılması gerekenlere değinilmesi; çocukların ve gençlerin sorunlarının ele alınmasından, çıkarlarının gözetilmesinden ziyade onların karikatürleştirilerek, hatta “zavallılaştırılarak” sunulması ve politik malzemeye dönüştürülmesi şeklinde ifade etmiştir.

Bianet’in *Çocuk Odaklı Gazetecilik* projesi kapsamında çocuk haberlerinin sunumu ve çerçevesini inceleyen Tunç ise çocukların haberlerde “Siyaset/Siyasetçi ve Çocuk”, “Resmi Törenler ve Çocuk”, “Üçüncü Sayfa Haberlerinde Çocuk, Dram ve Trajedi Haberleri”, “Dahi Çocuklar ve Başarı Haberleri”, “Şehit Cenazeleri ve Çocuk”, “Magazin Haberleri, Şöhretler ve Çocuk”, “Çocuk Hakları”, “Şiddetin Öznesi Olarak Çocuk”, “En Güzel Çocuklar Köşesi”, “Komedi Unsuru Olarak Çocuk” (Tunç, 2018) şeklinde ele alındıklarını tespit etmiştir.

Üzerinde durulması gereken bir diğer husus da çocuk/çocuklar ile ilgili konuların birçoğunun toplumsal bir duyarlılık geliştikten sonra haberleştirilmesidir. Çocukların yaşadığı olayın gündem oluşturacak denli travmatik olması onların haberleştirilmesinde ve konu ile ilgili yeni gelişmelerin takip edilmesinde önemli olmaktadır. Medya tarafından gerçekleştirilen bu takip çoğu durumda çocuk odaklı olmaktan uzaktır (Üstündağ ve Özmen, 2012, s. 237). Türk medyasında geniş yer tutan 6 yaşındaki çocuğun evlendirilmesi haberi bu duruma örnektir.

Haberlerde çocukların ve tabii çocuk haklarının temsili görüldüğü üzere problemli bir yapıdadır. Çobaner (2015), yaşanan bu olumsuzlukların iki önemli boyutu olduğunu belirtmektedir. İlki, medyada çalışanların, haber yapımcıların çocuk hakları konusunda yetersiz olması veya bu konuya gerekli özeni göstermemeleri ikincisi ise medya kanalının haber pratiklerindeki

farklılıklardır. Nitekim medyada yaşanan tekelleşme, ticarileşme, magazinleşme gibi yapısal değişiklikler o medya kanalının çocuklar ile ilgili haberlerde olumsuz öğelerin öne çıkartılmasına ve hak odaklı yaklaşımın terk edilmesine neden olabilmektedir (Çobaner, 2015, s. 28). Yanı sıra medya kanalının sahiplik yapısı ve siyasi ilişkileri ve ideolojisi de eklenince çocuk ve çocuklar ile ilgili konulardaki haberlerin hak odaklı olmaktan uzaklaştığı söylenebilir.

2.4. Siyaset ve Çocuk

Siyaset ve çocuk başlığı, siyasette çocuk odaklı politikaların gerekliliği ve Türkiye’de çocukların politika yapıcılar karşısındaki temsiline odaklanmaktadır. Bu konuda yapılan fazla çalışma bulunmamaktadır. Çocuk ve politika yapıcılar söz konusu olduğunda konu çoğunlukla çocuğun geleceğin seçmen kitlesi olması nedeniyle oy verme tutumlarının belirlenmesine, politikleştirilmesine yönelik olmaktadır.

Geçmiş dönemlerde çocuk konusu siyasette oldukça ciddiye alınmasına karşın modern siyasette üzerinde çokta durulmayan bir konuya dönüşmüştür. Önceleri çocukların siyasi reklam ve kampanyalarda nasıl sunulduğu, etkilerinin neler olduğu (Sherr, 1999, s. 47) üzerine çalışmalar yoğunluktayken yeni dönemde konunun çoklukla eğitim felsefecileri tarafından tartışıldığı görülmektedir. Dikkat edilmesi gereken nokta ise eğitim ile ilgili sorunların da politik sorunlar olarak ele alınmış olmasıdır. Ancak bu ele alış bile kısıtlı düzeyde olmakta, siyasal toplumsallaşma, oy verme eğilimleri gibi araştırmaların gölgesinde kalmaktadır. Nitekim liberal ve bireyci gelenekte çocukların bireysel varoluşları üzerinden düşünüldüğünde gölgede kalmanın yarattığı sorunların büyüklüğü de ortaya çıkmaktadır (Haydon, 1979, ss. 405-407).

Çocuk ve siyaset söz konusu olduğunda önemli konulardan biri çocuklar ile ilgili kararlar alınırken politika yapıcılarının çocukları bu karar alma sürecine dâhil etmemesidir. Oysaki çocukları, geleceğin yetişkinleri olarak gören yine politika yapıcılardır. Alınan bu kararlar tek başına politika yapıcılarının aldıkları kararlar olarak kalmamakta politika yapıcılarının dışındakileri de etkilemektedir. Özellikle de siyasi topluluğun gelecekteki üyeleri olarak çocuklar, bu kararlardan en çok etkilenecek olanlardır (Haydon, 1979, s. 409). Mamur Işıkkı ve Karatepe’nin (2016, s. 95) belirttiği üzere Türkiye’de çocuklar ile ilgili sosyal politikaların siyasal metinlerde odağa alındığı ve seçim beyannamelerinde/bildirgelerinde kendisine yer bulduğu dönem 2011 seçimleri olmaktadır. Ancak bu kendine yer bulma, çocuğun birey olarak konumlanmasından çok uzakta, paternalist inşa yaklaşımıyla çocukların edilginleştirilmesi şeklinde görülmektedir. Her ne kadar çocuk ve çocuğa ilişkin konuların siyasal arenada görünür olması umut ışığı olsa da çocuğu birey ve özne olarak ele almamasından dolayı gelişmelerin nihai olarak olumsuz olduğu söylenebilir.

140journos'un paylaştığı “*siyasetin çocukların dünyasına etkisi*” isimli içerik, çocukların siyasetten, siyasal uygulamalardan nasıl etkilendiğini gösteren örneklerden biridir. İçerikte, çocukların siyasi liderlerin söylemlerini süzgeçten geçirmeden, anlamlarını idrak etmeden, çocuk dünyalarına yakışmayacak şekilde kullandıkları gözler önüne serilmektedir (140journos, 2017). Çocukların hem şiddet içeren görüntülere hem siyasilerin hakarete varan söylemlerine maruz kalması ve aileleri tarafından bu etkenlerin olumlanması onların çocukluklarının örselenmesine neden olabilmektedir.

Birçok sosyal medya platformunda ve haber sitesinde çocukların ailelerinin siyasi yönelimlerini takip ettiğini, bunlara alet edildiğini ve bu yönelim ile çocukların aileleri tarafından siyasal kampanyalarda kullanılan nesnelere dönüştüğünü gösteren içerikler¹⁸ mevcuttur (140journos, 2017). Bu türden içeriklerde çocukların siyasi partilerin ideolojilerine göre şekillendirildikleri, parti liderlerinin tarafgirliğini üstlendikleri, muhalefet partilerine ve liderlerine karşı nefret söyleminde buldukları görülmektedir.¹⁹ Toplumsal sosyalizasyonda ilk basamak olan ailenin etkisi burada açıkça hissedilmektedir. Tosun (2022), “sarf ettiği sözün ne anlama geldiğini dahi bilmeyen çocuk, hegemonik siyasi söylem ve davranışların yönlendirmesi kadar, muhtemelen ailesi başta olmak üzere sosyal çevresindeki siyasi kutuplaşmanın etkisindedir.” şeklinde durumu özetlemektedir. Aynı şekilde siyasi partilerin seçim kampanyalarında ürettikleri yazılı ve görsel içeriklerde de çocukların, partilerin ideolojilerini yansıtmada başrol oyuncularını olarak kullanıldığı görülmektedir.²⁰

Németh (2018, s. 4) çocukların siyasette kullanılmasının iki amacı olduğundan söz etmektedir. İki çocuklar aracılığı ile ebeveynleri etkilemek ikincisi ise çocukları kullanarak politik avantaj kazanmaktır. Her iki durumda da aslanan oy kaygısıdır. Siyasi partiler, seçim kampanyalarında, reklamlarında seçmen kitleyi etkilemek amacıyla çocukların sempatikliğinden yararlanarak onları bir araç olarak sıkça kullanmaktadırlar. Ebeveynleri çocukları üzerinden yönetebilen siyasiler kendi geleceklerinin teminatını bu şekilde sağlamış olmaktadır. Günümüz çocukları hiç olmadıkları kadar siyaset ile iç içe yetişmeye başlamış durumdadırlar. Gerek medya araçlarına erişimin

18 “Yeni doğan bebeklerine ‘evet’ ismini verdiler” <https://www.sozcu.com.tr/son-dakika-haberi-yeni-dogan-bebeklerine-evet-ismini-verdiler-wp1680986> adresinden elde edildi. Erişim tarihi: 06.12.2023 Haberde ebeveynlerin, Cumhurbaşkanı Recep Tayyip Erdoğan’a hayranlık duyduklarını, yaşadıkları bölgeye yapılan yatırımlardan memnun olduklarını ve 16 Nisan günü yapılacak olan referandum seçimlerinde “evet” oyu kullanacaklarını belirten ebeveynlerin, bu nedenlerden dolayı yeni doğan bebeklerine “Evet” ismini verdikleri belirtilmektedir (Sozcu.com.tr, 2017).

19 “Erdoğan’ın elinden mikrofonu alan çocuk Kılıçdaroğlu’na ‘hain’ dedi” <https://www.yenicaggazetesi.com.tr/yer-trabzon-erdoganin-elinden-mikrofonu-alan-cocuk-kilicdaroglu-na-hain-dedi-504661h.htm> adresinden elde edildi. Erişim tarihi: 06.12.2023

20 “Geleceğim için hayır”, <https://www.youtube.com/watch?v=C2ZbbfPeU5k> adresinden elde edildi. Erişim tarihi: 05.12.2023

“Aydınlık bir gelecek için, çocuklar için, yarınlarımız için evet” <https://www.youtube.com/watch?v=o6TFG-0Kq4s> adresinden elde edildi. Erişim tarihi: 05.12.2023

“Sana söz yine baharlar gelecek” <https://www.youtube.com/watch?v=bEOZYJr4Xm8> adresinden elde edildi. Erişim tarihi: 05.12.2023

“Güçlü, zengin ve mutlu Türkiye’ye hep birlikte kavuşacağız. Çök az kaldı!” https://www.youtube.com/watch?v=3wDKzCC_ajA adresinden elde edildi. Erişim tarihi: 05.12.2023

“Ülkemiz için her şey değer” <https://www.youtube.com/watch?v=yCMmUNRzW3A> adresinden elde edildi. Erişim tarihi: 05.12.2023

kolaylaşması, gerek aile içerisinde olumlu veya olumsuz politik söylemlerin çokça yer alması, akran grupları arasında yaşanan diyaloglar çocukların siyaset tarafından dolaylı da olsa kuşatılmışlığının göstergeleridir.

2.4.1. Çocuk Bireyin Siyasilerle ve Siyasiler Karşısında Temsili

Siyaset ve çocuk kavramlarının temsil bağlamında incelenmesi akıllara siyasi temsili getirebilmektedir. Heywood (2021, s. 301), siyasi temsili, “geniş anlamda, bir bireyin veya grubun, daha geniş bir insan kitlesini simgelemesini ya da onun adına hareket etmesini sağlayan bir ilişkidir” şeklinde tanımlamaktadır. Çocukların siyasi temsili denildiği zamanda ise “bir çocuğun, seçmenlerinin çıkarlarını temsil etmek üzere yasama organına seçilmesi veya atanması gerektiği” anlaşılmaktadır (Uche, 2023). Bu çalışmada söz edilen temsil ise siyasi liderler ve siyasi parti politikaları kapsamında çocuk nasıl ele alınıyor, hangi soru ve sorunları ile konuşuluyor, nasıl kavramlaştırılıyor üzerinden işlemektedir.

Siyasi aktörler seçmenleri duygusal olarak ikna etme amacıyla sıklıkla çocukları kullanırlar. Çocukları kucağına alan, onlarla sohbet eden, hediyeler dağıtan, okulları ziyaret eden politikacılar, partiye ve lidere hayranlık duyan ideal ailelerin portreleri, parti etkinliklerinde sahneye çıkan çocuklar bu kullanım biçimlerine birkaç örnektir. Ebeveynin veya yasal vasisinin rızası olsa dahi çocuğun siyasi amaç dâhilinde medyada yer alması, çocuğun yüksek yararını örselemektedir (Németh, 2018 s. 3).

1996 Amerika başkanlık seçimlerinde çocukların siyasal reklamlarda görsel temsiliyi inceleyen Sherr, çocukların ekonomik güvensizlik, yoksulluk, suç, savaş ve geleceğe dair umut konuları ile bağlantılanarak sembolik olarak kullanıldıklarını belirlemiştir. Sherr, siyasi iktidara aday olan adayların çocuklara yönelik endişeleri sürekli olarak canlı tuttuğu tespitinde bulunmuş, sol veya sağ kanatta olduğuna bakılmaksızın, politikacıların çocukları “kart” gibi gördüklerini ifade etmiştir (Sherr, 1999, ss. 45,46).

Bradford, *The revolution is for the children - the politics of childhood in havana and miami* isimli eserinde Küba devrimi örneğinde politikacıların, çocukluk ve çocuk temsiliindeki sembolik temsiller aracılığıyla iktidarda kalmak için çocuklar üzerinden nasıl bir siyaset yürüttüklerini açıklamaktadır. Bradford, hem Küba hem de dünya genelinde çocukların temsillerinin, ulusun ve ulus kimliğinin inşasında, devletin oluşumunda ve istikrarlı bir şekilde sürdürülmesinde merkezi bir konumda olduklarını belirtmektedir. Ona göre aktörler değişse dahi çocuklar, ulus yaratma projesinde kullanılan, liderlerin meşruiyetlerini kazanmalarını veya kaybetmelerini sağlayan ideolojik ekme sürecinde kurucu bir role sahiptirler (Bradford, 2014, ss. 8-9). Siyasiler, ulus yaratma sürecini çoğunlukla çocukların eğitimi ya da sağlıklı/bakımlı olmaları ile ilişkilendirerek yönetmektedirler.

Çocuklar, T.C.'nin kuruluş yıllarında da yönetici seçkinler tarafından oluşturulan yeni sistemin sürdürülebilirliğinin sağlanmasında etkin güç olarak görülmekteydiler. Yaşanan savaşlar nedeniyle azalan nüfusun ikame edilebilmesi için pronatalist politikalar uygulanmaya başlanarak doğum oranlarının artırılmasına yönelik teşvikler geliştirilip bebek ve çocukların refahı için düzenlemeler yapılmıştır. Yöneticilerin aile içi meselelere karışması yeni bir durum değildir. Araz, (2013, ss. 23-24), 18. yüzyılın sonlarından itibaren Osmanlı devletinin, aile içi/özel alan meselelerine - düşük, doğum kontrolü vb.- müdahale etmeye başladığını, sonraları ise aile, nüfus, çocuk gibi alanlarda yaşanacak gelişmelere paralel olarak devletin ve toplumun geleceği olarak görülmeye başlanan çocukların yaşamını düzenlemeye ve müdahalelerde bulunulmaya doğru ivme kazandığını belirtmektedir.

Çocuğun siyasette temsilinde yaşanan durumlardan biri de siyasi liderlerin çocukları sayılardan ibaret görme tutumunu benimsemiş olmalarıdır. Mumay'ın (faz.net, 2023) kaleme aldığı "*Erdoğan'ın ülkesinde çocuk olmak: Bir kuşağın yoklukla imtihanı*" başlıklı yazısı bu duruma örnek gösterilebilir. Aşağıdaki alıntı talepler-sonuçlar bağlamında okunduğunda iktidarın çocukları iktidarlığının sürdürülmesine hizmet eden araçlar olarak temsil ettiğini kanıtlamaktadır.

(...) bu ülke artık çocuklarını doyuramıyor. Erdoğan, iktidara geldiği günden bu yana vatandaşlara "En az 3 çocuk yapın" tavsiyesinde bulunuyordu. Erdoğan'ın sözünü dinleyenler, şimdi başlarını taşlara vuruyor. Yeni evlenenler ise kendi karınlarını zor doyurdukları için çocuk yaparken "en az üç kez" düşünüyor. Devletin resmi istatistiklerine göre doğurganlık hızı 20 yılın en düşük seviyesine indi. Erdoğan'ın 3 çocuk tavsiyesinin aksine, ortalama çocuk sayısı 1,70'e düştü. Nasıl düşmesin? Resmi istatistiklere göre, Türkiye'de 23 milyon çocuktan 7,3 milyonu açlık ve yetersiz beslenme sorunuyla karşı karşıya. Bir eğitim derneğinin araştırmasına göre, öğrencilerin yüzde 44'ü yetersiz beslenme ve açlıkla karşı karşıya. Ekonomik kriz nedeniyle fiyatları fahiş şekilde artan et ve süte erişim oldukça güçleşti.

Cumhurbaşkanı Recep Tayyip Erdoğan'ın AK Parti grup toplantısında gerçekleştirdiği bir konuşmada da "Bu işin kariyeri çocuk doğurmak, sayıları artırmak lazım. Bak PKK'nın 5 tane, 10 tane, 15 tane var.²¹" ifadesi iktidarın çocuklara yönelik bakış açısının ötekine karşı güç gösterisi yapmak adına çocuğun sayısal veriler olarak görüldüğünü gösteren bir başka örnektir.

Makşutyan (2014), siyasi partilerin gündemi, programları, seçim politikaları incelendiğinde çocukların kamusal alanda rol oynayan ve görünürlük sahibi bireyler olarak değil, hizmet verilecek bireyler ya da hakları çiğnenen mağdurlar olarak temsil edildiklerini belirtmektedir. Dayanak olarak 61. Hükümet'in

21 "Erdoğan'dan AK Parti'ye katılan Çelebi'ye "çocuk" tavsiyesi: Sayıları artırmak lazım; Bak PKK'ya..." <https://www.indyturk.com/node/565816/haber/erdo%C4%9fa%20Dan-ak-parti'ye-kat%C4%B1lan-%C3%A7e%20Lezbiye-%C3%A7ocuk-tavsiyesi-say%C4%B1lar%C4%B1-art%C4%B1rmak-laz%C4%B1m-bak> adresinden elde edildi. Erişim Tarihi: 17.03.2023

programında çocuk kelimesinin sosyal yardım, korunmaya muhtaç çocuk bağlamlarında ele alındığını ifade eden Makşutyana (2014), bu bakış açısının çocukları önemsemediğini, onları demokratik özneler olarak görmediğini dile getirmektedir.

Çocukların ya da çocukluğa ilişkin meselelerin siyasette kullanımı toplumsal ve siyasal koşullara göre değişebilmektedir. Politikacılar, çocuklar ile ilgili olsun veya olmasın çocukları çok sayıda ve birbirinden farklı meselelerde bir metafor olarak kullanarak konunun seyrini değiştirebilmektedirler. Bu değişen seyir çoğunlukla çocukların seçmen kitlede yarattığı duygusal çekiciliğe kaymaktadır (Sherr, 1999, s.46). Edelman (1988), politik dünyanın sembolik bir dünya olduğunu ifade etmektedir. Bu sembolik dünya içerisinde seçmen kitlenin siyaset ile ilgilenebilmesinin yolu, günlük yaşamlarında kendileri ile ilişkilendirebilecekleri birtakım sembolleri içermesidir. Çocuklar açıkça birçok seçmenin günlük deneyimlerinin bir parçası olmaları nedeniyle sembolik olarak güçlü konumda olabilmektedirler (akt. Sherr, 1999, ss. 46,47).

Gerek politikacılar gerek medya tarafından iyi bilinen bir diğer husus da çocukların medyada olumsuz olarak yer almalarının kendilerinin lehine olmasıdır. İngiltere Çocuklardan Sorumlu Komisyon Üyesi olan Longfield (2019, s. 1), İngiliz hükümet politikasında çocukların çocuk olarak varlık göstermediğini, çocukların sayılardan, stratejilerden, hedeflerden, politika raporlama göstergelerinden ibaret olduklarının altını çizmekte, çocukların politikacıların dikkatini ancak kanunla ihtilafa düştüklerinde çektiğini belirtmektedir.

Siyasiler, medyaya olumsuz anlamda yansıyan çocuk temsillerine karşı kamuoyunu epeyce meşgul eden ve belirli bir topluluğu, ailenin güvenliğini veya asayişini bozmaya yönelik bir olay olması ve olayın korkuya yol açması durumunda tutum geliştirmektedirler. Bu tutumlar büyük ölçüde çocukların güvende olmaları adına mevcut sistemin değiştirilmesi ve sorgulanmasının sağlanması için denetimlerin, soruşturmaların yapılacağı üzerine olmaktadır (Schulz, 2017, s. 14).

Çocuklar bağımsız aktörler olarak haberlerde yer almaları halinde hedef kitlelerde istenilen etkiyi yapamayabilir (Moeller, 2002, s. 51). Bu nedenle olumsuz durumla karşı karşıya kalan bir çocuğun kurtarıcısı olarak gösterilen bir politikacı imajı seçmen kitlesinde olumlu bir etki bırakacaktır. Örneğin Amerika'da Clinton döneminde çocukların görüntülerinin değerli bir meta olarak görülüp reklamcılıkta, siyasi kampanyalarda, insani görevlerde ve medyada; halkın arzusunu şekillendirmek, ahlaki bir duruş sergilemek, bağışçıları harekete geçirmek ve hedef kitlenin dikkatini çekmek için planlı bir şekilde Clinton'u babacan bir şekilde göstermek amacıyla kullanıldığı (Moeller, 2002, s. 53) bilinmektedir. Benzer şekilde Erdoğan (2018, s. 100) da siyasi

liderlerin özellikle Amerika’da kullanılan sevecen, ilgili, duyarlı, duygulu vb. olumlu sıfatlarının Türkiye’de de yoğun olarak kullanıldığını belirtmektedir. Siyasi liderler, medyada “halktan biri”, “dirayetli bir insan”, “çocukları sever”, “çocuklara hediye alır”, “şehit cenazelerine katılır”, “önemli hastaları ziyaret eder” şeklinde algı oluşturmaktadırlar.

Siyasal adaya karşı seçimde ilgi uyandırma siyasal reklamcılığın önemli işlevlerinden birini oluşturmaktadır. Türk-Müslüman kültüründe çocuğun önemi ve hassasiyeti bilinen bir gerçektir. Doğal olarak çocuk bireyi ele alan, ondan ve sorunlarından söz eden, onu önemseyen veya önemsiyormuş gibi yapan siyasi partinin veya temsilcisinin toplum nezdinde diğer parti ve temsilcilere karşı artısının olması pek tabii doğaldır.

Siyasi reklamcılığı düzenlemek amacıyla çalışmalar yürüten Organization for Security and Co-operation in Europe Mission to Montenegro (OSCE Mission to Montenegro), medyada çocukların siyasi reklam malzemesi olarak kullanılmamasına yönelik bazı ilkeler yayınlamıştır (Glavaš, 2017);

a) Siyasi partiler, konunun açıkça çocuklarla bağlantılı olmadığı sürece, çocukları, özellikle de 8 yaşın altındakileri siyasi kampanyalarında kullanmaktan mümkün olduğunca kaçınmalıdırlar. b) Siyasi reklamlarda kullanılması durumunda çocukların ve reşit olmayanların görselleri, olası etiketlemeyi, zorbalığı ve diğer olumsuz etkileri önlemek için mümkün olduğunca stok fotoğraflardan (lisansları ve telif hakları bulunan, belirli konularda çekilmiş fotoğraflar) alınmalıdır. c) Siyasi partiler, reklam kampanyalarına katılan çocukların ve küçüklerin, bu nüfusun temsili ve deneyimlerini istismar etmeye veya çarpıtmaya çalışmadan, olumlu ve yapıcı bir şekilde tasvir edilmesini sağlamalı, böylece çocukların ve küçüklerin çıkarlarını akılda tutmalıdır. (...) d) Çocukları ve küçükleri ilgilendiren tüm siyasi tanıtım materyalleri yayınlanmadan önce sorumlu kurum tarafından taranmalıdır. Medya düzenleyicisi tarafından kapsamlı ve zorunlu bir tarama sürecinin gerçekleştirilmesi gerekmektedir. e) Çocuklar ve 16 yaşın altındaki küçükler, seçim zamanı siyasi parti etkinliklerine “arka planda” (oturarak veya başka şekilde) dâhil edilmeyecektir. f) Siyasi partilerin ve siyasi adayların, yalnızca ebeveynleri/vasileri tarafından değil, gazete, ilan panosu, TV ve diğer siyasi reklamlara katılmak isteyen çocuklar ve reşit olmayanlar tarafından da imzalanmış ayrıntılı ve kapsamlı bir onay formu doldurmaları gerekmektedir.

Yukarıdaki ilkelere ek olarak çocukların özellikle de seçim kampanyalarında siyasi partizanlığa destek olan araçlar olarak kullanımları engellenmeli, siyasi reklamlarda olumsuz temsil edilmelerinden kaçınılmalıdır. Küçüklerin korunması adına geliştirilen bu ilkeler siyasilerin seçmen kitlesini etkileme yani “duygusal oylama” amacıyla çocukların manipülatif kullanımını engellemeyi amaçlamaktadır. Çocukların manipülasyona çok açık olmaları, ilgi çekici olmalarından dolayı dekorasyon objesi gibi algılanmaları ve ayrıştırılmaları

onların siyasette manipülasyon amaçlı görsel boyutuyla kullanımlarını tetiklemektedir (Glavaš, 2017).

Hintalovon Çocuk Hakları Vakfı'nın hazırlamış olduğu *A Children's Rights 101 For Politicians and Organisers of Political Campaigns* isimli raporda bilinçli veya farkında olmadan politikacılar tarafından çocukların siyasi kampanyalarda kullanılmasının bir hak ihlaline yol açtığı ve bunun önlenabilir olduğuna dikkat çekilmektedir. Hintalovon Çocuk Hakları Vakfı tarafından hazırlanan raporda, "Bir çocuk, yalnızca çocuk olduğu için bir kampanyaya dâhil edilmemeli, daha ziyade iletmesi gereken bir mesajı olduğu için yer almalıdır. Önemli olan çocuğun fikri ve deneyimi değilse, bu ancak istismar olarak değerlendirilebilir." (Németh, 2018, s. 12) ifadesi yer almaktadır.

Çocuk ve siyasi lider konusunda önemli bir diğer konu da bu konunun çok az ele alınmış olmasıdır. Dökmen (Cumhuriyet, 18 Aralık 2022), çocuk ve siyasi lider ilişkisini ele alan çalışmaların azlığına dikkat çektiği bir köşe yazısında çocuk-siyasi lider ilişkisini çocuklarla ilgilenmeyen liderler, çocukları öldüren liderler ve çocuklara değer veren liderler şeklinde üç grupta ele almıştır. İlk grupta liderler, çocuklara yönelik geliştirdikleri tutumlarda olumlu veya olumsuz bir mesaj vermemekteler, hedef kitleleri olan yetişkinlere yönelik tutum geliştirmektedirler. İkinci gruptaki liderler tarihte sıklıkla şiddet olayları ile anılan ve kendi histerik düşüncelerinden kaynaklı olarak çocukları, hain, düşman, isyankâr olarak görüp onların yaşamlarına son vermiş olanları nitelemektedir. Üçüncü gruptaki liderler ise çocuk sevgisini yaşayan ve çocuklara yönelik olumsuzluklarla mücadele eden, çocukların toplumun önemli bir bileşeni olduklarını çocuğu önceleyerek gösteren liderlerdir.

Siyasi lider ve çocuk kavramları yan yana geldiği zaman Mustafa Kemal Atatürk akla gelen ilk isim olmaktadır. Atatürk, çocukların ve gençlerin aydınlık bir geleceğe emin adımlarla ilerleyebilmesine cephede vatan topraklarını savunuyormuşçasına önem vermiştir. Bunun için öncelikle eğitime çok büyük değer yüklemiş, bu alanda gelişmeleri yakından takip ederek çocuk ve gençlerin faydalanabilmesi için çalışmalar yürütmüştür. Atatürk, ayrıca TBMM'nin açılış günü olan 23 Nisan'ı "Ulusal Egemenlik ve Çocuk Bayramı" adı ile kişi haklarının kaynağını ve güvencesini bireyin ve milletin yarını olan dünya çocuklara armağan etmiştir. Bununla da kalmayıp bağımsızlık savaşının başladığı gün olan 19 Mayıs'ı da geleceğin özgür bireyleri olan ve onu ilelebet yaşatacak olan gençlere ithaf etmiştir (Aslan, 1982, ss. 582-586).

Zamanla bu günlere ait kutlamalarda çocuklar devlet büyüklerinin koltuklarında oturmaya, ileride devletin yönetiminde söz sahibi olmaları durumunda çocukların ne gibi icraatlar yapacaklarını medya mensupları önünde açıklamaya başlaması geleneksel bir hal almaya başlamıştır. Her ne kadar olumlu bir izlenim bıraksa da çeşitli medya kanallarında görmeye alıştığımız

bu görüntülerdeki çocuklar tek bir gün belirli bir süre sınırlamasıyla çocuk ve çocukluk ile ilgili sorunları dile getirmeye çalışmakta ancak bunu yaparken bile etrafları siyasilerle ve siyasal politikalar ile örülü olmaktadır. Öyle ki kimi zaman çocukların söylemleri eğlence malzemesine, partiler arası çekişmeye dahi dönüşebilmektedir.

Çocuklar uzun zamandan beri medyada kamu politikalarının çözümünde kullanılmakla birlikte yerel veya ulusal meselelerin nesnelere olarak da manşetlerde “haber kancası (news hook)” olarak yer almaktadırlar. Bunun en önemli nedeni ise politikacıların çocukları üzerinden aileleri partilerine çekmeye çalışması olarak görülmüştür. Yanı sıra politikacıların çocuklara olan ilgisi onların ülkenin geleceği olmasına ek olarak kültürün siyasi ve sosyal refahı için bir sentez oluşturuyor olmasıdır. Aynı zamanda çocuklarla ilgili hikâyelerin romantik olması seçmen kitlesinin politikacı lehine duygusal, hassas bir izlenim bırakmasına da sebebiyet vermektedir. Politikacıların çocuklar ile ilgili konularda söz söylemeleri (şüphesiz olumlu içerikler) seçmen kitlesi olarak ebeveynlerin o politikacıları duyarlı olarak atfedip kendisine ya da partisine duygusal eğilim göstermeye sevk edebilmektedir. Böylece çocuklar, medyada politikacılar lehine sömürülen masumlar olarak temsil edilmektedirler (Moeller, 2002, s. 38). Haberin öznesi olmaktan çıkıp hedef kitlenin ilgisini çekmek üzere kullanılan bir nesne olan çocuklar, okuru-izleyiciyi cezbedip tuzağa düşürmek amacıyla siyasilerin ve medyanın değer verilmeyen gizli kahramanları olabilmektedirler.

2.4.2. Siyasal Toplumsallaşma ve Çocuk

Genel kabul olarak siyasal değer ve davranış kalıplarının nesiller boyu aktarımı ile ilgili olan siyasal toplumsallaşma kavramı bir birey olarak çocuğu, siyasal arenada bağımlı değişken olarak görmektedir. Siyasal toplumsallaşma sürecinde çocuklar, toplumsal değerlerle ilişkilendirilerek ele alınır, asıl seçmen kitlesi olan aile veya yasal vasilerine ulaşmak için çoğu durumda onlar üzerinden seçim politikaları yürütülür. Ya da geleceğin seçmeni olarak görülüp parti ideolojileri onların varlık gösterdiği alanlardaki (büyük oranda eğitim alanında) kurumlar aracılığı ile ekilir. Böyle bir durumda çocuk, siyasal arenada nesneleştirilmiş birey olarak karşımıza çıkar. Tüm bu nedenlerden dolayı çalışmada çocuk bireyin siyasal toplumsallaşma ile bağlantısının incelenmesi önem taşımaktadır. Siyasal toplumsallaşma kavramının neyi ifade ettiğine değinmeden önce onu şemsiye kavram olarak örten toplumsallaşmaya kısaca değinilecektir.

Siyasal toplumsallaşma kavramı bireylerin simbiyotik ilişkilerinin çıktısı olan toplumsallaşma kavramı içerisinde yer almaktadır. Toplumsallaşma süreci temelde iki şekilde gerçekleştirilir; ilki kültürde, toplumda var olan

sosyal normların dış etkenler olmadan birey tarafından kendi rızası için içselleştirilmesi; ikincisi ise bireylerin toplumda kabul kazanmak, statü sahibi olmak gibi amaçlarla başkalarının beklentilerini karşılamak için eylemlerde bulunmasıdır (Abercrombie, Hill & Turner, 2006, s. 363). Marshall, *Sosyoloji Sözlüğü*'nde toplumsallaşmayı, “bireyin gerek toplumun norm ve değerlerini içselleştirme gerekse toplumsal rollerini yerine getirmeyi ve toplumun üyesi haline gelmeyi öğrenme sürecidir” şeklinde tanımlar (Marshall, 2005, s. 760). Bireyin yaşamının ilk yıllarında, içerisine doğduğu toplum ile ilgili olarak bir anlayışa sahip olmadığını ifade eden Dursun (2008, s. 220), toplumsallaşmanın; bireyin, toplumsal hayatın gerçekleri ile çatışmaması, toplumun yaygın inanç, değer ve eğilimlerini benimsemesi ve toplumun beklentilerini karşılamaya dönük girişimlerde bulunmasını sağlamaya yönelik bilincin kazandırılmasını sağlayan süreç olduğuna vurgu yapar.

Toplumsallaşma konusunda yaygın tanımlama bu şekilde olmakla birlikte süreç, çocukluktan itibaren bireyi pasifleştirmekte ve bireyin farklılıklarını görmezden gelmeyi, bastırılmış bireyler yetiştirmeyi geçerli kılmaya dönüktür. Topluma kayıtsız şartsız entegre bir birey algısı gerek bireyin bütünlüğüne aykırı gerekse de toplumsal yapının çoğulcülüğünü örselemeye meyillidir.

Kendisinden önce var olan bir dünyaya doğan çocuğun toplumsallaşabilmesi için öncelikle süregelen bir toplumun olması, yeterli zihinsel ve bedensel gelişimi sağlaması ve sosyalleşme isteği ile duygusal tecrübeler kazanmış olması gerekmektedir (Elkin, 1990, s. 15). Dünyaya gelen her canlının çevresine uyum sağlamasını kolaylaştıran birtakım öğeler mevcuttur. Hayvanlarda doğal dürtüler bu işlevi yerine getirirken insanlarda içerisine doğduğu kültür bu adaptasyonda en büyük paya sahiptir. Çocuk bireyin fiziksel, psikolojik, sosyolojik alanlarda gelişmesi ile birlikte toplumu oluşturan diğer birey ve kurumlar onun, toplumun değer sistemlerini ve kurallarını öğrenmesinde etkili olmaya başlarlar. Kültürel kodların bireyler/kuşaklar arasında aktarılması en temel ifade ile toplumsallaşma olarak tanımlanmaktadır (Kışlalı, 2002, ss. 117-118). Sosyolojik açıdan kültürel kodların nesiller boyu aktarımını sağlayan süreç olarak tanımlanan toplumsallaşma (Abercrombie vd., 2006, s. 363), çocukluktan itibaren bireyi etkisi altına almakla birlikte tek yönlü olmaktan ziyade bireyin, toplum içindeki rol ve yükümlülüklerini kendisinin belirlemesine de fırsat vermektedir (Marshall, 2005, s.760). İçerisine doğduğu toplumu öğrenme süreci birey olmanın ilk evresi olan çocukluktan başlar. Maccoby (2016, s. 3), toplumsallaşmayı tanımlarken bireyin çocukluk dönemine vurguda bulunur ve kavramı, bireyin bulunduğu toplum kültürü açısından işlevsel bir yeterlilik kazanması için ihtiyaç duyulan motivasyonun, değerlerin, davranış modellerinin ve becerilerin bireye öğretilmesi süreci şeklinde ifade eder.

Çevrelerini saran aktörlere, kültürel kodlara, davranış şekillerine bağlı olarak gelişen toplumsallaşma sürecinde yalnızca toplum bireyi etkilemez ilerleyen dönemlerde bireyin de toplumsal değişimler üzerinde etkisi söz konusudur. Etkileşimin siyasal alanda işlev kazanması ise siyasal toplumsallaşma olarak nitelendirilmektedir. Gökçe ve Göksu, siyasal toplumsallaşmayı etken ve edilgen olacak şekilde ikiye ayırmaktadır. Etken bakış açısında önemli olan toplumun ve bireyin karşılıklı olarak birbirlerini etkilemeleri, birbirlerinden beslenmeleri, bireyin toplumsallaşması; toplumun ise siyasal değerlerinin gelişmesidir. Edilgen bakış açısında önemli olan ise bireyin var olduğu topluma kendisini kabul ettirebilmek, yurttaş olarak nitelendirilebilmek, siyasal sistemin gerektirdiği tutum ve değerleri kazanmak için sürecin etkilerine açık olmasıdır (Gökçe ve Göksu, 2016, ss. 117-118). Çocuk birey özelinde düşünüldüğünde sürecin edilgen işlediği söylenebilir.

Siyasal toplumsallaşmaya ilişkin ilk kaynaklar psikanalitik bağlamda ve merkezileşmemiş şekilde ele alınmıştır. Tokgöz'ün (1978, s. 81) ifadesiyle kavramın popüler olmaya başlaması, Hyman'ın 1959 yılında yayınladığı *Political Socialization - A Study in the Psychology of Political Behavior* isimli eseri ile gerçekleşmiştir. Hyman'a (1959, ss. 25-26) göre siyasal toplumsallaşma, yetişkin bireylerin çocukluktan itibaren aile veya dâhil oldukları grup(lar) içerisinde öğrendikleri sosyal değerlerdir. Ancak siyasal toplumsallaşma yalnızca etkiye daha fazla açık olunan çocukluk dönemini kapsamamaktadır. Bireyin bilinçli olarak varlık gösterdiği ilk andan sosyalleşmenin sürdürüldüğü son ana değin akıp giden bir süreçtir (Ball ve Peters, 2006, s. 60). Easton ve Hess'in (1962, s. 230) ifadesi ile siyasal toplumsallaşma "Siyasi bilgi, tutum ve değerlendirme gibi standartlardan oluşan ve siyaset alanında daha yaşlı bireylerden daha genç bireylere aktarılan politik yönelimlerin edinilme süreci"dir.

Heywood (2021, s. 273), siyasal toplumsallaşmayı, "bireylerin siyasal inanç ve değerler edindikleri ve bunları bir kuşaktan diğerine aktardıkları süreç" şeklinde tanımlamakta ve aile ve okulun "birincil", medyanın ise "ikincil" siyasal toplumsallaşma birimleri olduğunu belirtmektedir. Siyasal toplumsallaşma, toplumda var olan siyasal sistemin mevcudiyetinin sağlanması için o siyasal sistemi oluşturan değerlerin, kuralların, politikaların bireylere aktarılma sürecidir ve sistem için hayati öneme sahiptir (Dursun, 2008, s. 221). Toplumda geçerliliği olan siyasal davranışların/rollerin öğrenilme süreci olan siyasal toplumsallaşma, bünyesinde toplumun evrensel özelliklerini aktaran kişisel değer, tutum ve davranışları barındırmaktadır (Tokgöz, 1978, s. 81). Siyasal toplumsallaşmanın sürekliliğine dikkat çeken Alkan (1989, s. 18), kavramı "toplumsal-siyasal çevre ile bireyin arasında yaşam boyu süren dolaylı ve doğrudan etkileşim sonucunda, bireyin siyasal sistemle ilgili görüş,

davranış, tutum ve değerlerinin gelişmesidir” şeklinde tanımlamaktadır. Türköne (2009, ss. 232-237) ise; siyasal toplumsallaşmanın “siyasal insan”ın oluşumunu sağlamak amacıyla siyasal kültürü oluşturan fikir, değer, inanç gibi manevi değerlerin yanında maddi pratikleri de edinme süreci olduğunu ifade eder. Siyasal toplumsallaşma, “Bireyin üyesi olduğu siyasi sisteme ve bu siyasi sistemdeki vatandaş olarak kendi rolüne ilişkin tutumları inançları ve değerleri edindiği siyasi süreçtir” (Greenberg, 2017, s. 3). Siyasal toplumsallaşmanın bireyin, sürekli işleyen bir politik sistemde, sistemin kabul ettiği ve uyguladığı davranışları, normları ve değerleri aşamalı olarak öğrendiği süreç olduğunu ifade eden Sigel (2017, s. 20) ise, siyasal toplumsallaşmanın amacının bireyleri, siyasal toplumun iyi işleyen (well-functioning) üyeleri olacak şekilde eğitmek ve geliştirmek olduğunu belirtir. İyi işleyen üyeler kavramı politik kültürün yapısına göre farklı şekillerde tanımlanmaktadır. Kavram, demokratik bir politik kültürde özgür, aktif, siyasal eylemlere katılım gösteren bireyi tanımlarken; otoriter siyasal kültürlerde ise itaatkâr makbul vatandaşı tanımlayabilir. Görüldüğü üzere siyasal toplumsallaşmaya ilişkin tanımlamaların birçoğu toplumu aktif konumda tutarak onu incelemekte ve bireyi ikincil konumda pasifleştirmektedir.

Bireyin siyasal sistemin farkına varması, öğrenmesi, onu içselleştirmesi, tutum ve davranışlarını ona göre şekillendirmesi bakımından önemli bir kavram olan siyasal toplumsallaşma (Güllüpunar, 2010, s. 30), hayal gücünün yerini rasyonel bilincin almaya başladığı andan itibaren bireyin çeşitli kişi/kurum/aygıtlarla birtakım mesajlara, kodlara maruz kalması, bırakılması ile şekillenmektedir.

Çetin’in de belirttiği üzere, siyasal toplumsallaşma, bireyin “siyasal insan” olma sürecidir. Bu süreç dâhilinde birey, toplumsal bir birey olmanın ötesinde siyasal söylemlerin, eylemlerin bir parçası haline dönüşür ve iktidar, ideoloji, propaganda, temsil, meşruiyet gibi politik kavramların, tartışmaların başat aktörü olur (Çetin, 2003, s. 43). Literatür incelendiğinde siyasal toplumsallaşmaya yönelik pek çok farklı tanımlamanın geliştirildiği görülmüştür. Bu tanımlamalarda görülen en önemli özellik siyasal toplumsallaşmanın karşılıklılık esaslı olmasına karşın bireyin çoğunlukla siyasal sistemin güçlü unsurları karşısında bilinçli ya da bilinçsiz pasif konumda yer alıyor olmasıdır.

Haller ve Thorson (1970, s. 46) ise kavramı çocuklar üzerinden ele alarak “(...) siyasi süreci yöneten bazı temel normların, tutumların veya inançların içselleştirildiği süreç” şeklinde ifade etmektedir. Çocuk birey açısından siyasal toplumsallaşmaya baktığımızda Easton ve Dennis’in (1969’dan akt. Tokgöz, 1978, s. 83) kuramsal bir model geliştirdiği görülmektedir. Buna göre çocuk, dört aşamada siyasal toplumsallaşma sürecinden geçmektedir.

Çocuk önce siyasal sisteme duyarlı hale gelir, yani siyasallaşır. İkinci aşamada çocuğun siyasal sistemle ilk ilişkisi siyasal otorite ile olur. Duyarlılığını artık kişileştirir. Üçüncü aşamada kişileştirilen otorite hakkında, iyilik ve kötülük gibi -niteliklerden çok çocuğun nefret ve sevgi duyması gibi nitelikler kazanılır. Otorite idealleştirilir. Son aşama ise birbirinden kopuk durumda bulunan birkaç siyasal otorite sahibi kişiyi algılama yerine bir sistem oluşturulur. Bu otoritelerin tümünü algılama şeklinde yani kurumlaşmaya dönüşür.

Easton ve Dennis çocuk bireyin çok küçük yaşlarda ailesinin ve eğitim gördüğü çevrenin ötesinde daha güçlü ve etkin bir otoritenin var olduğunu farkına varmaya başladığını belirtir. Bu aşamada gözlem ve sorularıyla otorite hakkında fikir edinen çocuk bireyi yönlendiren unsurların başında sorularını yönelttiği bireylerden aldığı cevaplar olmakla birlikte çocuk bireyde istemsiz de olsa aile üyeleri veya öğretmeni haricinde itaat edilmesi gereken bir başka merkezi gücün olduğu kanısı yerleşmeye başlar. Siyasal toplumsallaşmanın ilk aşaması olan bu süreç politikleşme/siyasallaşma olarak tanımlanmaktadır. İkinci aşamada ise çocuk birey otoriteyi kişiselleştirmektedir. Bir başka deyişle bir siyasal lideri, siyasal otorite ile özdeşleştirmekte yani bir başkanı, cumhurbaşkanını veya başbakanı algılamakta güçlük çekmeyecek hale gelmektedir. Böylece tıpkı anne-babasına, öğretmenine beslediği sevgi, saygı gibi hisleri siyasal otoriteye de beslemeye başlamakta ve gelişen süreçte siyasal otoritenin bağlı olduğu kurumları algılayıp onları destekleme eğiliminde olmaktadır. Üçüncü aşamada ise çocuk birey kişiselleştirdiği siyasal otoriteyi idealleştirmektedir. Çocuk birey için o siyasal otorite, herkesten üstün bir konumda durabilmektedir. Her ne kadar Easton ve Dennis (1973) bu aşamada siyasal otoritenin çocuk birey için olumlu bir görünümde olduğunu belirtse de çocuk bireylerin siyasal otoritelerden çekindiği, korktuğu, güvensizlik beslediği yönünde izlenimlerin olduğu araştırmalar da söz konusudur. Siyasal toplumsallaşmanın son aşaması ise kurumsallaşmadır. Bu aşama çocuk bireyin ergenliğe geçiş yaptığı ve eleştirel muhakeme yetisinin gelişmeye başladığı döneme denk gelmektedir. Bu nedenle siyasal otoritelerin bireyde önceden oluşturduğu algılar değişmeye başlar ve kişiselleştirme yerini kurumsallaşmaya bırakır. Birey yalnızca siyasal otoriteyi değil diğer siyasal unsurları da sürecin içerisinde değerlendirmeye başlar (akt. Kalaycıoğlu, 1984, ss. 146-148).

Siyasal toplumsallaşma kendiliğinden gerçekleşen bir durum değildir. Bu sistem içerisinde rol oynayan birçok faktör bulunmaktadır. Bu faktörler bireyin iç dünyası ile ilgili yani kişisel olabileceği gibi dışardan etki ile yani toplumsal yapıdan kaynaklı da olabilmektedir. Kişisel faktörleri, kimlik, güven ve bağlılık, özgüven, muhaliflik hissi, kuşkulu kişilik, çatışma ve saldırganlık oluştururken; toplumsal yapı kaynaklı faktörleri de aile, okul, sosyal gruplar, toplumsal kültür, toplumsal otorite ve hiyerarşik yapı ve kitle iletişim araçları oluşturmaktadır (Güllüpunar, 2010, ss. 37-53).

Çalışmada siyasal toplumsallaşma kavramı, toplumsal faktörler üzerinden işlenmektedir. Siyasal toplumsallaşma sürecindeki ilk aktarım, aile gibi bireyin doğumu itibari ile içinde bulunduğu nispeten doğal bir etkenle gerçekleşmektedir. İlerleyen dönemlerde ise siyasallaşma, toplumsallaşmanın sağlandığı ve büyük ölçüde siyasi ideolojilerin bireyler üzerinde tahakküm kurmak amacıyla yapılandırdıkları okul, iş, kitle iletişim araçları gibi unsurlara maruz kalma ile gerçekleşmektedir. Çalışma konusu bakımından siyasi partiler ve kitle iletişim araçları/medya ise ayrı bir önem kazanmaktadır. Siyasal toplumsallaşmada zaman, mekân sınırı olmayan tek faktör medyadır. Medya, bireyi kendisine maruz kaldığı andan itibaren sarıp sarmalayarak kuvvetli oranda iktidarlar lehine mesaj bombardımanına tutmaktadır. Sayılan tüm bu faktörler çocuk bireyi belirli bir standart üzerinden toplumsallaşma sürecine dâhil etmekten ziyade hepsinin kendine has kalıpları, değerleri, etki süreleri mevcuttur.

Çocuk bireyin yaşamının ilk yıllarında en büyük etkiye sahip olan aile (Hyman, 1959, s. 52; Kışlalı, 2002, s. 119; Çetin, 2003, s. 72; Ball ve Peters, 2006, s. 61; Dursun, 2008, s. 224; Öztekin, 2018, s. 243) bireyin yaşamla ilgili ilk öğrenmeyi sağladığı, çeşitli tecrübeleri edindiği informal kurumların başında gelir (Kalaycıoğlu, 1984, s. 151; Kurt, 2012, s. 340). Çocuğun iktidar ilişkilerini öğrendiği ilk yer ailedir. Ailenin tüm bireyleri arasındaki karşılıklı ilişkiler bireyin yetişkinliği döneminde siyasal alandaki bireysel davranışlarında da belirleyici olmaktadır. Aile, siyasal davranışlar, değerler, yapılar, ideolojiler, normlar, inançlar hakkında bilgi vererek çocuğu eğitebileceği gibi; çocuğun aile içerisindeki tutum ve davranışları, otoriteyi izleyerek de iktidar ilişkileri hakkında bilgi sahibi olabilmektedir. İlkinde çocuk birey açıkça yönlendirilmekteyken ikincisinde çocuk birey süreci yönetmektedir. Çocuk birey, siyasal toplumsallaşmaya katılım gösterdiği yaş sınırına eriştiğinde aile içerisinde gördüğü, maruz kaldığı tüm tutum ve davranışları tatbik edecektir. Otoriter, tutucu, disiplinli ve hiyerarşik bir aile yapısında yetişen çocuk birey, ileride siyasal alanda alacağı kararlarda korkak veya ailesinin yönlendirmelerine göre davranış sergileyecekken; demokratik bir aile yapısı içerisinde yetişen çocuk birey, siyasal davranışlarında daha bilinçli ve özgür hareket edecektir (Türköne, 2009, s. 243; Gökçe ve Gökso, 2016, s. 124).

Hyman'a (1959, s. 72) göre bireyin siyasal tutumunun belirlenmesinde aile bireylerinin siyasal parti tercihleri önemli bir konumda bulunmaktadır. Siyasi iktidarlar, ailenin yani ebeveynlerin çocuk birey üzerindeki rol modelinin önemini çok iyi bilmektedirler. Bu nedenle çocuk bireye ulaşabilmek için aile büyükleri üzerinden siyaset yürütmektedirler. Siyasal iktidarların ailenin üzerindeki etkileri sosyo-ekonomik-kültürel yapıya göre değişebilmektedir. Genel kabul gören inanış okur-yazarlık oranının yükselmesiyle birlikte siyasal

iktidarların vaatleri karşısında bireylerin daha bilinçli olduğu yönündedir. Ancak siyasal-ekonomik menfaat edinme, ideolojik yatkınlık, aile geleneğini sürdürme, dışlanma korkusu, kendilerini bir gruba ait hissetme ihtiyacı gibi nedenlerle bireyler isteseler dahi iktidarlar lehine bir girişimde bulanamayabilirler. Böylesi bir durumda siyasal iktidarlar bireyleri kolaylıkla yönlendirebilmekte ve onların politik görüşlerini etkileyebilmektedirler. Siyasal arenada geleceğin seçmeni olarak görülen çocuklara da aileleri veya yasal vasileri vasıtasıyla bu kültür ekilebilmektedir.

Birey üzerinde siyasal toplumsallaşmayı sağlayan en önemli formal faktör de okuldur. Türü ne olursa olsun siyasal sistemin amacı, yönetimi altındaki bireylere kendi tutum, inanç ve değerlerini benimsetmektir. Bunu erken yaşlarda sağlamanın en etkili yolu ise eğitim sisteminden geçmektedir. Mevcut siyasal sistemde yönetenler, parti ideolojilerini eğitim müfredatlarına yansıtmaktadırlar. İlkokuldan itibaren eğitim sisteminin içerisinde var olmaya başlayan çocuk birey ise bu ideolojilere maruz kalmaktadır. Devletin bekası için makbul vatandaşın yaratılmaya çalışılması amacıyla hareket eden siyasal kültürün aktif bileşenleri olan siyasal iktidarlar, söz konusu okul ve eğitim olduğunda siyasal toplumsallaşmayı öğretmenler, okul çevresi/okul içi ortamlar ve ders müfredatları üzerinden sağlamaktadır (Dursun, 2008, ss. 227-228; Türköne, 2009, s. 244).

Siyasal toplumsallaşmada rol oynayan bir diğer unsur ise medyadır (Tokgöz, 1978; Dursun, 2008, s. 231). 1970’li yıllara değin siyasal toplumsallaşmada önemli bir faktör olarak görülmekten ziyade bağımlı değişken olarak ele alınan medya kanalları 70’li yıllar itibari ile siyasal bilişim oluşturmada aktif kaynaklar olarak görülmüşlerdir (Tokgöz, 1978, ss. 83-84; Erdoğan, 1997, s. 273). Hedef kitlenin haber alma hakkını sağlamak amacıyla bilgi aktarma işlevinde bulunan görsel, işitsel, yazılı medya kanalları bu kapsamıyla her ne kadar masum araçlar olarak görülse de gerek sahiplik gerekse kurulduğu bölgenin siyasal, sosyal yapısından dolayı bazı deformasyonlara maruz kalmakta veya bilinçli olarak haberlerin siyasal, ekonomik erkler lehine çarpıtılmasına kaynaklık sağlamaktadırlar. Ball ve Peters’in (2007, s. 63) ifade ettiği üzere, iktidardaki yöneticiler tarafından bir müdahaleye tabi tutulup tutulmadığına bakılmaksızın medya kaynakları siyasal değerleri yüceltme/güçlendirme ilkesiyle hareket etmektedirler. Medya kanallarının gelişim göstermesi ve bireylerin bu araçlara olan talebinin artması neticesinde siyasal iktidarlar toplumu yönlendirme ve siyasal bilincin oluşmasını sağlama gibi amaçlarla medya kanallarına önem atfetmeye başlamışlardır (Akın, 2013, s. 126).

Siyasal toplumsallaşmayı sağlayan yaygın faktörlere ek olarak siyasal partiler de siyasal toplumsallaşmada önemli etki mekanizmalarıdır (Özbudun, 1974, s. 108; Pandey ve Kumar, 1977, s. 509; Abercrombie vd., 2006, s. 293;

Ball ve Peters, 2006, s. 61; Dursun, 2008, s. 264). Özbudun (1974, ss. 109-110), siyasal partilerin hiç doğmadığı ya da sonradan etkilerini kaybettiği toplumlarda, partilerin sosyalleşme, devşirme ve menfaatleri birleştirme gibi fonksiyonlarını sağlayan farklı yapıların olduğunu ancak siyasal partilerin var olmasıyla birlikte bu fonksiyonları onların yerine getirdiğini belirtmektedir.

Siyasal partiler, özellikle de seçim dönemlerinde parti örgütü, adayları ve politikaları için destek kazanmaya çalışırken, üyelerini eğitmeye ve apolitik bireylere hitap etmeye, onları kazanmaya çalışırlar ve bu bağlamıyla da siyasal eğitim kurumları olarak işlev görürler. Siyasal partiler, iktidara gelmeleri durumunda neler yapacaklarını bireylere alternatifler, rasyonel kanıtlar sunarak ifade ederler. Böylece bireylerin o siyasal partiye yönelik bilişsel duyarlılığını geliştirmeye ve siyasal sistemde bir payları olduklarının farkına varılmasını sağlamaya yardımcı olurlar. Bu haliyle, siyasal partiler, hem iletişimi hem de katılımı kapsayan, potansiyel olarak çok sayıda insanı siyasal eyleme dâhil etme kapasitesine sahip siyasal toplumsallaşma faktöründen biri olarak kabul edilmektedirler (Pandey ve Kumar, 1977, s. 511).

Siyasal partiler siyasal toplumsallaşmayı sağlamak için iki yöntem kullanılmaktadır. İlki, toplumda var olan siyasal kültürün bireylere benimsetilmesi/bireylerce içselleştirilmesi; ikincisi ise var olan siyasal kültürün değiştirilip yeni bir kültürün yaratılmaya çalışılmasıdır (Özbudun, 1974, s. 108). Bireylerin siyasal sisteme katılmalarını harekete geçiren siyasal partiler bunu bireylerin sandığa gitmeleri, oy kullanmaları, parti/dernek üyelikleri gibi faaliyetlerle sağlamaktadırlar. Normal şartlarda bireyler, siyasal davranışlarda bulunmakta çok istekli değildirler. Bu nedenle siyasal partiler, bireyler üzerinde etkili olabilmek için çeşitli vaatler ile siyasal toplumsallaşmayı cazip hale getirmeye çalışılmaktadır (Dursun, 2008, s. 265).

Sonuç olarak çocuk birey özelinde düşünüldüğünde özellikle de kültürel kodlarına karşı sonsuz itaatkâr olan toplumlarda çocuğun toplumsallaşma çizgisini kendisinin belirleyebilme imkânı oldukça sınırlıdır. Bu türden bir itaatkârlığın söz konusu olmadığı toplumlarda ise toplumsal baskıdan/mahalle baskısından kaçınmak isteği yoğun olabileceğinden çocuk bireyin toplumsallaşma sürecini kendisinin yönetebileceği fikri muhafazakâr toplumlarda sorunlu görünmektedir. Toplumsallaşmanın gerçek anlamda sağlanabilmesi için toplumda tabu olarak atfedilen değerlerin törpülenmesi, alternatif bilinç ve düşüncelerin varlığının kabul edilmesi, hoşgörü ikliminin içselleştirilmesi, temelde ise saygı kültürünün ekilmesi gereklidir.

2.5. Siyasal Parti Programları ve Seçim Beyannameleri/Bildirgeleri

Siyasal partiler, bir siyasal amaç için -iktidarı ele geçirmek- kurulan örgütlü yapılar (Çam, 2002, s. 416; Aziz, 2007, s. 87; Dursun, 2008, s. 256), “halkın

desteğini sağlamak suretiyle devlet mekanizmasının kontrolünü ele geçirmeye veya sürdürmeye çalışan, sürekli ve istikrarlı bir örgüte sahip siyasal topluluklar” (Özbudun, 1974, s. 4; Sarıbay, 2021, s. 18) şeklinde tanımlanmaktadır. Duverger (1993, s. 51-52) ise siyasi partiyi “birçok toplulukların yarattığı bir bütün, ülke içinde dağılmış ve koordinatör kurumlar vasıtasıyla birbirine bağlanmış küçük grupların (ocaklar, komiteler, yöresel dernekler vb.) meydana getirdiği bir birlik” olarak ifade etmektedir. Hedeflediği amaçlara ulaşmak için bir siyasi partinin seçmen kitle üzerindeki etki yoğunluğunu arttırması gerekir. Etki yoğunluğunu ise siyasi partilerin parti ideolojileri, liderleri, yönetici kadroları, programları, seçim beyannameleri/bildirgeleri ve siyasal kampanyaları belirlemektedir (Balcı, 2016, s. 74). Bunlardan parti programları ve seçim beyannameleri/bildirgeleri modern partilerin kendilerini seçmen kitlesine tanıtmada, ideolojileri doğrultusunda toplumsal, ekonomik, sosyal, çevre vb. konularda yararlandığı en geniş yazılı metinler arasında yer almaktadır. İncelenecek konuyu geniş çaplı ele alırken en fazla veriyi sunacağı düşünülen bu metinler araştırmaya da kaynak sağlamaktadır.

Bir partinin kimliğini oluşturan ve seçmen kitleye partinin ilke ve fikirlerini sunan parti programları, siyasi partilerin meşru bir zeminde diğer partilerden farklılaşan yönlerini, partinin değerlerini, önerilerini gösterme imkânı sunarlar. Parti programları siyasi partinin kuruluşuna istinaden hazırlandığından geçerlilikleri uzun vadeli. Genel parti programlarına ek olarak bazı siyasi partiler seçmen kitlelerini cezbetmek amacıyla ekonomi politikaları, enerji politikaları, kadın, gençlik ve aile politikaları gibi daha özel ve detaylı programlar da hazırlayabilmektedirler. Böylece partiler, hitap ettikleri kesim ile aralarındaki ikili ilişkileri daha iyi yönetme fırsatına sahip olurlar (Hofmeister ve Grabow, 2011, s. 40). Siyasi partinin iktidara gelmesi durumunda ulusal meselelerde veya uluslararası ilişkilerde geliştireceği politikaları göstermesi anlamında önemli olan parti programları siyasi partinin ideolojisi çerçevesinde oluşturulmaktadır.

Siyasi partilerin siyasal işlevlerinden olan program yapma, partinin hedeflediği reformları, nasıl ve hangi imkânlar ile gerçekleştirileceğini kamuoyu ile paylaşmasını sağlamaktadır. Parti programları partilerin iktidarda oldukları sürece belirlediği felsefeyi yansıtmaktadır. Bir siyasi parti için parti programı hazırlamak kolay olmayan bir süreçtir. Nitekim parti programları toplumun yapısı, cumhurun istekleri, küresel değişimler gibi etkenlerden beslenmektedir. Tüm bu etkileyiciler göz önünde tutulduğunda parti programları, iyi düşünülerek, zamandan tasarruf edilmeden hazırlanmalıdır. Bu bakımdan parti programı yapmak demek günlük politikanın ötesinde iktidar-toplum ilişkilerinin belirlenmesi, ülkenin siyasal, toplumsal, ekonomik, kültürel yapısının uzun soluklu olarak düşünülmesi demektir (Çam, 2002, s.

426). Yanı sıra parti programlarının tüm halk kesimi tarafından okunma ihtimali de düşünülürken programların açık ve anlaşılır bir dille yazılmış olması da önemli bir unsur olmaktadır.

Siyasi partiler, seçmene çeşitli vaatlerde bulunmak, seçimin kazanılması durumunda ne gibi değişiklikler, yenilikler gerçekleştireceklerini belirtmek ve iktidar partisi ise bugüne değin neler yaptığını ortaya koymak amacıyla, seçim öncesinde birtakım metinler hazırlamaktadırlar. Seçim beyannameleri/bildirgeleri olarak adlandırılan bu metinler, hem mevcut durum hakkında bilgi verir hem de sorunun giderilmesi noktasında çözüm yolları içerirler. Bu metinler, seçmen tarafından baştan sona okunan metinler olmaktan çok bireysel veya grup şeklinde çalışma, ilgi alanlarına göre okunup değerlendirilirler (Polat, Akkaya ve Binici, 2015, s. 297). Siyasi partilerin resmi politika beyanları olan seçim beyannameleri/bildirgeleri, partinin kimliği ve kamuoyunun beklentileri ile doğru orantılı olarak ekonomi, eğitim, sağlık, iç ve dış güvenlik, sosyal politikalar, hukuk, adalet, üretim, çevre, enerji gibi konularda düzenlenmektedir.

Çalışmada siyasi partilerin resmi politika metinleri olarak görülen parti programlarında ve seçim beyannameleri/bildirgelerinde çocuk kavramını ve çocuklar ile ilgili sorunları nasıl ele aldıkları belirlenmeye çalışılacaktır. Çocukların seçimi kazanmak amacıyla dillendirilen nesnelere olduğu mu yoksa partinin ideolojisinde toplumsal iyiliğin sağlanmasında şimdinin etkili bireyleri olarak mı ele alındığı tespit edilecektir. Böylece haberlere yansıyan siyasi figür ve çocuk konulu içeriklerin analizinde bir kapsamlı perspektif sunulabilecektir.

ÜÇÜNCÜ BÖLÜM

MEDYA VE SİYASİ PARTİ METİNLERİNDE ÇOCUĞUN TEMSİLİ

Çalışmanın bu bölümünde öncelikle araştırmanın amacına, önemine, araştırmanın soru ve varsayımlarına yer verilmiştir. Araştırmanın evreni ve örnekleme belirtilmiş verilerinin elde edilme süreci hakkında bilgilendirme yapılmıştır. Ardından literatürdeki ve pratikteki sınırlılıklara değinilmiş, çalışmada kullanılacak olan yöntem hakkında bilgi verilmiştir. Son olarak medya ve siyasi parti metinlerine ilişkin bulgular, tablolar ve grafikler aracılığı ile görselleştirilmiş, verilere ilişkin değerlendirmeler yapılmıştır.

3.1. Araştırmanın Amacı

Çocuk, teoride haklara sahip birey (özne) olarak görülmesine rağmen, pratikte yönlendirilmeye açık, karar almada yetkin olmayan, medyada ilgi çekme unsuru, siyasi arenada parti ideolojisinin ekildiği birer yatırım aracı olarak muamele görmekte, bir nevi nesneleştirilmektedir. Siyasi partiler söz konusu olduğu zaman çocuk bireyler partilerin ideolojik kimliklerine göre temsil edilebilmekte, çocuklar ile ilgili konular da aynı doğrultuda ele alınabilmektedir. Medya ise eleştirel teori odağında bakıldığında siyasal güçten, ideolojiden bağımsız işlememekte, sonuçta ise hassas bir toplumsal grubu oluşturan çocuklar da medyadaki temsillerinde siyasi ideolojilerin kurbanı olabilmektedir.

Bu sorunsaldan yola çıkarak araştırmanın ilk amacı medya ve siyasi parti metinlerinde çocuğun nasıl temsil edildiğini belirlemektir. İkinci amaç ise belirli siyasi partileri destekleyen gazetelerin yayın politikalarının çocuk konulu haberlerin içeriklerindeki yansımalarını ortaya çıkarmaktır. Böylece örneklem olarak belirlenen gazetelerin hassas bir toplumsal grubu oluşturan

çocuğa ve çocuklar ile ilgili konulara nesnel bir şekilde mi yoksa ideolojik olarak mı yaklaştıkları karşılaştırmalı olarak izlenebilecektir. Yanı sıra medya ve siyaset ilişkisi çocuk haberleri üzerinden yeniden açığa çıkartılacaktır. Bu karşılaştırmının yapılabilmesi için öncelikle Türk siyasetinde çocukların konumu belirlenmiştir. Bunun için 2023 seçimlerinde en yüksek oy oranına sahip 5 siyasi partinin parti programları ve seçim beyannameleri/bildirgeleri incelenmiştir. Böylece çocuğun siyasi arenada nasıl ele alındığı, siyasi partilerin çocuğa yönelik bakış açıları ve seçim sürecinde söylemlerinin bir parçası olarak çocuk olgusunu kullanma biçimleri tespit edilmiştir. Ardından 5 siyasi partiyi temsil ettiği düşünülen yazılı medya ürünü olan 5 gazetede çocuk ve çocuklar ile ilgili haberler incelenmiştir. Gazete haberlerinde çocuğun nasıl temsil edildiği, hangi durumlarda öncelendiği veya ötelendiği, siyasetçilerin gölgesinde politik bir aksesuar olarak kalıp kalmadığı, çocuk ve çocuklar ile ilgili sorunların tarafsız bir şekilde sunulup sunulmadığı açığa çıkarılmaya çalışılmıştır.

Bu amaç kapsamında araştırmada cevabı aranacak temel ve alt sorular şunlardır:

Temel sorular;

- Politika metinlerinde çocuk nasıl tanımlanmakta ve çocuklar ile ilgili hangi konular ele alınmakta, nasıl temsil edilmektedir?
- Çocuğun ve çocuklar ile ilgili konuların haberde yer alışı ve temsilinde gazetenin siyasal yakınlığı belirgin rol oynamakta mıdır?

Alt sorular;

- Siyasi parti metinlerinde çocuklar nasıl tanımlanmaktadır?
- Siyasi parti metinlerinde çocuk haklarına yer verilmekte midir?
- Siyasi parti metinlerinde çocuklar hangi konularda ele alınmaktadır?
- Toplumda infiale neden olabilecek olaylarda çocukların siyasi figür ile haberde yer alma oranı değişmekte midir?
- Haberde bir siyasi figür ile birlikte yer alan çocukların görselleri kullanılmakta mıdır?
- Haberde bir siyasi figür ile birlikte yer alan çocuklar hangi tür haberlere konu olmaktadır?
- Haberde bir siyasi figür ile birlikte yer alan çocukların görüşüne yer verilmekte midir?
- Çocuk ve çocuklar ile ilgili konulardaki haberlerde yer alan siyasi figürler nelerdir/kimlerdir?
- Haberde bir siyasi figür ile birlikte yer alan çocuk hangi tema ve konularda haberleştirilmektedir?

Araştırmanın varsayımlarını aşağıdaki ifadeler oluşturmaktadır;

- Siyasi partiler çocuk konusuna ideolojik olarak yaklaşmaktadır.
- Siyasi figür içeren haber metinleri çocuk aktör söz konusu olduğunda da ideolojiden bağımsız yapılandırılmamaktadır.
- Haberlerde bir siyasi figür ile birlikte yer alan çocuklar, politika aksesuarı olarak nesneleştirilmektedir.
- Haberlerde bir siyasi figür ile birlikte yer alan çocuklar çoğunlukla olumsuz temsil edilmektedir.
- Gazeteler, çocuk konulu haberlerde destekledikleri siyasi partiyi olumlamaktadırlar.
- Gazeteler, çocuk konulu haberlerde muhalif partileri eleştirmektedirler.

3.2. Araştırmanın Önemi

Genelde medya özelde haber ve ideoloji ilişkisi iletişim literatüründe kendisine kuramsal ve pratikte yer bulmuş bir konudur. Bu ilişki, çeşitli dizinlerde yayınlanmış akademik çalışmalarda yer almaktadır. Bu çalışmalarda çoğunlukla örnek olay üzerinden haberde ideolojinin izleri aranmıştır. Bununla birlikte çocuğun medyada temsiline ilişkin yapılan çalışmalar azımsanmayacak denli çoktur. Bu çalışmalar, mülteci/sığınmacı/göçmen çocuklar, hak haberciliği/çocuk hakları, istismara maruz kalmış çocuk, çocuk yaşta zorla evlilik/çocuk evliliği, kanunla ihtilafli çocuk, sokakta yaşayan/çalıştırılan çocuk konularına yoğunlaşmaktadır.

Türkiye’de parti programları ve seçim beyannameleri/bildirgeleri üzerine yapılmış çok sayıda akademik yayın bulunmaktadır. Belirli politika alanlarına (kadın, çevre, turizm, engelliler, Avrupa Birliği ilişkileri, eğitim, dijital teknolojiler ve inovasyon, iş sağlığı ve güvenliği, spor gibi) odaklanarak gerçekleştirilen bu çalışmalar arasında çocuk konusunun incelenmesi zayıf kalmıştır.

Bu çalışma konusuna yakın olabilecek çalışmalara rastlanılmıştır. Bunlardan ilki: Cansun’un 2014 yılında yayınladığı *Political Parties Approaching the Problem of “Children and Violence”: The Examples of the JDP and the RPP* isimli çalışmasıdır. Cansun (2014) çalışmasında AK Parti ve CHP’nin çocuk haklarına ve özelde çocuk ve şiddet sorununa nasıl yaklaştıklarını ortaya çıkarmayı amaçlamıştır. Cansun’un çalışmasının bu çalışma ile benzer özelliği araştırmayı üç temel üzerine (parti programları, seçim beyannameleri ve medya metinleri) yapılandırmış olmasıdır. Cansun, yaptığı çalışmada AK Parti ve CHP’nin o dönemki mevcut parti programlarını, 2011 seçimlerinde kullandıkları seçim beyannamelerini ve Cumhuriyet gazetesinin Eylül 2012-Ağustos 2013 arasındaki sayılarını karşılaştırmalı olarak içerik analizi yöntemi ile incelemiştir.

İkincisi ise yine Cansun'un 2021 yılında yayınladığı *Türkiye'de Siyasal Partilerin Çocuklara ve Çocuk Haklarına Yaklaşımı* isimli çalışmasıdır. Cansun, bu çalışmasında AK Parti, CHP, HDP, İYİ Parti ve MHP'nin mevcut parti programlarını, 2018 seçim beyannamelerini ve Meclis tutanaklarını (Mart 2020-Mart 2021) içerik analizi yöntemi ile incelemiştir.

Üçüncü çalışma ise Gürbüz ve Aydın'ın (2021), AK Parti ve CHP'nin seçim kampanyalarında kullandığı videolarda çocuğun nasıl ve ne amaçla yer aldığını inceledikleri *Siyasal Kampanya Videolarında Çocuk Rolü: Çocuk, Kime Hangi Amaçla Ne Söyler?* isimli çalışmasıdır. Bu çalışmada çocuk ve siyaset ilişkisinin anlaşılabilmesi için öncelikle belirtilen partilerin seçim beyannamelerinde/bildirgelerinde çocuğun konumu belirlenmiş, ardından kampanya videoları göstergebilimsel analizle incelenmiştir.

Çalışmanın amacına dönük yakın olabilecek bir diğer çalışma ise Cangöz'ün (2015), Malatya Çocuk Yuvası örnek olayı üzerinden profesyonel gazetecilik pratiklerinin ideolojisini çocuk konulu haberler üzerinden tartıştığı *Gazetelerde Çocuk Haberleri: Malatya Çocuk Yuvası Örnek Olay Çalışması* isimli çalışmasıdır. Cangöz bu çalışmasında güç ilişkilerinin haberin kurgusunda nasıl işlendiğini çocuk haberleri üzerinden tespit etmeyi amaçlamaktadır.

Belirtilen bu çalışmalar konuyu daha özel bir çerçeveden ve kısıtlı bir örneklemeden ele almaktadır. Çalışma ile doğrudan bağlantılı olan lisansüstü düzeyinde bir çalışmaya ise rastlanılamamıştır.

Althusserci bakış açısından medya ve siyaset önemli ideolojik aygıtlardır. Bu nedenle ideoloji ve temsil çalışmalarında bu iki yapının birlikte ele alınmaları ortaya çıkacak sonucun daha etkin bir şekilde değerlendirilmesine katkı sunacaktır. Demirel, siyasi parti metinlerinin, partinin kendisini topluma gösterme biçimini ifade ettiği gibi partinin savunduğu görüşleri de ortaya çıkarttığını ifade etmektedir. Ancak o, söylenenin ve yapılanın doğru bir şekilde aktarılabilmesi için politika metinlerinin tek başına yeterli olmadığını, partilere yakın olan medya kanallarının da bu noktada büyük önem taşıdığını belirtmektedir (Demirel, 2021, s. 13).

Bu çalışmanın çıkış noktası Tunç'un (2018) ve Cansun'un (2021) araştırmalarında eriştiği sonuçlara ve Demirel'in (2021) ifade ettiği çoklu araştırma yaklaşımına dayanmaktadır. Tunç'a göre "Siyaset/Siyasetçi ve Çocuk" teması haberlerde çokça yer almasına karşın akademik literatürde inceleme alanı olarak zayıf kalmaktadır. Cansun'a (2021, s. 672) göre de siyasi partilerin çocuklara yaklaşımını detaylı bir şekilde inceleyen çalışmalar yetersiz sayıdadır.

Toplumda dezavantajlı gruba dâhil olan çocuklar ile toplumu medya yordamıyla etkileme gücü yüksek olan ve büyük oranda medyayı elinde

bulunduran siyasi figürlerin bir arada olduğu haberlerde medyanın rolünün, temsil boyutunun incelenmesi bu bakımdan önemli görülmüştür. Literatürde, çocukların hem siyasette hem de medyada temsilini karşılaştırmalı ve kapsamlı olarak inceleyen lisansüstü bir çalışmanın olmaması çalışmayı önemli kılmaktadır.

3.3. Araştırmanın Evren ve Örnekleme

Araştırmada iki farklı evren ve örneklem bulunmaktadır. Her iki araştırma örnekleme de olasılığa dayalı olmayan (amaçlı) örnekleme tekniklerinden olan ölçüt örnekleme göre seçilmiştir. Olasılığa dayalı olmayan örnekleme tekniğinde örneklem olarak seçilen birimler, araştırmanın doğasına veya araştırmacının amacına uygun olarak seçilmektedir. Yıldırım ve Şimşek, ölçüt örnekleme, önceden belirlenmiş ölçütleri karşılayan tüm durumların incelenmesi olarak tanımlanmaktadır. Ölçüt(ler), araştırmacı tarafından belirlenebildiği gibi başka araştırmalarda belirlenen ölçütler de kullanılabilir (2021, s. 120). Bu örneklem tekniğinde belirli bir dönemde yapılan incelemelerin zayıflık olarak değerlendirilmesi söz konusudur. Örneğin seçim dönemlerinde haber incelemesi yapılacağından kısıtlı veri çeşitliliği olacağından örneklemin genele yansıtılması sorunlu görünmektedir (Yüksel, 2015, s. 26). Bu nedenle çalışmada örneklemin seçiminde ve zaman aralığının belirlenmesinde çeşitliliğin olmasına dikkat edilmiştir. İkinci veriler özelinde standart haberlerin verinin büyük kısmını oluşturmasından kaçınmak için çocuk konusuna ilişkin haber taraması bağlamında nispeten uzun sayılabilecek bir dönem seçilmiştir. Böylece birden çok haber kategorisinin incelenmesi yapılabilmektedir.

Araştırmanın birinci evrenini T.C.' de aktif olarak varlık gösteren siyasi partilerin parti programları ve seçim beyannameleri/bildirgeleri oluşturmaktadır. Araştırmanın birinci örneklemini²² ise Türkiye Büyük Millet Meclisi'nde grubu bulunan AK Parti, CHP, HDP, İYİ Parti ve MHP'nin 2023 Cumhurbaşkanlığı ve 28. Dönem Milletvekiliği Genel Seçimleri'nde kullanılan seçim beyannameleri/bildirgeleri ve mevcut parti programları oluşturmaktadır. Birinci örneklemin seçimindeki ölçüt 2023 seçimlerinde en yüksek oy oranına sahip²³ (temsil gücü en fazla olan) siyasi partilerin seçilmesidir.

Örneklem dâhilinde incelenen dokümanlar şunlardır: AK Parti'nin "Kalkınma ve Demokratikleşme Programı" isimli parti programı ve "Türkiye Yüzyılı İçin Doğru Adımlar" isimli 2023 seçim beyannamesi. CHP'nin "Çağdaş Türkiye İçin Değişim" isimli parti programı ve "İkinci Yüzyıla Çağrı" isimli 2023 seçim beyannamesi. HDP'nin parti programı ve "Buradayız Birlikte Değiştireceğiz" isimli seçim bildirgesi. İYİ Parti'nin Parti Programı ve

²² Doküman analizi için belirlenen örneklem alfabetik sıralamaya göre yazılmıştır.

²³ 28. dönem milletvekilleri sandalye dağılımına göre Adalet ve Kalkınma Partisi 264 üye; Cumhuriyet Halk Partisi 129 üye; HDP 57 üye; Milliyetçi Hareket Partisi 49 üye ve İyi Parti 38 üye ile Türkiye Büyük Millet Meclisi'nde temsil gücü en fazla olan partilerdir (TBMM, 2023).

“Türkiye Tarih Yazacak” isimli 2023 seçim beyannamesi. MHP’nin “Geleceğe Doğru” isimli parti programı ve “Gelen Türk Asrı, Geleceğin Gücü Türkiye” isimli 2023 seçim beyannamesi.

Araştırmanın ikinci evrenini Türk yazılı basını oluşturmaktadır. Araştırmanın ikinci örneklemini ise AK Parti’yi temsilen Yeni Şafak, CHP’yi temsilen Cumhuriyet, HDP’yi temsilen Yeni Yaşam, İYİ Parti’yi temsilen Yeniçağ ve MHP’yi temsilen Türkğün gazeteleri oluşturmaktadır. İkinci örneklemin seçimindeki ilk ölçüt gazetelerin ideolojik yakınlıklarıdır.

Gazetelerin ideolojik yakınlıklarını belirlerken gazetelerin kullandıkları dilin yapısından, sözcük seçiminden, haber kaynağından, haberi çerçeveleme biçiminden beslenilebileceği gibi kamuoyu araştırmalarından, akademik çalışmalardan ve araştırmacının kişisel izlenimlerinden de yararlanılabilir. Buna göre;

AK Parti’yi temsilen seçilen Yeni Şafak gazetesi, 23 Ocak 1995 tarihinde yayın hayatına başlamıştır. Kuruluşunun ilk zamanlarında İslamcı ve liberal bir kadroya sahip olan gazete, AK Parti ve Cumhurbaşkanı Recep Tayyip Erdoğan’a yakınlığı ile bilinen Albayrak Medya Grubu bünyesinde faaliyet yürütmektedir. Gazete, sosyal muhafazakâr ve İslamcı ideolojik çizgide yer almaktadır.

CHP’yi temsilen seçilen Cumhuriyet gazetesi, gazeteci ve siyaset bilimci olan Yunus Nadi (Abalıoğlu) tarafından 7 Mayıs 1924 tarihinde kurulmuştur. Künyesinde parti ya da hükümet gazetesi olmadığını belirten gazete, Atatürk ilke ve devrimlerine sadık kaldığını ifade etmektedir. Gazete, Atatürkçü çizgide, seküler, sosyal demokrat bir görüşü temsil etmektedir.

İYİ Parti’yi temsilen seçilen Yeniçağ gazetesi ise 13 Eylül 2002 tarihinde “Dünyayı Türkçe Okuyun” sloganı ile yayın hayatına başlamıştır. Gazetede yer alan haberlerden yola çıkarak gazetenin politik yöneliminin Atatürkçü ve milliyetçi olduğu söylenebilir. Gazetenin imtiyaz sahibi olan Ahmet Çelik ise 27 Dönem İYİ Parti İstanbul Milletvekili’dir. Görsel 1’de yer alan İYİ Parti Genel Başkanı Meral Akşener’in resmi Twitter hesabı üzerinden Yeniçağ gazetesine yönelik destek tweeti (Akşener, 2017), gazetenin ideolojik olarak İYİ Parti’ye yakın olduğunu göstermektedir. Yeniçağ gazetesi günlük olarak matbu formda yayınlanmaktayken 2022 yılının Mayıs ayı itibarı ile maliyetleri karşılayamamasından dolayı günlük olarak dijitalle geçmiştir.



Yeniçağ gazetesi nefes aldığımız bir yayın organı.Okuyalım,okutalım ve hergün iki yeniçağ satın alarak destek olalım

ÖS 2:32 · 17 May 2017

493 Yeniden Gönderi 10 Alıntılar 2.094 Beğeni

Görsel 1. Meral Akşener’in Twitter Paylaşımı

MHP'yi temsilen seçilen Türkgün gazetesi 25 Eylül 2018 yılında günlük yayın hayatına başlamıştır. Görsel 2'de yer alan MHP lideri Devlet Bahçeli'nin resmi Twitter hesabından Türkgün gazetesinin yayınlandığı ilk gün yapmış olduğu paylaşım (Bahçeli, 2018) gazetenin MHP'nin sağ görüşlü ve Türk milliyetçisi ideolojisini temsil ettiğini göstermesi adına önemlidir.



Görsel 2. Devlet Bahçeli'nin Twitter Paylaşımı

HDP'yi temsilen seçilen Yeni Yaşam gazetesi, özgürlükçü ve çoğulcu bir çizgide durmaktadır. Dezavantajlı olarak nitelenen kadın, çocuk, işsiz, emekçi gibi grupların sesi olacağını beyan eden gazete, 25 Mayıs 2018 tarihinde yayın hayatına başlamıştır. Gazetenin yazarları arasında HDP'ten 28. Dönem Milletvekili olarak TBMM'de bulunan Cengiz Çiçek, Perihan Koca, Sezai Temelli gibi isimler yer almaktadır. Basın İlan Kurumu, Yeni Yaşam gazetesini yaygın veya yerel gazeteler arasında tanımamaktadır.

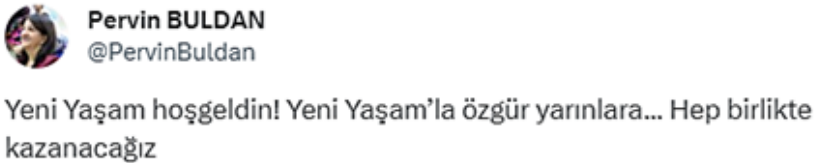

Görsel 3. Pervin Buldan'ın Twitter Paylaşımı

Yeni Yaşam gazetesinin yayın hayatına başladığı ilk gün HDP Van Milletvekili Pervin Buldan'ın resmi Twitter hesabından gerçekleştirmiş olduğu paylaşım (Buldan, 2018) da gazetenin Kürt siyasi hareketini temsil ettiğinin göstergesi olarak okunabilir.

3.4. Araştırma Verilerinin Toplanması

Araştırma verilerinin toplanmasında doküman incelemesi kullanılmıştır. Araştırmada iki farklı doküman bulunmaktadır. Birinci dokümanlar siyasi parti metinleri, ikinci dokümanlar ise medya metinleridir. Araştırmada birinci dokümanlar, ikinci dokümanları desteklemek ve veriler arasında karşılaştırma yaparken doygunluk sağlanması amacıyla kullanılmıştır.

Kitap, resmi belgeler, raporlar, basın açıklamaları, günlükler, mektuplar, politik/siyasal metinler gibi yazılı materyallerin yanı sıra film, video, fotoğraf gibi görsel malzemelerin analizinin gerçekleşmesine de imkân veren doküman incelemesinin (Bowen, 2009, ss. 27-28; O'Leary, 2017; Yıldırım ve Şimşek, 2021, s. 190) araştırmacı için hem güçlü hem de zayıf yönleri bulunmaktadır.

Birinci dokümanlar, partilerin resmi web siteleri (<https://www.akparti.org.tr/>, <https://chp.org.tr/>, <https://yesilso parti.org/>, <https://iyiparti.org.tr/>, <https://www.mhp.org.tr/>) üzerinden temin edilmiştir. AK Parti'nin parti programına TBMM Kütüphanesi (<https://www.tbmm.gov.tr/Kutuphane>) üzerinden erişilmiştir.

İkinci dokümanlar ise kütüphaneler ve abonelik aracılığı ile temin edilmiştir. Buna göre Yeni Şafak ve Cumhuriyet gazetesine Milli Kütüphane'den erişilmiştir. Yeni Şafak gazetesinin eksik sayfalarına ve Türkgün gazetesine Anadolu Üniversitesi Kütüphanesi arşivinden ulaşılmıştır. Yeniçağ gazetesi, gazetenin İstanbul merkezi ile irtibata geçilerek temin edilmiştir. Yeni Yaşam gazetesine ise gazetenin fiziki arşivi bulunmamasından dolayı online abonelik üzerinden erişilmiştir.

Bowen'e göre doküman incelemesi, diğer araştırma yöntemlerine nazaran daha az zaman alır ve bu nedenle etkili bir yöntemdir. Özellikle de internetten erişilen belgeler için düşünüldüğünde kamu malı şeklinde nitelenmesinden dolayı yazarların izninin alınmadan belgelerin kullanılabilir olması da erişilebilirlik anlamında doküman incelemesinin güçlü yanlarından bir diğerini oluşturmaktadır. Verilerin toplanması aşamasında birçok araştırma yöntemine göre maliyet açısından araştırmacıya kolaylık sağlayan doküman incelemesi, diğer nitel veri toplama ve analiz yöntemlerinde yaşanan araştırmacı ile görüşmeci arasındaki müdahale ve tepkisellikten uzaktır. Doküman incelemesi için belirlenen belgeler, çoğunlukla sabit/durağandır. Bir diğer deyişle araştırmacının varlığı dokümanların içeriğine etki etmez. Doküman incelemesinin araştırmacıya sağladığı güçlü yönlerden biri de araştırmanın doğruluğunu arttırıcı referanslara, ayrıntılara yer veriyor olmasıdır. Son olarak doküman incelemesi araştırmacıya geniş bir örneklem oluşturmaya imkân sağlar. Bu bağlamıyla doküman incelemesinin kapsamı uzun bir zaman dilimini, birçok olayı, durumu ve ortamı barındırabilir (Bowen, 2009, s. 31).

Doküman incelemesinin araştırmacıya sağladığı olumlu yönlerin yanı sıra bazı dezavantajları da bulunmaktadır. Araştırılacak belgelerin araştırma haricinde bir amaçla üretilmiş olmaları, yapılacak olan araştırma için belirlenen soruların cevabını bulmada yeterli detayın verilmesini engelleyebilir. Her ne kadar erişim sorunu günümüzde azalsa bile bazı dokümanlara erişim sınırlamasının getirilmesi de doküman analizinin olumsuz yönlerinden birini oluşturmaktadır. Bunlarla birlikte incelenecek olan dokümanın hazırlanması

aşamasında kurumun, bireyin yanlı tutum sergilemesi veya dokümanın uydurma bilgiler içermesinden dolayı araştırmacının yanlı seçiciliğe düşme riskinin olması da doküman incelemesinin olumsuz yönünü oluşturmaktadır (Bowen, 2009, ss 31-32). Ek olarak dokümanların standart bir formatının olmaması, dokümanlar içerisinde yer alan bilgilerin, değinilen konuların benzer olmaması veya benzer konulara hiç değinilmemesi, kodlama aşamasında araştırmacıya zorluk çıkartarak araştırmacının veriler arasında karşılaştırma yapmasına engel olabilmektedir (Yıldırım ve Şimşek, 2021, s. 192).

Avantaj ve dezavantajlarının yukarıdaki gibi ifade edildiği doküman incelemesinin gerçekleştirilmesinde bazı adımlar/aşamalar söz konusudur. Forster (1995), bu aşamaları dokümanlara ulaşma, orijinalliği kontrol etme, dokümanları anlama, veriyi analiz etme ve veriyi kullanma şeklinde beş ayırmaktadır (akt. Yıldırım ve Şimşek, 2021, ss. 194-200). Bu aşamalar kısaca şu şekilde açıklanabilmektedir:

Dokümanlara ulaşma: Doküman incelemesi için araştırmacının belirleyeceği ilk şey araştırmada hangi dokümanlara ihtiyacı olduğudur. Araştırmanın amacına, problemine dayanarak belirlenen bu aşamadan sonra araştırmacı dokümanları nereden elde edeceğini saptamalıdır. Çalışma özelinde belirlenen birinci dokümanlar Türkiye Büyük Millet Meclisi'nde temsil gücü en fazla olan siyasi partilerin 2023 Cumhurbaşkanlığı ve 28. Dönem Genel Seçimleri'nde kullandıkları parti programları ve seçim beyannameleri/bildirgeleridir. İkinci dokümanlar ise belirlenen siyasi partileri temsil ettiği düşünülen yazılı medya ürünleridir. Belirlenen her iki doküman da kamusal alanda kullanıma açık olmalarından dolayı izne gerek olmadan temin edilmiştir.

Orijinalliği kontrol etme: Belirlenen dokümanlara erişildikten sonra bu dokümanların orijinal (özgün) olup olmadıkları kontrol edilmelidir. Araştırma verilerinin güvenilirliğinin sağlanması için dokümanlarının orijinalliğinin kontrolü önemli bir aşama olarak görülmektedir. Çalışmada kullanılan birinci dokümanlar siyasi partilerin resmi web sitelerinden alındığı ve ikinci dokümanlar ise gazetelerden derlendiği için orijinalliği konusunda tereddüt yaşanmamaktadır.

Dokümanları anlama: Araştırmacı elde ettiği dokümanları incelemeye geçmeden önce dokümanları okuyup araştırmanın konusuna uygun olup olmadığını, sorularına cevap verip vermediğini anlamalıdır. Örneklem olarak seçilen dokümanlar araştırmacı tarafından ilgili kısımlar belirlenerek okunmuş, analiz aşamasına geçmeden önce kafa karışıklıkları giderilmiştir.

Veriyi analiz etme: Verilerin analizi kısmında sorulacak öncelikli soru dokümanlardan elde edilecek verilerin tek bir veri setini mi oluşturacağı yoksa diğer nitel araştırma yöntemleri ile birlikte mi kullanılacağıdır? Eğer elde edilen veriler tek bir veri seti olarak kullanılacaksa bu verilerin kapsamlı bir şekilde

incelenmesi gerekmektedir. Elde edilen verilerin diğer nitel araştırma yöntemleri ile kullanılması durumunda ise araştırmacı bu verileri diğer nitel araştırma yönteminin verilerini desteklemek, çürütmek veya alternatif açıklamalar getirmek amacıyla kullanacağından dolayı detaylı bir incelemeye gerek duyulmamaktadır. Bu araştırma özelinde birinci dokümanların incelemesinden elde edilecek veriler ikinci dokümanların analizini besleyici nitelikte olacağı için ilk dokümanlar için karmaşık bir veri analiz süreci gerekmemektedir.

Veriyi kullanma: Verinin kullanılması aşamasında yorumlama özellikle dikkat edilmesi gereken noktadır. Verilerin analizinden sonra elde edilen bulguları kapsayan bu aşamada araştırmacı herhangi bir kişiyi veya kurumu zan altında bırakmadan verileri doğru, tarafsız bir şekilde yorumlamaktadır. Baş ve Akturan (2017, s.121), doküman incelenmesinde araştırmacının verileri yalnızca analiz etmediğini onları yorumlayarak yeniden yarattığını ifade etmektedir. Dokümanların yorumlanması aşamasında Giarelli ve Tulman (2003, s. 951), yorumlayıcı içerik analizinden faydalanarak incelenen materyallerde yer alan temaların, konuların ve olguların belirlenmesi gerektiğini belirtmektedir. Belirlenen dokümanlardan elde edilen veriler bilimsel bir çalışmada kullanılmasından dolayı araştırmacı tarafından etik bir ihlale yer bırakmayacak titizlikte değerlendirilmiştir.

3.5. Araştırmanın Sınırlılıkları

Medya ve siyasi parti metinlerinde çocuğun temsilini karşılaştırmalı olarak inceleyen çalışmada hem literatür hem de araştırma kısmında birden çok sınırlılık mevcuttur.

Çalışmanın literatür sınırlılığı ikinci bölüm özelinde görülmektedir. Çalışmada ideoloji üzerine Türkçe basımı bulunan kapsayıcı ve doymun literatür (Çam, 2008; Özbek, 2011; Örs, 2012; Marx ve Engels, 2013; Althusser, 2014; Mardin, 2018; van Dijk, 2019; Eagleton, 2020) mevcut olduğundan bu çalışmada ideolojinin kısa bir özeti sunulmaktadır. Çalışma, ideolojiye yeni bir soluk, açıklama, tanımlama getirmediğinden derinlemesine bir ideoloji tartışmasına gerek duyulmamıştır. İkinci olarak çalışma eleştirel medya çalışmaları bağlamında ele alınmakla beraber konu temsil boyutuyla irdelendiği için yalnızca kültürel çalışmalara odaklanmaktadır. Kültürel çalışmalar başlığı altında ise haber ve ideoloji tartışması yapılmıştır. Üçüncü olarak, çocuğun medyada ve haberlerde temsiline ilişkin yapılan lisansüstü çalışmaların neredeyse hemen hepsi çocuklar ile ilgili haberlerde gazetecilerin dikkat etmesi/uyması gereken etik ilkelere metin içerisinde veya ek olarak yer vermiştir. Bu çalışma ise çocukla ilgili haber yapılırken uyulması gereken etik ilkelere doğrudan odaklanmadığı ve sonucunda haber yapıcılara bu konuda ilave uyulması gereken ilkeler kılavuzu sunmadığı için bahsi geçen ilkelere detaylı olarak yer verilmemektedir.

Çalışmanın araştırma sınırlılığı üçüncü bölümde ortaya çıkmaktadır. Araştırmanın güncel olması amacıyla birinci dokümanlarda 2023 yılı seçim dönemini kapsayan metinlerin toplanması uygun görülmüştür. Birinci dokümanlar, parti programları ve seçim beyannameleri/bildirgeleri ile sınırlandırılmıştır. Parti tüzükleri, bir siyasi partinin kuruluşundaki amaç ve ilkeleri, üyeliği, teşkilat yapısını, disiplin işlemlerini, mali hükümleri gibi yapısal özelliklerini nitelediği için çalışmada veri olarak değerlendirilmemiştir. Birinci dokümanlarda “çocuk” ve çocuk kelimesinden türetilen kelimeler anahtar kelime olarak belirlenmiştir. Bu anahtar kelimelerin geçtiği cümleler analiz birimini oluşturmaktadır. İkinci dokümanlarda ise bir siyasi figür ve çocuğun bir arada olduğu haberler (metin veya görsel) analiz birimi olarak değerlendirilmiştir.

Araştırmada açıklık getirilmesi gereken bir diğer nokta da medya metinlerinde kullanılan “siyasi figür” kelimesidir. Araştırma kapsamında “siyasi figür” kelimesi siyasi partilerin temsilcilerine, milletvekillerine, belediyelerine, logolarına/bayraklarına, parti işretlerine/sembol hareketlerine karşılık gelmektedir. Ancak buradaki sınırlılık belirtilen bu figürlerin bir parti adıyla birlikte haberde yer alması gerektiğidir. Bunun nedeni ise araştırmacının her partinin temsilcisini, belediyesini bilme durumunun olmamasıdır. Bunların yanında iktidar, cumhurbaşkanı, Recep Tayyip Erdoğan gibi figürleri içeren haberler de araştırmaya dâhil edilmiştir. Ön araştırma sürecinde haberlerde siyasi parti liderlerinin akrabalarının aktör olduğu haberlerin olduğu tespit edilmiştir. Bu türden haberlerde siyasi parti ismi geçse dahi buradaki siyasi figürler aktif politika yapıcılar olmamasından dolayı analize dâhil edilmemiştir. Bu sınırlar çerçevesinde incelenen haberler iki gruba ayrılmıştır: A grubu haberler; metinde vurgu olmayan ancak çocuğun görselde siyasi bir figür ile birlikte yer aldığı, B grubu haberler; metinde çocuğa ilişkin anlamlı bir vurgu olan haberlerdir.

İkinci dokümanların inceleme dönemine ilişkin önemli bir sınırlılık ise veri doygunluğunun sağlanmasıdır. İkinci dokümanlar yalnızca haber metinlerinden oluşmaktadır. Köşe yazıları, dünya/dış haberler, söyleşi, inceleme, yazı dizileri, advertorial haberler, reklamlar, karikatürler, ilanlar ve gazete ekleri inceleme dışı bırakılmıştır.

Belirlenen gazetelerin yeterli veri doygunluğunu sağlamasından dolayı 6 aylık süre ile incelenmesi uygun görülmüştür. Buna göre yazılı basında yer alan gazeteler, 1 Aralık 2022 - 1 Haziran 2023 tarihlerini kapsayacak şekilde incelenmiştir. Gazetelerin 1 Aralık 2022 tarihinden itibaren incelenmesinin nedeni Türk yazılı basınında “6 yaşındaki gelin” davası şeklinde yer alan olayın ilk olarak 03 Aralık 2022 tarihinde BirGün gazetesi yazarı Timur Soykan tarafından haberleştirilmesi ve sıradan vatandaşın siyasi liderlere değin

toplumun birçok kesiminde infiale neden olmasıdır. Yanı sıra milli eğitim için sömestr tatili, 23 Nisan, 19 Mayıs gibi çocukların haberlerde çokça yer aldığı dönemleri kapsamı ve 2023 yılı seçim takvimininin 18 Mart 2023 tarihinde başlayıp 1 Haziran 2023 tarihinde son bulması da tarih aralığının belirlenmesinde etkilidir. Söz konusu 6 ay, çocuklarla ilgili haberlerin yazılı basında çokça yer aldığı, gündemden düşmediği bir dönemi kapsamaktadır. Araştırmada, Yeniçağ gazetesinin 29 Ocak ve 12 Mayıs 2023 tarihli sayıları ve Yeni Yaşam gazetesinin 21 Nisan ve 16 Mayıs 2023 tarihli iki sayısı bulunmadığı için incelenememiştir. Buna göre 6 aylık dönem içerisinde toplam 919 gazete sayısı incelenmiştir.

Çalışmanın araştırma kısmındaki bir diğer sınırlılık ise her iki doküman grubunun tasnifinde “genç” kelimesinin dikkate alınmamış olmasıdır. Bunun nedeni ise genç ve gençlik üzerine genel kabul gören bir yaş sınırının olmaması yani bu kavramların kültürel farklılıklara göre değişmesidir. Hacettepe Üniversitesi Gençlik Araştırmaları Uygulama ve Araştırma Merkezi'nin belirttiği üzere UNESCO, gençlik dönemini 15-25 yaş aralığı olarak; BM ise 12-24 yaş aralığındaki bireyleri genç olarak tanımlamaktadır. Türkiye ise genç/gençlik tanımlamasını BM'ye göre yapmaktadır (<https://hugaum.hacettepe.edu.tr/>, 2023).

3.6. Veri Analiz Yöntemi

Araştırma verilerinin analizinde nitel araştırma deseninden yararlanılmıştır. Creswell, nitel araştırmayı sosyal bilimler alanında bireylerin veya grupların herhangi bir probleme atfettiği anlamı keşfetmeye veya anlamaya yönelik yaklaşım olarak tanımlamaktadır. Nitel araştırma, sorularının belirlenmesi ve araştırmanın dizaynının yapılması, araştırma verilerinin kendi ortamlarından elde edilmesi, özelden genele doğru yani tümevarımsal veri analizi gerçekleştirilmesi ve elde edilen bulguların araştırmacı tarafından yorumlanması süreçlerinden oluşmaktadır. Araştırmacının benimsediği üslup, bireysel anlama odaklanarak ele alınan konunun karmaşıklığını yorumlamaya dayanmaktadır (Creswell, 2017, s. 4). Araştırmada medya ve siyasi parti metinlerinin analizi için nitel araştırma desenlerinden olan içerik analizinden yararlanılmıştır. Gökçe (2006, s. 21) içerik analizinin amacının çok sayıdaki veriyi sistematik bir şekilde inceleyerek araştırmanın amacı, soruları ve varsayımları doğrultusunda veriler arasındaki ortak ve farklı yönleri ortaya çıkarmak olduğunu belirtmektedir. Bu çalışma özelinde analiz edilecek verilerin çokluğu ve her iki örneklem grubu arasında karşılaştırma yapılacağı için içerik analizinin kullanımı uygun görülmüştür.

Yazılı ve sözlü metinleri sistemli bir şekilde analiz etmede kullanılan içerik analizi, önceden belirlenen kategorilere yapılan kodlamaların sayısallaştırılması şeklinde işlemektedir (Balcı, 2021, s. 225). İçerik çözümlemesi araştırmacının temel varsayımı çerçevesinde oluşturulan bir kategorileştirme işlemidir. Burada

üzerinde durulması gereken nokta, bu kategorilerin araştırmanın varsayımları ve araştırmacının kuramsal ve ampirik birikimleri doğrultusunda oluşturulmasıdır. Ön araştırma sonrasında araştırmacı, çalışmada kullanmayı tasarladığı analiz birimlerini seçer ve kategorilerini oluşturur (İnal, 1996, s. 78).

İçerik analizi kendi içerisinde nitel ve nicel olarak ikiye ayrılmaktadır. Nicel içerik analizi, içeriğin bazı özelliklerinin sayısal değerlerini veri olarak kullanırken nitel analizde konuya ilişkin bazı öğelerin bulunup bulunmamasına odaklanılmakta, metinlere yönelik daha detaylı inceleme gerçekleştirilmektedir. Siyasi parti metinleri için nitel içerik analizi, medya metinleri için hem nicel hem de nitel içerik analizi yapılmıştır.

Parti programları ve seçim beyannameleri/bildirgeleri üzerine yapılan çalışmalara bakıldığında verilerin analizi için çoğunlukla içerik analizinden (Özkaynar, 2015; Sayın ve Gümüş, 2016; Şeşen ve Özkan Ertürk, 2017; Arklan ve Tanacı, 2020; Cansun, 2021; Şebin, 2022) yararlanıldığı görülmüştür. Yanı sıra metin analizinin, söylem analizinin ve doküman analizinin de kullanıldığı izlenmiştir.

Çalışma kapsamında siyasi parti metinlerinden elde edilen verilerin analiz birimi için ana konular, ÇHS'den yararlanılarak oluşturulmuştur. Ek olarak siyasi partilerin incelenen metinlerinde çocuk terimine yer verdikleri ana ve alt başlıklardan da yararlanılmıştır. Alt konular ise; analiz birimlerinin tek tek okunması sonrasında çıkartılmıştır. Konuların belirlenmesine ilişkin detaylar araştırma bulguları kısmında belirtilmiştir. İkinci verilerin analiz birimi için kategoriler literatürden ve araştırma verilerinin ön incelenmesinden yararlanılarak oluşturulmuştur. Medya ve siyasi parti metinleri biçim ve içerik değişkenlerine göre sınıflandırılarak analiz edilmiştir.

İçerik analizinde kategorileştirme işleminin geçerliliğinin sağlanmasının yolu, kodlayıcılar arasında güvenilirlik testlerinin uygulanmasıdır. Bu testler araştırma için geliştirilen kategorilerin işe yarayıp yaramadığını, ölçmek istediğimiz şeyi ölçüp ölçmediğini belirlemenin en temel yoludur (İnal, 1996, ss. 79-80). Bunun için öncelikle araştırmacı tarafından kodlama cetveli oluşturulmuştur. Ardından örnekleme dâhil olan her bir örneklem grubunun metinlerini içerecek şekilde toplam veri seti içerisinde rastgele seçilen verilere araştırmacı tarafından örnek bir kodlama gerçekleştirilmiştir. Bu aşamadan sonra aynı içerik seti ve kodlama yönergesi iki farklı araştırmacıya gönderilmiş ve kodlayıcılara kodlamanın nasıl gerçekleştirileceği üzerine eğitim verilmiştir. Kodlayıcılardan gelen dönütlere göre araştırmacılar arasındaki güvenilirlik katsayısı hesaplanmıştır. Kodlayıcılar arasındaki uygunluğun hesaplanmasında Miles ve Huberman'ın (1994, s.64) güvenilirlik hesaplama formülü kullanılmıştır. Bu formülde sonucun %70'den yüksek çıkması durumunda analizin güvenilir olduğu tespiti yapılabilmektedir.

Siyasi parti metinleri için ilk kodlamada kodlayıcılar arasındaki güvenilirlik oranı her iki kodlayıcı ile de %70'in altında kalmıştır. Kodlayıcılar ile yapılan görüşme sonucunda bunun politika metinlerinin net ifadeler içermemesi ve kodlama cetvelinin bu ibareleri tam olarak karşılayamamış olmasından kaynaklandığı tespit edilmiştir. Kodlayıcılardan gelen dönütlere uygun olarak kodlama cetveli yeniden yapılandırılıp/sadeleştirilip ikinci kodlama yapılması için tekrardan aynı kodlayıcılara gönderilmiştir. İkinci kodlama sonucunda birinci kodlayıcı ile %93, ikinci kodlayıcı ile %82 oranında güvenilirlik hesaplanmıştır.

Medya metinleri için de araştırmacı tarafından aynı işlemler gerçekleştirilmiştir. Örnek haber metinleri ve kodlama cetveli iki kodlayıcıya gönderilerek gerekli kodlama eğitimi verilmiştir. Kodlama neticesinde birinci kodlayıcı ile %86, ikinci kodlayıcı ile %89 oranında benzerlik yakalanmıştır.

3.7. Siyasi Parti Metinlerine İlişkin Araştırma Bulguları

Araştırmanın birinci örneklemini oluşturan siyasi partilerin parti programları ve 2023 Cumhurbaşkanlığı ve 28. Dönem Milletvekili Genel Seçimlerinde kullandıkları seçim beyannameleri/bildirgeleri “çocuk” kelimesi odağa alınarak öncelikle biçimsel olarak (Tablo 1) incelenmiştir. Parti programlarının ve seçim beyannamelerinin/bildirgelerinin biçimsel özelliklerinin kodlanmasında, Sayın ve Sakallı Gümüş’ün (2016) AK Parti, CHP, HDP ve MHP’nin 2015 yılı seçim beyannamelerinde engelli kavramını ve engelli bireyleri ele alış biçimlerini inceledikleri makalelerinden yararlanılmıştır. Ardından siyasi partilerin çocuğu nasıl tanımladıkları belirlenmiştir. Çocuk bireyin hangi konular bağlamında ele alındığının tespiti için nitel içerik analizi gerçekleştirilmiştir. Analizde anahtar kelimeleri içeren her bir cümle bir veri olarak değerlendirilmiştir. Bu veriler literatürden ve dokümanların okunmasından elde edilerek oluşturulan konularla ilişkilendirilmiştir.

Tablo 1. Parti Programları ve Seçim Beyannamelerinin/Bildirgelerinin Biçimsel Özellikleri

Biçimsel Özellikler	Parti Programları					Seçim Beyannameleri/ Bildirgeleri				
	AK Parti	CHP	HDP	İYİ Parti	MHP	AK Parti	CHP	HDP	İYİ Parti	MHP
Belgelerin toplam sayfa sayısı	119	350	N/A ²⁴	67	139	486	28	77	52	261
İçindekiler kısmında anahtar kelimelere yer verme	Yok	Var	N/A	Var	Var	Var	N/A	N/A	N/A	Var

24 N/A: Kodlamanın yapılmadığı durumları göstermektedir.

Anahtar kelimelerin kullanım sayısı	23	64	9	88 ²⁵	19	237	2	78	22	34 ²⁶
Anahtar kelimelerin kullanıldığı sayfa sayısı	10	35	N/A	21	10	71	2	19	10	20
Çocuk hakları vurgusu	Var	Var	Var	Var	Var	Var	Yok	Var	Var	Var

Tablo 1’de parti programı sayfa sayısının en fazla CHP’de (350 sayfa), parti programı sayfa sayısının en az İYİ Parti’de (67 sayfa) olduğu görülmektedir. HDP’nin, parti programı PDF veya Word belgesi formatında yapılandırılmamıştır. Bu nedenle parti programında belgelerin toplam sayfa sayısı belirlenememiştir.

CHP, İYİ Parti ve MHP’nin parti programlarının içindekiler kısmında anahtar kelimelere yer verdikleri AK Parti’nin ise yer vermediği görülmektedir. HDP’nin formatı gereği bu bilgi kodlanamamıştır. CHP, çocuk terimini, içindekiler kısmında “Sosyal Refah Devleti” bölümünde “Korunmaya Muhtaç Çocuklar”, “Aile Planlaması Politikaları ve Ana-Çocuk Sağlığı” başlıklarında 2 kez kullanmıştır. İYİ Parti, çocuk terimine, “Aile” ana başlığı altında “Çocuk” alt başlığı şeklinde; MHP, çocuk terimine “Sosyal Hedef ve Politikalar” ana başlığı altında “Aile, kadın ve çocuk” alt başlığı şeklinde yer vermiştir.

Parti programlarında “Anahtar kelimelerin kullanım sayısı”nda İYİ Parti (88 kez) ilk sırada, HDP (9 kez) son sıradadır. Anahtar kelimelerin kullanıldığı sayfa sayısına bakıldığında CHP (35 sayfa) ilk sırada, İYİ Parti (21 sayfa) ikinci sırada ve AK Parti ile MHP (10 sayfa) üçüncü sırada yer almaktadır. HDP’nin Parti Programı’nın formatı gereği “Anahtar kelimelerin kullanıldığı sayfa sayısı” kodlanamamıştır. Anahtar kelimeler AK Parti’nin ve MHP’nin parti programlarında “Sosyal Politikalar/Hedefler” başlığı altında yoğunlaşırken CHP’nin parti programında “Sosyal Refah” kısmında yoğunluk olduğu izlenmiştir. İYİ Parti, anahtar kelimelere “Toplum” kısmında ağırlık vermiştir.

Örneklem dâhilindeki tüm siyasi partiler, parti programlarında çocuk haklarını vurgulamışlardır. AK Parti, parti programında “kadın, çocuk ve çalışma hayatına ilişkin hak ve özgürlük alanlarında uluslararası standartlar ülkemizde de eksiksiz uygulanacaktır.” (AK Parti, 2014, s. 8) şeklinde çocuğu ebeveyn odaklı ele alarak hak vurgusu yapmaktadır. CHP, “Birleşmiş Milletler Çocuk Hakları Bildirgesi eksiksiz olarak yaşama geçirilecektir.” (CHP, t.y., s.

25 İYİ Parti, parti programında anahtar kelimeler ara/bul komutuyla taratıldığında kelimelerin 91 kere kullanıldığı görülmektedir. Ancak, metinde 3 cümle 2 kere geçmektedir. Bu nedenle onlar, tek bir analiz birimi olarak görülüp anahtar kelimelerin kullanım sayısı 88 olarak belirlenmiştir. Aynı şekilde anahtar kelimelerin kullanıldığı sayfa sayısı da 23 olarak görünürken tekrarlı cümlelerin farklı sayfalarda olmasından dolayı 21 olarak belirtilmiştir.

26 MHP’nin seçim beyannamesinde anahtar kelimeler ara/bul komutuyla taratıldığında kelimelerin 35 kere kullanıldığı görülmektedir. Ancak, aynı metin içerisinde 1 cümle 2 kere geçmektedir. Bu nedenle onlar, tek bir analiz birimi olarak görülüp anahtar kelimelerin kullanım sayısı 34 olarak belirlenmiştir. Aynı şekilde anahtar kelimelerin kullanıldığı sayfa sayısı da 21 olarak görünürken tekrarlı cümlelerin farklı sayfalarda olmasından dolayı 20 olarak belirtilmiştir.

271) diyerek çocuk hakları konusunda en kapsamlı olan ve uluslararası kabul sağlayan metnin tam anlamıyla uygulamaya geçirilmesi hedefinde olduklarını belirtmektedir. HDP, çocukların lehine olacak tüm uluslararası sözleşmelere taraf olacaklarını belirtmektedir. Çocuk politikalarının, “Çocukların vazgeçilmez haklara sahip olduğunu savunan partimiz (...) çocuk haklarının ve yararlarının temel alınması gerektiği yaklaşımındadır (...)” şeklinde hak odaklı olduğunu ifade etmektedir (HDP, t.y.).

İYİ Parti, parti programında çocuk hakları vurgusuna en fazla değinen partidir. Konuyu, çocukların yüksek yararının öncelenmesi üzerinden ele alan İYİ Parti, bu konuda aileyi de odağa alarak çocuk merkezli politikalar yürüteceklerini ifade etmekte; korunmaya muhtaç çocuklar ve engelli çocuklar başta olmak üzere tüm çocukların haklarının güvence altına alınmasını sağlayacaklarını belirtmektedir. İYİ Parti, çocuğa yönelik yürüttükleri politikaların ÇHS'nin belirlediği ilkelere göre yapılandırılacağını taahhüt etmektedir (İYİ Parti, t.y., ss. 24-25).

MHP ise “Temel Hak ve Özgürlüklerin Teminat Altına Alınması” başlığı altında “Kadın ve çocuk hakları” alt başlığı şeklinde hak vurgusunda bulunmaktadır. “Ailelerinden kaynaklananlar da dâhil olmak üzere çocukların her türlü hak ihlaline ve istismarına karşı korunmasını gerekli görmekteyiz.” (MHP, 2009, s. 30) şeklinde çocuk haklarının ihmalî ve istismarı üzerine eğilmektedir.

Tablo 1’de seçim beyannamesi/bildirgesi sayfa sayısının en fazla AK Parti’de (486 sayfa), en az CHP’de (27 sayfa) olduğu görülmektedir.

AK Parti’nin seçim beyannamesinin içindekiler kısmında anahtar kelimeler, “Sağlam Toplumsal Yapı” ana başlığı altında “çocuk” alt başlığı ve “Adalet, Demokrasi, İnsan Hak ve Hürriyetleri” ana başlığı altında “Çocuk, Yaşlı ve Engelli Haklarının Korunması” alt başlığı şeklinde 2 kere kullanılmıştır. MHP’nin seçim beyannamesinin içindekiler kısmında anahtar kelimeler, “Politikalarımız” ana başlığı altında “Kadın, Çocuk ve Aile” alt başlığı şeklinde 1 kere kullanılmıştır. CHP, İYİ Parti ve HDP’nin seçim bildirgesinin içindekiler kısmı mevcut olmadığı için kodlama yapılamamıştır.

Seçim beyannamelerinde/bildirgelerinde, “Anahtar kelimelerin kullanım sayısı”nda AK Parti (237 kez) ilk sırada, HDP (78 kez) ikinci sırada, MHP (34 kez) üçüncü sırada, İYİ Parti (22 kez) dördüncü sırada ve CHP (2 kez) son sırada yer almaktadır.

Seçim beyannamelerinde/bildirgelerinde “Anahtar kelimelerin kullanıldığı sayfa sayısı”na göre AK Parti (71 sayfa) ilk sırada, MHP (20 sayfa) ikinci sırada, HDP (19 sayfa) üçüncü sırada, İYİ Parti (10 sayfa) dördüncü sırada ve CHP (2 sayfa) son sıradadır.

Siyasi partilerin seçim beyannamelerinde/bildirgelerinde çocuk hakları vurgusu yapılıp yapılmadığına bakıldığında CHP'nin dışında diğer partilerin hepsinde bu vurgunun doğrudan veya dolaylı yapıldığı görülmektedir. AK Parti'nin seçim beyannamesinde çocuk hakları vurgusu birçok kez yapılmaktadır (AK Parti, 2023, ss. 115, 116, 370, 371). AK Parti, çocuk haklarını anayasal koruma altına aldığını ve kapsamını geliştirdiğini belirtmektedir. Çocukların hakları konusunda bilinç ve kültür oluşturulmaya çalışıldığına değinen AK Parti, bu amaçla Çocuk Hakları Komiteleri oluşturduklarına ve bunun uluslararası platformda yaygınlaştırılmasına çalışacaklarına değinmektedir. AK Parti'nin seçim beyannamesinde çocuk haklarına yaptığı vurgulara bakıldığında bunların yapılan icraatları ve yapılması planlananları gösterdiği görülmektedir.

HDP'nin seçim bildirgesinde çocuk haklarına kapsamlı bir şekilde yaklaşılmaktadır. Seçimi kazanmaları takdirinde yeni bir anayasa yapılacağına değinen parti, bu anayasada çocuk haklarının garanti altına alınacağını belirtmektedir. HDP, hedefleri arasında Çocuk Bakanlığı kurmak olduğunu ve bakanlık bünyesinde Çocuk Hakları Eylem Planı, Çocuk Politikaları Strateji Belgesi ve Çocuklar İçin Politika İlkeleri oluşturulacağını ifade etmektedir. Türkiye'nin, ÇHS'de anadili, inanç ve kültürel haklara ilişkin çekince koyduğu maddelerin kaldırılmasını sağlayacaklarını da belirten HDP'nin ideolojik olarak anadilde eğitim konusuna önem verdiği görülmektedir. Çocukların şiddetten korunması ve adalet erişiminde sorunlar yaşamaması için her kentte Çocuk Hakları Merkezi açacaklarını belirten HDP, ÇHS kararları ile hareket eden kurumlara devlet bütçesinden destek verileceği vaadinde de bulunmaktadır.

İYİ Parti, seçim beyannamesinde çocuk haklarına saygı çerçevesinde yaklaşmaktadır (İYİ Parti, 2023, ss. 18,21). Birlikte yapılacaklar şeklinde kurgulanan ifadelere bakıldığında partinin haklar konusunda saygılı bir Türkiye inşa edilmesine odaklandığı ve BM Çocuk Hakları Sözleşmesi'ne uygun olarak Çocuk Koruma Kanunu'nun düzenlenmesine değinildiği izlenmektedir.

MHP'nin seçim beyannamesinde çocuk hakları vurgusu birçok kez yer almaktadır. Bu vurguların parti programında yer aldığı şekliyle çocuk haklarının ihmal ve istismarı üzerine olduğu gibi çocuk haklarının evrensel normlar ve çocukların "lekelenmeme hakkı" şeklinde de yer aldığı görülmüştür (MHP, 2023, s.137).

3.7.1. Siyasi Partilerin Çocuk Olgusunu Tanımlayış Biçimleri

İncelenen siyasi partilerden AK Parti, İYİ Parti ve HDP'nin politika metinlerinde çocuk olgusunu tanımladığı, CHP ve MHP'nin çocuk tanımı yapmadığı görülmektedir.

AK Parti'nin seçim beyannamesinde çocuk, "Geleceğimizin teminatı çocuklarımız (...)", "Geleceğimizin teminatı, değerler mirasımızın varisleri

çocuklarımız”, “Gençlerimiz ve potansiyel gençlerimiz olan çocuklarımızın (...)” ve “geleceğimizin güvencesi olan çocuklarımızın (...)” (AK Parti, 2023, ss. 97, 112) şeklinde paternalist bir anlatı ile tanımlanmaktadır.

İYİ Parti (İYİ Parti, t.y., s. 24) çocuğu aşağıdaki gibi tanımlamaktadır.

Her çocuk kaç yaşında olursa olsun bireydir. Çocukluk dönemi birey olma yolunda karşılaşılan fırsatlar dönemidir ki; devletin ve toplumun görevi, çocuğun birey olma sürecinde karşılaşılabileceği tüm engelleri ortadan kaldırılması ve bu yoldaki fırsatları en iyi şekilde değerlendirerek kendilerini gerçekleştirebilmeleri için çocuklara imkân tanınmasıdır.

İYİ Parti, çocuğu yaş kıstasına bağlı olmaksızın tanımlamaktadır. Parti, ayrıca çocuğun gelişiminde ve korunmasında sorumluluğun büyük oranda devlete ait olduğuna vurgu yapmaktadır.

HDP'nin seçim beyannamesinde ise “Çocukların, ebeveynlerin uzantısı ve geleceğin projeleri değil; bugünün hak sahipleri ve toplumsal öznelere (...)” (HDP, 2023, s. 36) şeklinde paternalist politikaların klasikleşmiş tanımına karşı çıkan çocuk tanımı yaptığı görülmektedir.

3.7.2. Siyasi Parti Metinlerinde Çocuğun Ele Alındığı Konular

Araştırmanın birinci örneklemini oluşturan siyasi parti metinleri, Görsel 4'te yer alan kodlama sistemine göre kodlanmıştır. Siyasi parti metinlerine ilişkin toplam 423 analiz birimi mevcuttur. Bu analiz birimlerinin partilere dağılımı AK Parti (194), CHP (50), HDP (55), İYİ Parti (84) ve MHP (40) şeklindedir. Analiz birimlerine toplamda 497 kodlama yapılmıştır. Kodlama sayısının analiz biriminden fazla olmasının nedeni bazı analiz birimlerine birden fazla kodlama yapılmış olmasıdır. Alt konuları olan ana konulara kodlama yapılmamıştır.

Kod Sistemi	AK PARTİ	CHP	HDP	İYİ PARTİ	MHP	TOPLAM
📌 SOSYAL VE EKONOMİK POLİTİKALAR	74	15	22	28	3	142
📌 KORUMA/GÜVENLİK	45	11	13	23	21	113
📌 EĞİTİM						0
📌 Şehit ve Gazi Çocuklarının Eğitimi	3			1	4	8
📌 Anadilde Eğitim/Soydaş Çocukların Eğitimi	3	2	1	3	2	11
📌 Eğitimde Fırsat Eşitliği	28	14	4	20	8	74
📌 Dini Eğitim			1	2		3
📌 ADALET	19	5	13	10	3	50
📌 KÜLTÜREL YAŞAM VE TEKNOLOJİ	22	3	4	8	2	39
📌 SAĞLIK	13	4	2	7	1	27
📌 DİĞER	19	2	4	2	3	30
📌 TOPLAM	226	56	64	104	47	497

Görsel 4. Siyasi Parti Metinlerine Yönelik Kodlama Sistemi

Görsel 4'te yer alan kodlama sisteminde sütunlar, partilerin alfabetik sıralaması dikkate alınarak oluşturulmuştur. Partiler arasında kodlama en fazla AK Parti'nin metinlerinde (226) gerçekleşirken onu İYİ Parti'nin metinleri (104) takip etmektedir. Üçüncü en fazla kodlama HDP'nin metinlerinde (64)

yapılmış, CHP'nin metinlerinde (56) kodlama yapılmıştır. En az kodlama MHP'nin metinlerinde (47) gerçekleşmiştir. En fazla kodlama “Sosyal ve Ekonomik Politikalar” konusunda, en az kodlama ise ana konu bağlamında “Sağlık”, alt konu bağlamında “Dini Eğitim” konusunda yapılmıştır. Konuların açıklanması kısmında da bu sıralama dikkate alınmıştır. Belirlenen ana ve alt konuların analizi, MAXQDA 22 programında Tek-Vaka Modeli ve Kod-Alt kod-Bölmeler Modeli ile gerçekleştirilmiştir. Analiz bulguları görselleştirilip yorumlanmıştır.

3.7.2.1. Sosyal ve Ekonomik Politikalar

Bu konunun oluşturulmasında siyasi partilerin politika metinlerinden yararlanılmıştır. Sosyal ve ekonomik politikalar konusu hem sosyal hizmetleri hem de sosyal güvenceyi kapsamaktadır.

Aile ve Sosyal Hizmetler Bakanlığı (2023, s. 11) sosyal hizmeti, aşağıdaki gibi tanımlanmaktadır;

Kişi ve ailelerin kendi bünye ve çevre şartlarından doğan veya kontrolleri dışında oluşan maddi, manevi ve sosyal yoksunluklarının giderilmesine ve ihtiyaçlarının karşılanmasına, sosyal sorunlarının önlenmesi ve çözümlenmesine yardımcı olunmasını, hayat standartlarının iyileştirilmesi ve yükseltilmesini amaçlayan sistemli ve programlı hizmetler bütünüdür.

Buna göre sosyal hizmet, ortalama yaşam standartlarına erişimi olmayan bireylere şartlı veya şartsız sunulan maddi ve/veya ayni (malzeme yardımı, rehberlik, bakım hizmeti, psikolojik destek vb.) destekleri kapsamaktadır.

International Labour Organization (ILO), sosyal güvence bağlamında organizasyona üye her devlete; vatandaşlarına sağlık, analık, ölüm, engelli, yaşlılık, işsizlik, aile ve çocuk, iş kazaları ve meslek hastalıkları yardımlarında bulunma sorumluluğu yüklemektedir (ILO, 1962). Başka bir deyişle üye devletler çocuk yardımı, yaşlılık çağındakilere destek, çocukların bakımı için destek, tıbbi tedavi, ebeveyn izni ve hastalık izni, işsizlik sigortası, engelli yardımı ve mesleki yaralanma mağdurları için maddi destek sağlamakla yükümlüdürler. ÇHS'nin 26. maddesi de güvence/refah konusuna değinmektedir. Sözleşmenin 26. maddesi, çocuğa sosyal sigorta dâhil sosyal güvenlikten yararlanma hakkını tanımaktadır (UNICEF, 2004, s. 12).

Aile ve Sosyal Hizmetler Bakanlığı tarafından yapılan sosyal hizmet tanımının ve ILO'nun sosyal güvenlik/refah tanımının birbirine benzer olması iki konunun ayrımının yapılmasını zorlaştırmaktadır. Nitekim Aile ve Sosyal Hizmetler Bakanlığı da Türkiye’de her iki kavramın sosyal politikalar çerçevesinde ele alındığını ifade etmektedir. Bu nedenle araştırmada sosyal hizmet ve sosyal güvence/refah şeklinde ayrı ayrı iki ana konu yerine sosyal ve ekonomik politikalar ana konusu oluşturulmuştur. Bu konu içerisinde sosyal

yardım, maddi yardım ve çocuk yoksulluğu/işçiliği ile ilgili birimler kodlanmıştır. Literatürde çocuk yoksulluğu/işçiliği ile ilgili yapılan son çalışmada (Özkan ve diğ., 2023), çocuk işçiliğinin büyük oranda ekonomik sebeplerden kaynaklı olduğu sonucuna ulaşılmıştır. Bu nedenle çocuk yoksulluğu/işçiliği, sosyal ve ekonomik politikalar konusuna dâhil edilmiştir.

Sosyal ve Ekonomik Politikalar Tek-Vaka Modeli

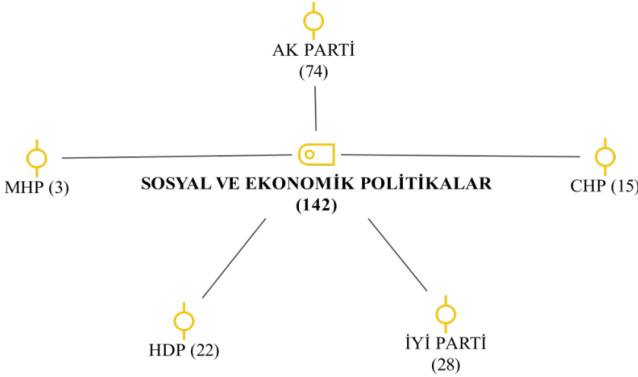

Şekil 3. Sosyal ve Ekonomik Politikalar Konusunun Partiler Arası Karşılaştırılması

Sosyal ve ekonomik politikalar ana konusuna ilişkin en fazla AK Parti'nin politika metinlerine yönelik kodlama yapılmıştır. En az kodlama MHP'nin metinlerinde gerçekleşmiştir.

Zor durumda kalan dezavantajlı grupların kendilerini yalnız hissetmemeleri için sosyal destek sağlanmasının önemine değinen AK Parti, bu kapsamda; Aile Sosyal Destek Programı vasıtasıyla çocukların hayatta karşılaşılabileceği olumsuz durumların etkisini azaltmak, onları topluma kazandırmak, bakım hizmetlerini sağlamak amacıyla merkezler oluşturduklarını belirtmektedir. AK Parti, temel önceliğinin çocukların yaşam kalitelerini arttırmak, onların eşit fırsatlarda büyümelerini sağlamak olduğunu ifade etmektedir. Buna istinaden özellikle de 0-6 yaş grubu çocukların psikososyal gelişimlerini desteklemek amacıyla kreş ve çocuk kulübü oluşturduklarını belirtmektedir. Parti, ayrıca Türkiye Çocuk Araştırması gerçekleştirdiklerine, çocukların potansiyellerinin farkına varabilmeleri, kendi hakları konusunda bilinçlenebilmeleri, politika süreçlerine katılmaları amaçlarıyla Çocuk Şuraları düzenlediklerine değinmektedir. Tüm bunların yanında AK Parti, 6 Şubat Kahramanmaraş depremlerinden etkilenen çocukların yaşadıkları travmaları atlatabilmeleri amacıyla Çocuk ve Gençler Sosyal Koruma Destek Programı yürüteceklerini beyan etmektedir.

AK Parti, maddi destek kapsamında sigortasız çalışanların sigorta kapsamına alınıp çocuklarının da bu haktan faydalanmasının sağlanacağı, çocuklu aileler için yapılan çocuk yardım ödemeleri, muhtaç aylığı, öksüz yetim yardımı ve

asker çocuğu yardımı gibi konulara değinmiştir. Yanı sıra “Çocuklarımız için sosyal ve ekonomik destek ödemelerini annelere yapıyoruz.” (AK Parti, 2023, s. 113) ibaresinde de görüleceği üzere yapılan yardımların özellikle de anneler aracılığıyla yürütüldüğü belirtilmektedir.

Yoksulluğun nesillerin kaderi olmaması amacıyla çocuk yoksulluğunu önlemeyi önemsediklerini vurgulayan AK Parti, bu kapsamda ailelere yapılan desteklerin arttırılacağını, çocuk işçiliğini önlemeye kararlılıkla devam edileceğini beyan etmektedir.

CHP, sosyal destek bağlamında dezavantajlı gruplara yönelik “sahip çıkma politikası” yürüteceklerini belirtmektedir. Bu kapsamda çocuk bakım evlerinin sayısının arttırılması, desteğe ihtiyaç duyan çocuklara sosyal destek sağlanması, onların topluma kazandırılmasına öncelik verilmesi, gıda ve ilaç yardımında bulunması gibi hizmetleri gerçekleştireceğini vaat etmektedir.

Maddi destek kapsamında ise Aile Destekleri Sigortası uygulaması ile çocukların yatağa aç girmelerinin engelleneceğine değinen CHP, çocukların eğitiminden sağlığına tüm harcamaların uygulama aracılığıyla sağlanacağını beyan etmektedir.

Çocukları ilgilendiren tüm alanlarda çocuk haklarının temel alınmasına önem verdiklerini, çocuklara yönelik geliştirilen politikaların çocuklarla birlikte yürütülmesi esasını benimsediklerini belirten HDP; çocukların her türlü temel ihtiyacının kamu desteği ile sağlanacağını, çocuk bakım hizmetlerinin kamusallaştırılacağını, engelli çocukların sosyal yaşamdaki mağduriyetlerinin giderilmesi için Engellilik Manifestosu’na bağlı kalınacağını sosyal destekler odağında vaat etmektedir.

Çocuk yoksulluğu/işçiliği konusuna politika metinlerinde çokça yer veren HDP, 18 yaş altı çocukların işçileştirilmesini her ne sebeple olursa olsun yasaklayacaklarını, bu kapsamda da sivil denetimlerin arttırılacağını, konu hakkında acil eylem planı hazırlayacaklarını bildirmektedir. Yanı sıra parti, çocuk işçiliğinin giderilmesinin göçmen, mülteci ve tarım işçilerinin çalışma ve yaşam koşullarının iyileştirilmesi ile sağlanacağına vurgu yapmaktadır.

İYİ Parti’nin konu dâhilindeki çocuk politikalarına bakıldığında “Türkiye’yi karnı aç, mutsuz çocukların ülkesi olmaktan çıkartacağız” (İYİ Parti, 2023, s. 8) ifadesinin baskın olduğu görülmektedir. Politika metinlerinde partinin önceliğinin çocuklar için neşe, mutluluk ve sağlık getirme olduğu beyan edilmektedir. Parti, bazı çocukların değil her çocuğun eşit imkânlarla sahip olduğu bir Türkiye inşa etme vaadinde bulunmuştur. Çocuklar ile ilgili yapılacak tüm düzenlemelerde çocuk haklarını kılavuz edineceklerini belirten İYİ Parti, bu kapsamda Erken Çocukluk Bakımı ve Eğitimi Programı ve Rüzgâr Güllü Projesi aracılığıyla çocukların ihtiyaçlarının giderilmesine destek

olunacağını, ihtiyaç sahibi çocuklara gıda ve ilaç yardımında bulunulacağını belirtmektedir. Parti, ek olarak anne babası boşanmış çocukların bu süreci daha kolay atlatabilmeleri için bilinçlendirme çalışmaları yürüteceklerini de ifade etmektedir.

Seçim beyannamesinde dünyanın hiçbir yerinde çocukların açlık ve hastalık gibi sebeplerle hayatını kaybetmediği bir gelecek tasavvurunda bulunan MHP ise çocukların yaşam kalitelerinin iyileştirilmesine odaklanmakta ve hem devlete hem ailelerine hem de topluma karşı sorumluluklarının geliştirilmesini amaçlamaktadır. Parti, yanı sıra engelli çocuğu olan ailelere sosyal destek sağlanacağını belirtmektedir.

3.7.2.2. Koruma/Güvenlik

ÇHS'nin 3., 8., 18., 19., 20., 22., 33., 34., 35., 36., 38. ve 39. maddeleri çocukların korunması/güvenliklerinin sağlanması ve bakımı ile ilgilidir. 3. Madde, çocuğun korunmasından sorumlu tutulan sözleşmeye taraf devletlerin yürüteceği faaliyetlere odaklanmaktadır. 8. Madde, çocuğun kişisel verileri dâhil korunma hakkının taraf devletlerce sağlanmasını içermektedir. Madde 19, çocuğun bakımından ve yetiştirilmesinden sorumlu olan anne baba, yasal vasilerinden herhangi biri veya bakımını üstlenen kişi/kişiler tarafından zihinsel veya bedensel şiddete maruz bırakılma, ihmalkârlık, ırza geçme gibi muamelelere karşı çocuğun korunmasına dikkat çekmektedir. Sözleşmenin 20. ve 22. Maddesi, ailesinin korunmasından ve bakımından yoksun kalan çocukların devlet koruması altına alınma hakkına değinmektedir. Bu türden bir bakım, evlat edinme, koruyucu aile veya uygun bakım evlerine yerleştirilmeyi içermektedir. Sözleşmeyi imzalayan taraf devletler, çocuğun istismara uğramasını engelleyici tedbirler almakla ve yasal, idari ve sosyal süreçleri düzenlemekle yükümlü kılınmıştır. Madde 33 ise çocukların uyuşturucu ve psikotrop maddelerden korunmasına yöneliktir. Çocuğun cinsel istismar ve saldırıya karşı korunması ile ilgili olan Madde 34 ve 35, taraf devletleri, fuhuş ve pornografi dâhil çocuğun bedensel bütünlüğünün söz konusu olduğu eylemler içerisine çekilmesinin önüne geçmekle sorumlu kılar. Madde 36, her türlü sömürüye karşı çocukların korunmasına odaklanmaktadır. Madde 38 ve 39 ise silahlı çatışma mağduru olan çocukların fiziksel ve zihinsel sağlığının iyileştirilmesi için gerekli önlemlerin alınması ile ilgilidir. (UNICEF, 2004).

Koruma/Güvenlik Tek-Vaka Modeli

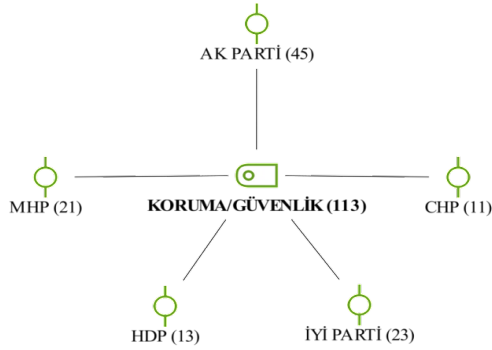

Şekil 4. Koruma/Güvenlik Konusunun Partiler Arası Karşılaştırılması

Siyasi partilerin politika metinlerinde çocuğun korunması/güvenliği konusuna en fazla AK Parti (45) değinmiştir. Onu İYİ Parti (23), MHP (21) ve HDP (13) takip ederken konuya en az değinen parti CHP (11) olmuştur.

Çocukların korunması/güvenliği konusu içerisinde çocuk yaşta evlilik, çocuklara yönelik şiddet, istismar olayları, aile yanında bakım ve koruma, devlet bakımı/koruması, koruyucu aile, madde kullanımı gibi konuların öne çıktığı görülmektedir.

Koruma/güvenlik konusu içerisinde değerlendirilen madde kullanımı konusu her ne kadar kanunla ihtilaflı olma durumunu çağırırsa da Çocuk Vakfı'nın hazırlamış olduğu *Türkiye'de "Uyusturucu ve Çocuk" Genel Değerlendirme ve Öneriler* başlıklı rapor (Çocuk Vakfı, 2021, s. 146), uyusturucuya bulaşan çocuğun suça sürüklenmiş değil korunmaya ihtiyacı olan çocuk olarak görülmesi gerektiğini belirtmektedir.

Çalışmada politika metinlerinden elde edilen verilere bakıldığında terör eylemleri, örgütleri de çocukların korunması gereken, güvenliklerini tehdit eden unsurlar olarak ele alındığını göstermektedir.

Siyasi partilerin çocuğun korunması ve güvenliğine yönelik politikalarına bakıldığında AK Parti'nin "Aileyi tehdit eden tehlikelerden ailelerimizi ve çocuklarımızı korumak en temel görevimizdir. Başta çocuklar olmak üzere ailelerimizi tehdit eden her türlü zararlı eğilimlerden koruyacak tedbirleri alacağız." (AK Parti, 2023, s. 102) şeklinde çocuğu aile odaklı merkeze aldığı görülmektedir.

AK Parti, çocuğun korunmasında ve bakımında önceliğin aile olduğunu belirtmekte, çocuğun zorunlu durumlarda devlet koruması altına alınması gerektiğine vurgu yapmaktadır. Bu kapsamda parti, çocukların gerek aileleri gerekse toplum tarafından gerçekleştirilen şiddetten ve istismardan korunması için evlat edinme, koruyucu aile, aileye dönüş, çocuk evleri gibi düzenlemelerin

yapıldığına dikkat çekmektedir. Çocukların aile veya devlet koruması altına alınma beyanı yalnızca vatandaş çocukları değil mülteci çocukları da kapsamaktadır.

Çocuğun kötü muameleye maruz kalmasına ilişkin AK Parti, “Çocuğa karşı şiddet, ihmal ve istismara karşı sıfır tolerans ile mücadelemize kararlılıkla devam edeceğiz.” (AK Parti, 2023, s. 116) beyanında bulunmaktadır. İstismar mağduru çocukların aynı şeyleri tekrardan yaşamaması için Çocuk İzlem Merkezleri (ÇİM)’nin yaygınlaştırılması hususunda çalışmalar yapacağını belirten AK Parti, Çocuk Koruma ve İlk Müdahale (ÇOKİM) birimleri oluşturduklarına yer vermektedir. Hem risk altındaki çocukların hem de onların ailelerinin izlenmesi için Çocuklar Güvende Programı başlatan AK Parti, çocuklar için Çocuk Koruma Mobil Ekibi kurduklarını ifade etmektedir.

AK Parti’nin çocuk yaşta evlilik konusundaki dikkati, eğitim ve ceza politikalarında yapılan değişikliklerle erken yaşta ve zorla evliliklerin azaltılması yönündedir. Seçim beyannamesinde konuyu “2003 yılında yüzde 8,1 olan 16-17 yaş grubunda evlenen kız çocuklarının oranı, 2021 yılında yüzde 2,3’e gerilemiştir.” (AK Parti, 2023, s. 108) şeklinde oransal kıyaslama üzerinden ele alan parti, bu durumun nedenleri üzerine eğilmemektedir. Uyuşturucuya bulaşan çocuklar konusuna da değinen parti, “uyuşturucu bağımlısı çocuklarımız” şeklinde yaftalamada bulunmakta, onların tedavi ve rehabilitasyonları için aileden öğretmenlere değin farkındalık çalışmalarını sürdüreceklerini vurgulamaktadır.

AK Parti, politika metinlerinde terör örgütleri tarafından kaçırılan çocuklar konusuna da yer vermiştir. “Çocukları PKK/KCK tarafından kaçırılan ailelerin HDP Diyarbakır İl Binası önünde başlattıkları ve halen sürdürdükleri kararlı bekleyiş neticesinde bugüne kadar 39 aile çocuklarına kavuşmuştur.” (AK Parti, 2023, s. 440) şeklinde belirtilen ifadede çocukların güvenliklerini sağlamaya dönük politikalarının işlerlik kazandığı ifade edilmektedir.

CHP, koruma/güvenlik konusunu çocuk yaşta evliliklerin önüne geçilmesi ve sokakta yaşayan kimsesiz çocukların, devlet koruması altına alınarak suç işleme ortamlarından korunmaları bağlamında ele almaktadır. Çocuk evliliklerini yalnızca kız çocukları özelinde değil kapsayıcı şekilde ele alan CHP, 18 yaşını tamamlama koşulu öngörülerek çocuk yaşta erken evliliklerin önlenmesine yönelik çalışmalar yapacaklarını beyan etmektedir. Ancak, bu durumun oluşmasındaki nedenlerin ve önleme çalışmalarının içeriğinin ne olacağı üzerine detaylandırma yapılmamıştır. CHP’nin beyanları arasında Çocuk Misafirhaneleri’nin sayısının arttırılması ve koşullarının iyileştirilmesi, Gönüllü Annelik uygulamasının teşvik edilmesi de yer almaktadır.

HDP, çocuk emeğinin sömürülmesi, şiddet, ihmal ve istismara karşı çocuğun korunmasına dair politika yürüttüklerini belirtmektedir. Buna göre çocuklara

karşı gerçekleştirilen kötü muamelelerin cezai sorumluluğunun arttırılacağı, Çocuk İzlem Merkezleri'nin yaygınlaştırılacağı, İstanbul Sözleşmesi'nin geri getirileceği vurgusu yapılmaktadır. HDP'nin çocukların korunması/güvenliği konusu içerisine dâhil olan politikalarında ideolojik unsurların açıkça yer aldığı gözlenmiştir. Örneğin, "Çocuklar arasındaki anadili, kimlik, kültür, inanç, mezhep, cinsiyet, beden farklılıklarına yönelik ayrımcılığa son vereceğiz." (HDP, 2023, s. 36) vaadi Kürt siyasi hareketinin temellerini yansıtmaktadır.

HDP, özellikle de kız çocuklarının istismarı konusuna vurgu yaparak Türkiye'de son dönemde medyaya yoğunlukla yansıyan tarikatları da eleştirmektedir. "Tarikatların ve cemaatlerin; dini, kadın ve kız çocukları üzerinde baskı aracı olarak kullanılmasına, toplumsal hayata müdahale etmesine, kız çocuklarının evlilik adı altında istismar edilmesi gibi konularda fetva vermesine izin vermeyeceğiz." (HDP, 2023, s. 32) beyanında bulunmaktadır. HDP, gerek devlet koruması altında gerekse Diyanet'e bağlı dernek ve vakıflarda çocukların karşılaştığı kötü muameleleri önleyici uygulamaları yürürlüğe koyma hedefinde olduklarını belirtmektedir.

Kadın ve çocuklara yönelik istismarın önüne geçmede medyanın kullanılmasına değinen İYİ Parti, çocukların istismar ve ihmallerini önleme amacıyla rehberlik servislerinden yararlanacağını, altyapı ve personel hizmetlerine yatırım yapacaklarını belirtmektedir. Çocuğa karşı gerçekleşen şiddet ve istismarın ancak toplumsal duyarlılıkla aşılacağını ifade eden İYİ Parti, aynı zamanda istismarcılara verilen cezaların arttırılacağı vaadinde bulunmaktadır. İYİ Parti, çocuğa karşı kötü muamele olarak değerlendirilen çocuk ticaretinin, kaçakçılığının önlenmesi amacıyla kontrollerin yapılmasına dikkat çekmektedir. Bu kapsamda Suçların Önlenmesine Dair Kanun, Çocuk Acil Yardım Hattı, Şiddet Kriz Merkezleri gibi çocukları koruyucu, güvenliklerini sağlayıcı mekanizmaları devreye sokmayı hedeflemektedir.

İYİ Parti, çocuk yaşta evliliklerin kabul edilemeyeceğini ve partinin bu konuda taviz vermeyeceğini belirtmekte ancak yapılacakların neler olduğu hususunda detaylandırma yapmamaktadır. Çocuklar arasında uyuşturucu kullanımı ve ticareti konusuna da dikkat çeken parti, çocukların bu suçlardan uzak tutulması için çalışmalar yürüteceklerini belirtmektedir.

MHP'nin koruma/güvenlik teması içerisinde yer alan politikası ailelerinden kaynaklı olanlar dâhil çocukların tüm hak ihlali ve istismarına karşı korunacağı ve çocukların çalıştırılmasının önleneyeği üzerinedir. Seçim beyannamesinde Türkiye'nin sığınmacı sayısının çokluğuna vurguda bulunan parti, bunun yarattığı ekonomik zorlukların karşısında çocuk yaşta evlilik gibi sosyal problemlerin de meydana geldiğine değinmektedir.

AK Parti'nin beyannamesinde ifade ettiği gibi MHP de seçim beyannamesinde çocukların, terör eylemlerinde kullanılması için baskı

uygulayan terör örgütlerine karşı korunması gerektiğini vurgulamaktadır. Konuya ilişkin “Radikal grupların ve bölücü unsurların gençlerimizi terör örgütlerine yönlendirmesinin önüne geçilmeli, sapkın akımlara karşı çocuklarımız ve gençlerimiz korunmalıdır.” (MHP, 2023, ss. 181-182) ifadesine yer verilmektedir.

MHP'nin politika metinlerinde, çocukların “lekelenmeme hakkının” sağlanması amacıyla suç işleme ortamlarından kurtulmaları için faaliyetler yürütüleceği belirtilmekte, çocuğun yüksek yararının devlet güvencesinde korunacağı ifade edilmektedir (MHP, 2023, ss. 137,179). Çocukların medya ortamındaki olumsuz içeriklere sahip yayınlara karşı korunacaklarına da değinilen metinlerde, korunmaya muhtaç çocukların öncelikle aile yanında güvende tutulmalarının hedeflendiği belirtilmektedir.

3.7.2.3. Eğitim

ÇHS'nin 28. ve 29. Maddelerinde, çocuğun eğitim hakkına odaklanılmaktadır. Bu maddelere göre sözleşmeyi kabul eden taraf devletlerin eğitim hakkının fırsat eşitliğine dayalı, ilköğretimin herkes için zorunlu ve parasız olması, ortaöğretimin teşvik edilerek tüm çocukların erişimine imkân verilmesi ve gerekli durumlarda maddi yardım sağlanması, meslek seçimi ve rehberlik hizmetlerinin sağlanması, çağdaş eğitim yöntemlerinin uygulanması, bilimsel alt yapının kurulması ve çocuğun yetenekleri doğrultusunda yükseköğretim görmesini mümkün kılması gerekliliği üzerinde durulmaktadır (UNICEF, 2004, ss. 12-13). Sözleşmeyi imzalayan taraf devletler eğitim faaliyetlerini gerçekleştirirken çocuğun kişiliğinin, zihinsel ve bedensel yeteneklerinin geliştirilmesine dikkat etmektedirler. Buradan hareketle analizde eğitim ana konusu oluşturulmuştur.

Sözleşmenin 30'uncu maddesi çocukların anadillerini kullanma hakkına odaklanmaktadır. Maddeye göre soya, dine ya da dile dayalı azınlıkların ya da yerli halkların var olduğu devletlerdeki çocuklar kendi kültüründen yararlanma, kendi dinine inanma ve uygulama ve kendi dilini kullanma hakkından yoksun bırakılamazlar (UNICEF, 2004, s. 13). Bu maddeye istinaden anadilde eğitim/soydaş çocukların eğitimi alt konusu açılmıştır. Dini eğitim ve şehit ve gazi çocuklarının eğitimi alt konuları ise siyasi partilerin ideolojileri ile bağlantılı olduğunun görülmesi açısından belirlenmiştir.

Eğitim Kod-Alt kod-Bölümler Modeli

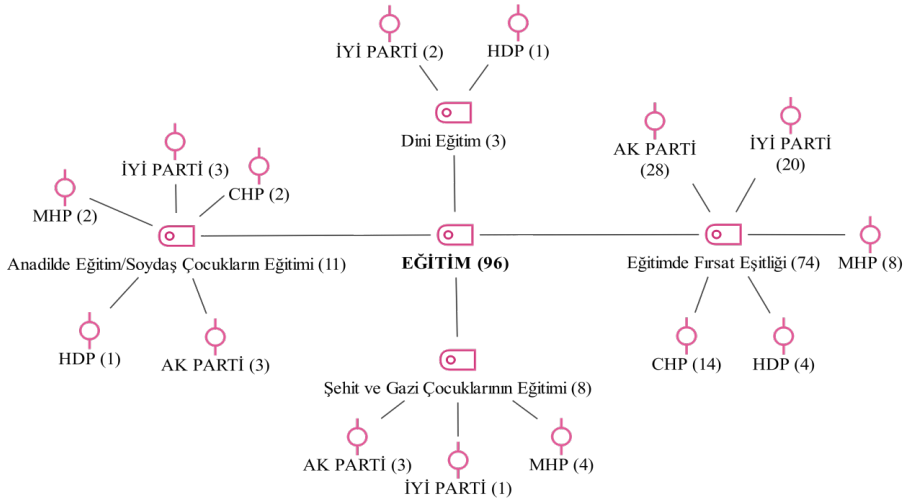

Şekil 5. Eğitim Konusunun Partiler Arası Karşılaştırılması

Şekil 5'e bakıldığında eğitimde fırsat eşitliği ve anadilde eğitim/soydaş çocukların eğitimi alt konularının en fazla AK Parti'nin politika metinlerinde kodlandığı izlenmektedir. Eğitimde fırsat eşitliği ve anadilde eğitim/soydaş çocukların eğitimi alt konularında tüm partilerin; şehit ve gazi çocuklarının eğitimi alt konusunda CHP ve HDP hariç diğer partilerin; dini eğitim alt konusunda ise HDP ve İYİ Parti'nin bulunduğu görülmektedir.

AK Parti, parti programında eğitimi "(...) her alandaki kalkınmanın en önemli unsurudur" (AK Parti, 2002, s. 41) şeklinde ifade etmektedir. Eğitimde fırsat eşitliği alt konusunda AK Parti'nin dikkat çektiği noktalar şunlardır: Başarılı öğrencilerin özel okullarda eğitim görebilmeleri için maddi destek sağlanması; kız çocuklarının okullaşma oranlarının artırılmasına yönelik politikalar geliştirilmesi; ilk ve ortaokuldaki çocukların eğitim hayatına katılma oranlarını arttırmak amacıyla ailelere destek verilmesi; mevsimlik tarım işçilerinin çocuklarının eğitim imkânlarına kavuşturulması; Mahalle Çocuk Atölyeleri'nin kurularak buralarda çocukların yabancı dil, kodlama gibi eğitimler almalarının sağlanması; çocukların mahremiyet algılarının gelişmesi için müfredat düzenlemesi yapılması; çocukların temel bilimler, mühendislik, teknoloji gibi alanlara yönelmelerini sağlayacak programlar geliştirilmesi; engelli çocukların kaynaştırma sınıflarında eğitim almaları.

AK Parti, anadilde eğitim/soydaş çocukların eğitimi alt konusuna ilişkin yurt dışında yaşayan vatandaşların çocuklarının uygun eğitim görebilmesi için Türkiye Maarif Vakfı'nın kurulduğunu belirtmektedir. Avrupa'da yaşayan Türk çocuklarının anadillerini ve kültürlerini öğrenmeleri konusunu her fırsatta dile getiren AK Parti Genel Başkanı ve Cumhurbaşkanı Recep Tayyip

Erdoğan, yakın zamanda da bu eğitimin asimilasyon ile mücadeledeki önemine değinmiştir²⁷. Ayrıca AK Parti seçim beyannamesinde “ (...) Çocuklarımıza isterlerse seçmeli ders olarak Kürtçe, Zaza’ca ve Arapça öğrenebilmelerinin yolu açılmıştır.” (AK Parti, 2023, s. 11) denilmektedir. Türkiye’de etnik kimlik olarak yoğunlukta olan Kürtlerin ana dillerine seçim beyannamesinde vurgu yapılması seçim propagandası/yatırımı olarak değerlendirilmektedir.

Şehit ve gazi çocuklarının eğitimi alt konusu içerisinde ise AK Parti’nin dikkat çektiği noktalar şehit ve gazi çocuklarının özel eğitim kurumlarından ücretsiz yararlanma hakkı verilmesi, kamu ve özel burslardan faydalanmaları ve eğitim hayatları boyunca barınmalarının ücretsiz sağlanması yönündedir.

Çocuklara yönelik eğitim misyonunu Atatürk’ün çizdiği yoldan sürdürmeyi hedefleyen CHP, “Eğitim hak, olanak ve özgürlüğünü çocuklarına, gençlerine yeterince sağlamayan toplumların çağı paylaşabilmeleri olası değildir.” (CHP, t.y., s. 263) düşüncesinden hareketle eğitimde çağdaşlık mottosunu benimsemektedir. CHP, aynı zamanda “Çocuklarımız eğitimde adeta denek olarak kullanılmaktadır.” (CHP, 2023, s. 8) şeklinde iktidarın eğitim politikalarına eleştirel bir yaklaşım benimsemektedir. Bu kapsamda CHP’nin eğitimde fırsat eşitliği alt konusuna yönelik politikaları; yatılı parasız eğitim olanaklarının artırılması, çocukların yaşadıkları yerlerde eğitim görmelerinin sağlanması, bunun sağlanamadığı durumlarda taşınabilir eğitim yapılması; okul öncesi eğitimin zorunlu hale getirilmesi; sanata özel yetenekli çocuklara eğitim desteğinin sağlanması; engelli çocukların eğitim hakkından yararlanabilmeleri için projeler geliştirilmesi yönündedir. Özellikle kız çocuklarının eğitim faaliyetlerine katılım sağlayabilmelerine, kız çocuklarının okullaşma oranlarının artırılması üzerine odaklanan CHP, bu kapsamda eğitimlerini yarıda bırakmak zorunda kalan kız çocukları için Akşam ve Yaz Okulları’nı yaygınlaştırma hedefindedir.

CHP, anadilde eğitim/soydaş çocukların eğitimi alt konusuna yönelik yurtdışında yaşayan vatandaş çocukların buldukları ülkelerde eğitim faaliyetlerine katılmalarının destekleneceğini ve hem Türkçeyi hem de buldukları ülkenin dilini en iyi şekilde öğrenmelerini amaçladıklarını belirtmektedir.

Parti programında çocukları ilgilendiren tüm konu ve uygulamalarda çocukların yararının gözetilmesine vurgu yapan HDP, çocukların eğitim hakkından ücretsiz ve eşitlik temelinde faydalanabilmesi için mücadele edeceklerini belirtmektedir.

HDP’nin 2023 seçim bildirgesinde ise anadilde eğitim konusuna özel bir yer verilmiş ve mülteci çocukların anadilde eğitim alabilmelerinin gerekliliğine

27 “Erdoğan: Asimilasyona karşı en büyük silah çocuklarımıza ana dillerini öğretmek”, <https://www.gazeteduvar.com.tr/erdogan-asimilasyona-karsi-en-buyuk-silah-cocuklarimiza-ana-dillerini-ogretmek-haber-1663347> adresinden elde edildi. Erişim Tarihi: 20.01.2024

değınilmiştir. Ayrıca çocukların almış oldukları eğitimin yeterli ve nitelikli olmadığını vurgulayan HDP, bunu ailelerin endişe kaynağı olarak göstermekte ve AK Parti'nin eğitim sistemine eleştiri getirmektedir. AK Parti'nin eğitim politikalarını çocuk ve gençleri cinsiyet, dil, inanç, köken itibari ile ayırttığı, ana dilde eğitim fırsatını yok saydığı gerekçesi ile eleştiren parti, eğitim sistemini çocuk hakları sözleşmesinde belirtilen kriterlere göre yeniden yapılandıracaklarını belirtmektedir.

Çocuklar özelinde eğitim politikasını “Çocuklarımızın çağdaş, Atatürkçü, milli değerlere sahip iyi insan olarak yetiştirilebilmeleri (...)” şeklinde belirleyen İYİ Parti (İYİ Parti, t.y., s. 8), bu kapsamda okulların altyapı ve personel eksikliklerinin giderilmesine, çocukların eğitim hakkından verimli bir şekilde yararlanmaları için sosyal, ekonomik, kültürel arka planın incelenmesine ağırlık vereceklerine, okul öncesi eğitimin 2-5 yaş arası çocukları kapsayacak şekilde düzenleneceğine değınmektedir.

Engelli öğrencilerin eğitim hakkından mahrum kalmamaları için pozitif ayrımcılığı destekleyeceklerini belirten İYİ Parti, Kaynaştırılmalı Engelsiz Kreş Projesi'ni hizmete açacakları vaadinde bulunmaktadır. Ayrıca parti, üstün zekâlı öğrencilerin takibinin yapılacağına da değınmektedir. Çocukların rehberlik hizmetlerinden yararlanmalarına özel önem veren parti, çocukların kariyer planlamalarında ve ailelerinin bilinçlenmesine yardımcı olabilmek adına Yetenek Yönetim Merkezleri kuracaklarını, temel eğitim kurumlarında her 200 öğrenciye bir rehber öğretmen atanacağını bildirmektedir.

Kız çocuklarının eğitimi konusuna da dikkat çeken İYİ Parti, kız çocuklarının 12 yıllık temel eğitimi bitirmeden okulu terk etmelerinin yasaklanacağını ve okullaşma oranlarının arttırılacağını ifade etmektedir.

İYİ Parti, anadilde eğitim/soydaş çocukların eğitimi alt konusu kapsamında yurtdışında yaşayan, büyüyen çocukların vatan, millet, dil, din, bayrak gibi milli ve manevi duygulardan mahrum kalmamaları için çalışacaklarını belirtmektedir. İYİ Parti (t.y., s. 9) bu konuda “Yurt dışında yaşayan Türk çocuklarının kültürel kimliklerini korumaları ve geliştirmeleri (...)” şeklinde kimlik vurgusunda bulunarak politika yürütmektedir.

İYİ Parti'nin şehit ve gazi çocuklarının eğitimi alt konusu üzerine yürüttüğü politikası ise yapılan eğitim yardımlarının arttırılması ile ilişkilidir.

İYİ Parti, dini eğitim konusu üzerinde de durmaktadır. Buna göre İYİ Parti (t.y., s. 28) çocukların eğitiminde İslam dininin öngördüğü iyiyi, doğruyu, güzel ahlakı önemsediklerini vurgulamaktadır. İYİ Parti'nin eğitim politikaları bağlamında din eğitime ve İslam geleneğine yönelik çalışmalar içerisinde olması partinin Türkçülük ve İslamcılığı birleştirme amacı güden Türk-İslam sentezi üzerinden çocuk öznesini Müslüman Türk kimliği oluşturma amacı taşıdığını göstermektedir.

Milliyetçi görüşün temsilcisi olarak mecliste yer alan MHP, eğitimde fırsat eşitliği alt konusunda herhangi bir din, dil, etnik köken gibi ayrımcılığa gitmeden tüm çocukların eğitim hakkının sağlanacağını vurgulamaktadır. Ayrıca okul öncesi eğitimin yaygınlaştırılmasına da odaklanan parti, kız çocuklarının eğitim hakkından mahrum kalmaması amacıyla politikalar yürüteceklerini vaat etmektedir. MHP, seçim beyannamesinde eğitimin kalitesini arttıracak yenilikleri takip ederek uygulamaya konulacağı, burs imkânlarının arttırılacağı, maddi açıdan desteğe ihtiyaç duyan çocuklara kamu yurtlarında ücretsiz barınma sağlanacağı gibi vaatlere de yer vermektedir.

Anadilde eğitim/soydaş çocukların eğitimi alt konusuna da değinen MHP, bu konuda çocukların kültürel kimliklerinin korunmasını ön plana çıkartmaktadır. Hem parti programında hem de seçim beyannamesinde değindiği bu konuda Türk vurgusunun olduğu görülmektedir.

Şehit ve gazi çocuklarının eğitimi alt konusunda çocukları en fazla ele alan parti, MHP'dir. Parti, her iki politika metninde de şehit ve gazi çocuklarına yönelik ücretsiz barınmanın sağlanması, eğitimlerinin devlet tarafından karşılanması, yükseköğretime girişte ek kontenjan ayrılması gibi hususları ele almaktadır.

3.7.2.4. Adalet

T.C. Aile ve Sosyal Hizmetler Bakanlığı'nın hazırladığı 2023-2028 *Türkiye Çocuk Hakları Strateji Belgesi ve Eylem Planı* raporu, çocuğun yargı sistemine dâhil olması durumunda ona özgü yaklaşım, mevzuat ve hizmetler bütününi çocuk adalet sisteminin sağladığını vurgulamaktadır. Rapora göre çocuk adalet sisteminin amacı; “adalet sisteminin içerisine giren çocukların, çocuklara özgü yargılamaya tabi tutulması, üstün yararlarının gözetilmesi, korunması ve adalet mekanizmasının yıpratıcı süreçlerinden örselemeden çıkmalarının sağlanmasıdır.” (T.C. Aile ve Sosyal Hizmetler Bakanlığı, 2023, s. 77).

ÇHS'nin 40'ncü maddesi adalet konusu içerisinde yer alan kanunla ihtilafli çocukların haklarına yöneliktir. Sözleşmeye taraf devletler, ceza yasasını ihlal eden her çocuğun öncelikle yaşı ve topluma geri kazandırılması gözetilerek ve çocuğun başkalarının insan haklarına ve temel özgürlüğüne saygı göstermesini pekiştirecek nitelikte muamele görme hakkının olduğunu ve çocuğa buna göre muamele yapılması gerektiğini kabul etmektedir. Taraf devletler, belirli bir yaşın altındaki çocukların cezai ehliyetlerinin olmadığını kabul eder, uygun bulunduğu takdirde suça/sokağa itilen çocuklara yönelik herhangi bir adli soruşturma olmaksızın başka önlemlerin alınmasını veya çocuklara durumları ve suçları ile orantılı ve çocukların yararını gözetecek bir muamele yaptırımında bulunmayı sağlar. Sözleşmenin 37. maddesi 18 yaşından küçük çocukların idam ve/veya ömür boyu hapis cezasına çarptırılmayacağına, özgürlüğünden

yoksun bırakılan çocuğun yetişkinlerden ayrı tutulma hakkının olduğuna vurgu yapmaktadır (UNICEF, 2004, s. 16).

Bu veriler ışığında adalet konusu, çocuğun adalet sistemindeki yerini, genel ifadeler ile kurgulanmış yasal haklarını, vatandaşlık hakkını, kanunla ihtilafa düşen çocukları ve onlar ile ilgili geliştirilen politikaları kapsamaktadır.

Adalet Tek-Vaka Modeli

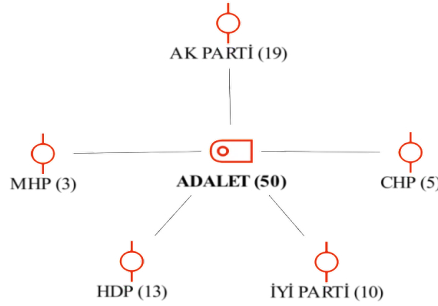

Şekil 6. Adalet Konusunun Partiler Arası Karşılaştırılması

Adalet konusunda en fazla kodlaması yapılan parti, AK Parti (19) iken onu HDP (13), İYİ Parti (10) ve CHP (5) takip etmektedir. MHP (3) ise bu konuda en az kodlanma yapılan partidir. Çocukların Anayasa’da pozitif ayrımcılık esasına göre ele alındığını belirten AK Parti, bu bağlamda 2005 yılında Çocuk Koruma Kanunu’nu çıkartmış, 2010 yılında ise çocuk haklarını anayasal koruma altına almıştır.

AK Parti, bu konu kapsamında, sokağa itilen (metinde sokak çocukları ibaresi kullanılmıştır) çocukların rehabilitasyonu, barınma, eğitim ve tedavi gibi temel ihtiyaçlarının giderilerek tekrardan sokağa düşmelerinin engellenmesi için çalışmalar yapılacağı üzerine durmaktadır. Kanunla ihtilafa düşen çocuklar için adli görüşme odaları ve çocuk izlem merkezlerinin yaygınlaştırılacağına da değinen parti, bu kapsamda gönüllü kuruluşlar ve yerel yönetimlerle iş birliği yürüteceklerini ve suça sürüklenen çocukların Çocuk Evleri Siteleri’nde topluma kazandırılmaya çalışıldığını ifade etmektedir.

Diğer partilerden farklı olarak AK Parti, çocuğun velayeti ile ilgili olan çocuk teslimine dair yapılan icraatlara değinmiş, vatandaşlıktan çıkan annelerin çocuklarının vatandaşlıktan atılma zorluğunun kaldırıldığını ve mavi kartlıların çocuklarının da Türk vatandaşlığına kaydettirilmesini sağladıklarını belirtmiştir.

Adalet konusu bağlamında çocukların suç işleme ortamlarından korunmasını önceleyen CHP, çocuk suçluların yetişkinlerle aynı hapisanede bulunmalarını engelleyeceklerini; ıslahevlerinin çocukların topluma kazandırılması amacıyla

iş ve meslek becerilerini geliştirecek şekilde yapılandıracakları, çocuk mahkemelerinin yeniden düzenlenmesi üzerinde durmaktadır.

Çocuk hakları konusunda hassas bir yaklaşım sergileyen HDP, çocuk haklarına yönelik uluslararası sözleşmelerin çekincesiz olarak kabul edileceğini bildirmektedir. Öyle ki parti, Türkiye'nin ÇHS'de anadil, inanç ve kültürel haklara dair koyduğu çekinceleri kaldırma vaadinde bulunmaktadır. Adalet konusu kapsamında Çocuk Cezaevlerinin kapatılması konusuna da değinen HDP, kanunla ihtilafli çocuklar için özgürlükçü ve onarıcı bir sistem olarak niteledikleri Çocuk Adalet Sistemi'nin kurulması üzerine durmaktadır.

İktidara gelmeleri durumunda yeni bir anayasa yapma vaadinde bulunan HDP, özellikle kadın ve çocuklara yönelik suçların davalarına bakacak ihtisas mahkemeleri kuracaklarını bildirmektedir. TBMM'nin (metinde yalnızca Meclis ibaresi geçmektedir) çocuklar dâhil herkesin meclisi olmasını sağlayacaklarını belirten parti, bu kapsamda Çocuk Bakanlığı kuracaklarını ve Çocuk Parlamentosu'nu hayata geçireceklerini ifade etmektedir. Bu vaat, HDP'nin çocuklar konusunda ayakları yere basan politikalar ürettiğini göstermesi açısından önemli görülmektedir.

İYİ Parti, adalet kapsamında değerlendirilen suça sürüklenen ve suç mağduru çocukların demografik özelliklerini dikkate alarak rehabilitasyon hizmeti sağlanacağını belirtmektedir. Ağır suçlar dışında kalan kanunla ihtilafli, suça karışmış çocukların topluma geri kazandırılması için sicil affının getirileceği ve çocuk mahkemelerinin yeniden yapılandırılacağı üzerinde durmaktadır.

İYİ Parti, kapsamlı bir çocuk yasası oluşturularak kamuoyunda bu konuda farkındalık sağlanacağına dikkat çekmekte, çocukların ebeveynlerinin suçlarından kaynaklı örselenmelerini önlemeye odaklanmaktadır. Parti, aynı zamanda Türk hukuk sisteminde çocuğa ilişkin kavram tartışmalarına son vermeyi amaçlamaktadır. Ancak bu konuda yapılacak çalışmanın detaylarından söz etmemektedir.

MHP, adalet konusu kapsamında çocukların suça ve sokağa itilmelerinin engelleneceğine vurgu yapmaktadır. MHP, konu dâhilinde suça itilen çocukların (suç işleyen ve suça meyilli çocuk ibaresi kullanılmıştır) öncelikle aileleri ile işbirliği içerisinde eğitilmelerine ve meslek sahibi olmalarına, ailelerinin olmadığı durumlarda ise koruma altına alınarak ve rehabilite edilerek topluma kazandırılmalarına değinilmiştir.

3.7.2.5. Kültürel Yaşam ve Teknoloji

ÇHS'nin 31. maddesi çocuğun sanatsal ve kültürel faaliyetlere katılma hakkı ile ilgilidir. Özkaynar (2015, s. 449), siyasi partilerin seçim beyannamelerini incelediği çalışmasında “bilim, gazete, internet, kitap, kültür, medya, müze, müzik, sinema, spor, sinema” gibi kelimelerin kültürel yaşama dair sözcükler

olduklarını belirlemiştir. Çatı ve Cengiz (2019, s. 1708) de bu kelimelere ek olarak “sanatçı ve teknoloji” kelimelerinin “Kültürel ve Teknolojik Değerler” temasına ait olduğunu tespit etmişlerdir. İki araştırmadan da yararlanarak araştırmada “Kültürel Yaşam ve Teknoloji” konusu oluşturulmuştur.

Kültürel Yaşam ve Teknoloji Tek-Vaka Modeli

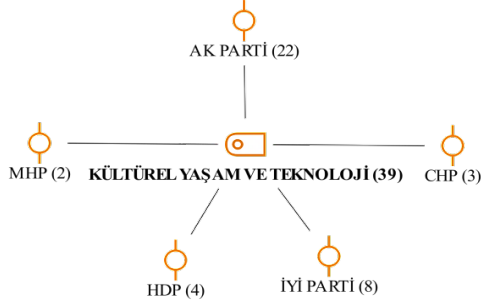

Şekil 7. Kültürel Yaşam ve Teknoloji Konusunun Partiler Arası Karşılaştırılması

Kültürel yaşam ve teknoloji konusu, en fazla AK Parti’nin (22) metinlerinde kodlanmıştır. Onu İYİ Parti (8), HDP (4) ve CHP (3) takip ederken konuyu en az ele alan partinin MHP (2) olduğunu izlenmiştir.

Kültürel değerlerin korunması, ahlak kurallarına uyulması hususunda çalışmalar yürüteceklerini belirten AK Parti, bu amaçla aile ve çocuk dostu yapımların teşvik edileceğine dikkat çekmektedir. AK Parti, çocukların okul dışındaki zamanlarını etkili ve verimli geçirmeleri, donanımlı bireyler olmaları için sportif, kültürel ve sanatsal etkinlikler içeren Okul Destek Projesi gerçekleştirdiklerini ifade etmektedir. Parti, çocukların medyada maruz kaldığı olumsuz içerikler konusunda paydaşlarla istişare çalışmaları yapılmasını ve çocukların medya ve teknoloji bağımlılığı konusunda aileleri eğitici programlar yürütülmesini hedeflenmektedir. Gönül bağının kuvvetlenmesi hususuna önem veren AK Parti, bu amaçla şehit çocukları ve gazilerle bir araya gelerek ortak değerlerin paylaşılmasını desteklediklerini belirtmektedir. AK Parti, çocukların kültürel aktivitelerde bulunmaları amacıyla özellikle harp ve vazife malullerinin çocuklarına ücretsiz seyahat hakkı tanıdıklarına, müze ve ören yerlerinden ücretsiz yararlanmalarını sağladıklarına, Sinemaya Gitmeyen Çocuk Kalmaması projesi ile çocukları sinema ile buluşturduklarına, çocukların okuma kültürü edinmeleri için erken çocukluktan itibaren teşvik edildiklerine ve bu amaçla kütüphane hizmetlerinin geliştirilmesini desteklerine değinmektedir.

Tüm çocukların en az bir spor dalı ile ilgilenmelerini önemsediklerini ve bu amaçla projeler gerçekleştirdiklerini belirten AK Parti, Türkiye Sportif Yetenek Taraması ve Spora Yönlendirme Programı kapsamında yetenekli çocukları desteklediklerini ifade etmektedir. Parti, bu amaçla Özel Olimpiyat

Akademileri kurarak nitelikli çocukların buralarda ücretsiz olarak eğitim almalarını gerçekleştirecekleri vaadinde bulunmaktadır.

CHP, çocukların boş zamanlarını verimli geçirmeleri, sosyal, üretken ve yaratıcı olmaları için spor, sanat, gezi, araştırma gibi alanlarda projeler geliştirilmesine dikkat çekmekte; maddi ve manevi destek sağlayarak yetenekli çocukların spora teşvik edileceğini vaat etmektedir.

Medyada yer alan yayınlarda çocukların korunmasının sağlanmasına dönük çalışmalar içerisinde olacaklarını belirten HDP, çocuklar için kamu bünyesinde gerçekleştirilecek kültürel, sanatsal, sportif faaliyetlerin ücretsiz olması vaadinde bulunmaktadır. Parti, çocukların bu faaliyetleri gerçekleştireceği alanların güvenli ve ekolojik olmalarına dikkat çekmektedir. HDP'nin vurguladığı bir diğer husus ise kültürel asimilasyon olgusudur. Kültürel asimilasyonun önüne geçmek ve kolektif hafızanın gelecek nesillere aktarılması için geleneksel sanatın, ezgilerin, oyunların, hikâyelerin kayıt altına alınmasını hedefleyen HDP, bu amaçla Çocuk Masal Evi ve Çocuk Müzik Evi inşa edileceğini belirtmektedir.

Kültürel yaşam ve teknoloji konusunu Türk kültürü üzerinden ele alan İYİ Parti, kültürel kimliğin çocuklara aşılması amacıyla özel çalışmalar içerisinde olacaklarını vaat etmektedir. Çocukların kültürel sermayelerinin artırılması amacıyla medyaya da sorumluluklar yükleyen İYİ Parti, aynı zamanda medya yoluyla çocukların örülenmesinin, suiistimal edilmesinin engellenmesine çalışacakları vaadinde bulunmaktadır. Bu amaçla toplumdan ve kültüründen uzaklaşan çocukları geri kazanabilmek için dernekler ve sendikalarla iş birliği yapacakları üzerine durulmaktadır.

İYİ Parti, çocukların sportif gelişimlerini de önemsemektedir. Bu amaçla özellikle yetenekli çocukların spora yönlendirilmesini sağlamak için projeler geliştireceklerini ifade etmektedir. İYİ Parti ayrıca yabancı eşlerle yapılan evlilikler neticesinde doğacak çocukların kültür karmaşası yaşamamaları için çok kültürlülüğün önemine de değinmektedir.

Çocukların bilgisayar oyunları aracılığıyla yabancı kültürlerin etkisine maruz kaldığına değinen MHP ise bu türden kültürel asimilasyonun önüne geçmek amacıyla milli bilgisayar oyunları yazılım endüstrisi ve milli çizgi film endüstrisinin teşvik edileceği vaadinde bulunmaktadır.

3.7.2.6. Sağlık

ÇHS'nin 24. Maddesi çocukların sağlık haklarına dairdir. Bu maddenin 1. bendine göre, "Taraflar devletler, çocuğun olabilecek en iyi sağlık düzeyine kavuşma (...) hakkını tanırlar." (UNICEF, 2004, s. 11). Aynı maddenin 2. bendinde ise bu hakkın uygulanmasında dikkat edilecek hususlara değinilmektedir. Buna göre devletler; bebek ve çocuk ölüm oranlarının

düşürülmesi; gerekli tıbbi yardımın ve bakımın sağlanması; hastalık ve yetersiz beslenmeye karşı mücadele edilmesi; anneye doğum öncesi ve sonrası uygun bakımın sağlanması; koruyucu sağlık hizmetlerinin, ana-baba rehberliğinin, aile planlaması eğitimi ve hizmetlerinin geliştirilmesi için düzenlemeler yapmakla ve önlemler almakla yükümlü olmaktadır (UNICEF, 2004, s. 11).

Sağlık Tek-Vaka Modeli

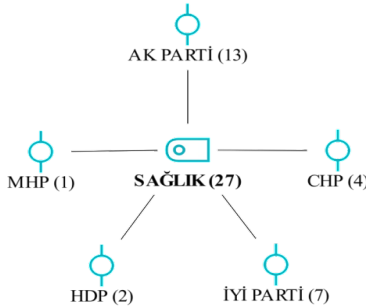

Şekil 8. Sağlık Konusunun Partiler Arası Karşılaştırılması

Şekil 8’de görüldüğü üzere sağlık konusuna en fazla değinen parti AK Parti (13)’dir. Onu İYİ Parti (7) ve CHP (4) takip ederken HDP’nin (2) ve MHP’nin (1) konuya ilişkin değinmeleri en azdır.

AK Parti seçim beyannamesinde “önce insan” ve “herkes için sağlık” mottosu çerçevesinde tüm vatandaşların sağlık hakkından adil bir şekilde yararlanmasını sağlamanın temel amaçları arasında yer aldığını ifade etmektedir. “18 yaş altı çocukların koşulsuz sartsız sağlık hizmeti almasını sağladık” (AK Parti, 2023, s. 143) ibaresi ile sağlık alanında çocukların öncelendiğini belirten parti, gelecek nesillerin fiziksel ve ruhsal olarak sağlıklı olmalarını, zararlı alışkanlıklardan uzak durmalarını sağlayacak bir sağlık hizmeti anlayışını savunmaktadır. Anne-çocuk sağlığı konusuna özel dikkat çeken parti, çocukluk dönemi aşı çeşitliliğini arttırdıklarını, çocukların sağlıklı beslenmeleri için program geliştirecekleri vaadinde bulunmaktadır.

Sağlık konusunda koruyucu sağlık hizmetlerine odaklanan CHP bu kapsamda ana-çocuk sağlığı ve aile planlaması merkezlerinin çoğaltılacağına, sağlık taramalarının arttırılacağına vurgu yapmaktadır. Çocuk ölüm oranlarının yüksekliğine dikkat çeken parti, Avrupa ülkelerindeki ortalamayı yakalamayı hedef olarak görmekte, bu kapsamda da gerekli hizmet ve yatırımın yapılacağını belirtmektedir.

Çocukların sağlığı konusunu hak bağlamında ele alan HDP, gıda bankaları aracılığıyla çocukların sağlıklı beslenmesinin sağlanacağını ifade etmekte, çocukların sağlık hizmetlerinden eşit ve parasız yararlanmaları için mücadele ettiklerine değinmektedir.

İYİ Parti, CHP de olduğu gibi sağlık konusunu yoğunluklu olarak koruyucu sağlık hizmetleri kapsamında ele almıştır. Buna istinaden çocukların öncelenmesi doğrultusunda anne-çocuk sağlığının korunması için çalışmalar yürütüleceğini vaat etmektedir. Çocukların beden ve ruhen daha sağlıklı olabilmeleri için önceliğin anne ve babanın sağlıklı kılınmasında olduğunu, ailelerin bu konudaki bilinçlerinin çocuğun sağlığı açısından önemli olduğunu belirten İYİ Parti, doğum öncesinden itibaren ebeveynlerin sağlık alanında bilinçlendirme eğitimleri almalarını zorunlu hale getireceklerini vaat etmektedir.

MHP ise milli bir politika oluşturma sürecinde çocuğun yüksek yararını sağlama ilkesine paralel olarak çocuğun sağlıklı bir şekilde gelişmesini önceliklediklerini ifade etmektedir.

3.7.2.7. Diğer

Belirlenen ana ve alt konulardan hiçbirine ait olmayan, genel geçer ifadelerin yer aldığı ancak araştırma için katkısının olabileceği düşünülen veriler bu konuya kodlanmıştır. Bu konu kapsamında belediye faaliyetleri ve kadını, yaşlıları önceleyen politikalara iliştilen çocukların fazlalığı dikkate değer bulunmuştur. Yanı sıra anahtar kelimelerin yer aldığı ama net bir anlam ifade etmeyen analiz birimleri de bu konu içerisinde kodlanmıştır.

Diğer Tek-Vaka Modeli

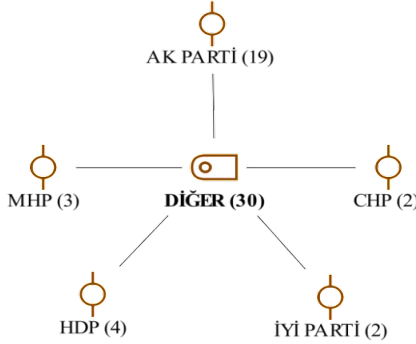

Şekil 9. Diğer Konusunun Partiler Arası Karşılaştırılması

Bu konu kapsamında partilerin çocuk dostu şehirlerin yapılmasına odaklandığı görülmüştür. Buna göre yoğunlukla imar projeleri, çocuklar için kent yaşam alanlarının artırılması (çocuk parkı vb.), risk altında yaşayan bölgelerdeki çocukların sosyal faaliyetlerde bulunmalarını sağlayacak ücretsiz kamusal alanların tesis edilmesi gibi belediye faaliyetleri konularında vaat ve icraatlarının olduğu izlenmiştir. Diğer teması içerisinde yer alan parti vaatlerinin ve icraatlarının seçmen kitlesi olarak görülen kadını, yaşlıları önceleyerek verilmesi de önemli bir veri olarak görülmektedir. Aşağıda yer alan alıntılar bu türden politikalara örnektir:

- Çalışan kadınlara üçüncü çocuğa kadar doğum borçlanması imkânı getirdik. Emeklilik yaşını kadınlarda çocuk sayısına göre esneteceğiz (AK Parti, 2023, ss. 98, 133).
- Hem kadın hem de engelli olarak çifte ayrımcılığa uğrayan engelli kadınlar ve engelli çocukları olan kadınların sorunlarını kadın mücadelesinin bir parçası olarak içselleştireceğiz (HDP, 2023, s. 41).
- Yaşlılara bakan genç nüfusun (çocuk, torun, bakıcı) çeşitli nedenlerle bakıma ara vermeleri durumunda yaşlılarımızı birkaç hafta misafir etmek üzere Uzun Süreli Bakımevleri açacağız. (İYİ Parti, 2023, s. 16).

Yukarıdaki örneklerde görüldüğü üzere kadını önceleyen politikalar seçim beyannamelerinde/bildirgelerinde yoğunluktadır. Bu durumda çocuklar, seçmen kitle olarak görülen yetişkini yakalamak amacıyla parti politikalarına iliştirilen nesnelere olmaktadır.

3.8. Medya Metinlerine İlişkin Araştırma Bulguları

Araştırmanın ikinci örneğini oluşturan Cumhuriyet, Türkgün, Yeniçağ, Yeni Şafak ve Yeni Yaşam gazetelerinin 6 aylık incelemeleri sonucunda elde edilen veriler içerik analizi ile incelenmiştir. Veriler A grubu haberler ve B grubu haberler olmak üzere kategorileştirilmiştir. Analiz, biçimsel ve içeriksel olmak üzere ikiye ayrılmıştır. A grubu haberler, biçimsel özelliklerine ve görselde yer alan siyasi figüre göre analiz edilirken B grubu haberler hem biçimsel hem de içeriksel özelliklerine göre analiz edilmiştir.

3.8.1. Haberlerin Biçimsel Değişkenlerine İlişkin Bulgular

Haberin biçimsel değişkenleri içerisinde haber sayısı, haberlerin dönemsel dağılımı, kaynağı, türü, yayımlandığı sayfa gibi habere ilişkin ilk bakışta edinilebilecek bilgiler yer almaktadır. Hem A grubu hem de B grubu haberler için analiz gerçekleştirilmiştir.

3.8.1.1. Haber Sayılarının Gazetelere ve Aylara Göre Dağılımı

Araştırmaya dâhil edilen 5 gazetede 6 ay süresince çocuk birey ve siyasi figür içeren toplam 601 haber analiz edilmiştir. Bu haberlerin %30 oranıyla 179'u Cumhuriyet gazetesinde yer alırken onu %24 oranıyla 143 haberle Yeni Yaşam gazetesi takip etmiştir. Türkgün (%17 oranıyla 103 haber) ve Yeniçağ (%16 oranıyla 98 haber) gazetelerinin haber sayılarının birbirine yakın olduğu görülürken %13 oranıyla ve 78 haberle en az haber sayısının Yeni Şafak gazetesinde olduğu tespit edilmiştir.

Tablo 2. Gazetelere Göre Haber Dağılımı

Gazeteler	Frekans (n)	Yüzde (%)
Cumhuriyet	179	%30
Türkgün	103	%17
Yeniçağ	98	%16
Yeni Şafak	78	%13
Yeni Yaşam	143	%24
Toplam	601	100

İncelenen gazetelerde yer alan haber sayılarına bakıldığında çocuklara ilişkin konuları siyasi figür bağlamında en fazla ele alan gazetenin Cumhuriyet; en az ele alan gazetenin ise Yeni Şafak olduğu izlenmiştir.

601 haberin 192 tanesi A grubu, 409 tanesi B grubu haberi oluşturmaktadır. A grubu haberler metinde çocukla ilgili vurgusu olmayan ancak görselde çocuk ve siyasi figürün bir arada yer aldığı haberleri oluşturmaktadır. Haberlerin ön incelemesi esnasında haber metninin çocuk ile ilgili olmamasına karşın görselde çocukların sıklıkla siyasi figür ile birlikte yer aldığı gözlenmiştir. Bu nedenle araştırma verilerinin daha sağlıklı analiz edilebilmesi amacıyla haberlerin gruplandırılması uygun görülmüştür.

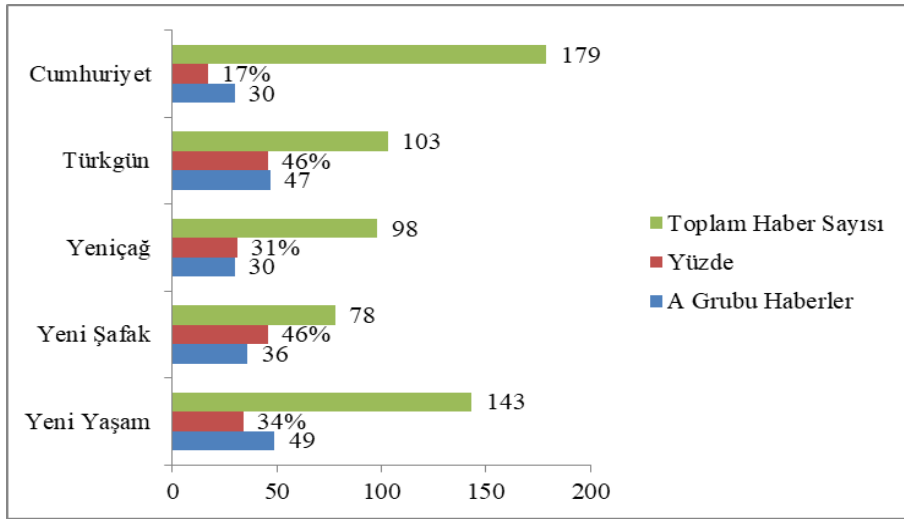
**Grafik 1.** A Grubu Haberlerin Gazetelere Göre Oranı

Grafik 1’de yer alan veriler, A grubu olarak belirtilen ve çocuk ile ilgili olmayan ancak çocuk görselini siyasi bir figürle ilişkilendiren haberleri belirtmektedir. Bu türden haberlerin sayısı 192’dir. A grubu haberleri en fazla sunan Yeni Yaşam gazetesiyken en az sunan Cumhuriyet gazetesidir.

Cumhuriyet gazetesindeki 179 haberin %17'si (30 haber); Türkgün gazetesindeki 103 haberin %46'sı (47 haber); Yeniçağ gazetesindeki 98 haberin %31'i (30 haber); Yeni Şafak gazetesindeki 78 haberin %46'sı (36 haber) ve Yeni Yaşam gazetesindeki 143 haberin % 34'ü (49 haber) çocukla doğrudan ilgili olmadığı halde görselinde çocuğun siyasi bir figürle ilişkilendirildiği haberlerden oluşmaktadır.

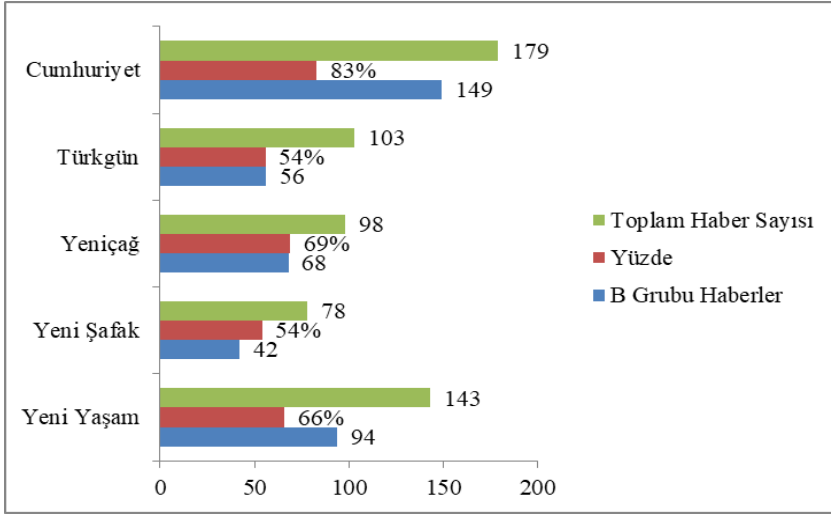

Grafik 2. B Grubu Haberlerin Gazetelere Göre Oranı

B grubu haberler, tümünden çocuk veya çocuk ile ilgili bir durumu belirtebileceği gibi farklı bir konuda yapılan haberde çocuğa ilişkin yer alan küçük bir detayı da içerebilmektedir. Burada önemli olan, detayın bir yargı ifade etmesi ölçütüdür. Bu türden haberlerin sayısı 409'dur. B grubu haberleri en fazla sunan Cumhuriyet gazetesiyken en az sunan Yeni Şafak gazetesidir. Cumhuriyet gazetesindeki 179 haberin % 83'ü (149 haber); Türkgün gazetesindeki 103 haberin %54'ü (56 haber); Yeniçağ gazetesindeki 98 haberin %69'u (68 haber); Yeni Şafak gazetesindeki 78 haberin %54'ü (42 haber); ve Yeni Yaşam gazetesindeki 143 haberin %66'sı (94 haber) çocukla doğrudan ve dolaylı ilgili olan haberlerden oluşmaktadır.

Araştırmanın gerçekleştirildiği zaman aralığı çocuklar ile ilgili haberlerin gazetelerde sıkça yer aldığı karne tatili, 23 Nisan, 19 Mayıs gibi özel günlerin olduğu dönemleri kapsamaktadır. Yanı sıra "6 yaşındaki gelin" davasına ilişkin haberlerin gündeme geldiği 2022 Aralık ayı, Türkiye'de "Asrın Felaketi" olarak ifade edilen Kahramanmaraş merkezli depremlerin yaşandığı 2023 Şubat ayı ve 2023 Cumhurbaşkanlığı ve 28. Dönem Milletvekilliği Genel Seçimleri'ne ilişkin seçim takvimi (18 Mart 2023 - 1 Haziran 2023) inceleme dönemi içerisinde yer almaktadır.

Tablo 3. Haberlerin Aylara Göre Dağılımı

Gazeteler	Aralık 2022	Ocak 2023	Şubat 2023	Mart 2023	Nisan 2023	Mayıs 2023	Haziran 2023	Toplam
Cumhuriyet	51	28	15	34	36	15	0	179
Türkgün	22	15	11	16	20	18	1	103
Yeniçağ	22	11	14	18	19	14	0	98
Yeni Şafak	22	5	11	14	11	15	0	78
Yeni Yaşam	31	15	21	24	31	20	1	143
Toplam	148	74	72	106	117	82	2 ²⁸	601

Tablo 3'e göre hangi gazetenin hangi ayda ne kadar yayını yaptığına bakıldığında Cumhuriyet gazetesinin en çok yayını Aralık (51), en az yayını Şubat (15) ve Mayıs (15) aylarında; Türkgün gazetesinin en çok yayını Aralık (22) en az yayını ise Şubat (11) ayında; Yeniçağ gazetesinin en çok yayını Aralık (22), en az yayını Ocak (11) ayında; Yeni Şafak gazetesinin en çok yayını Aralık (22), en az yayını Ocak (5) ayında; Yeni Yaşam gazetesinin en çok yayını Aralık (31) ve Nisan (31) aylarında en az yayını Ocak (15) ayında yaptığı görülmektedir. Bu veriler neticesinde haberlerin aylara göre dağılımını gösteren Tablo 3'e göre çocuğa ilişkin toplumda büyük yankılar uyandıracak bir durum ya da çocuklara özel günler olmadıkça haberlerin genel olarak dengeli bir şekilde dağılım gösterdiği söylenebilir. Tüm gazetelerde aylara göre haberlerin dağılımında anlamlı bir farkın, 148 haber ile Aralık ayında olduğu görülmektedir.

Aralık ayı, kamuda “6 yaşındaki gelin” olarak bilinen davanın gündeme geldiği aydır. Buna göre toplumda infiale sebep olabilecek olayların yaşandığı dönemlerde siyasilerin de dâhil olduğu çocuklar ile ilgili haberlerin sayısında artışın meydana geldiği ve gazetelerin bu haberlere kayıtsız kal(a)madığı söylenebilir.

Şubat ayının ilk haftasında Türkiye’de yaşanan deprem felaketinin haberlere yansımaları çokça olmakla birlikte bu ayın çocuk ve siyasi figür özelinde 72 haberle en az haber yapılan ay olduğu görülmektedir. Bunun, felaketin büyüklüğünün ve can kayıplarının çok olmasının siyasileri çocuk birey dışındaki konularda söylem ve politika üretmeye yöneltmiş olabileceğinden kaynaklı olduğu düşünülmektedir. Haber kaynaklarının yönelimleri, gazetenin haber yapma pratiklerini de etkilediğinden çocuk bireye ilişkin bu türden haberlerin sayısının daha az olduğu söylenebilir.

Dikkate değer bir bulgu da Mart ayı itibari ile haber sayısında artışın yaşanmaya başladığıdır. Bunun nedeni de seçim propagandasının başlaması ve çocukların parti konuşmalarında, vekil tanıtımlarında, açılışlarda görünür hale getirilmesidir.

28 Haziran ayında yayınlanan haber sayısının azlığı, gazetelerin yalnızca 1 günlük süre ile incelenmesinden kaynaklıdır.

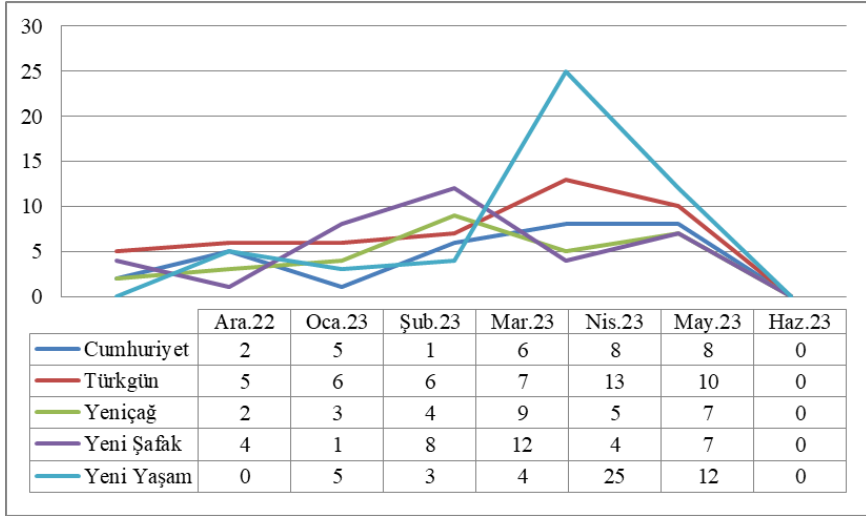

Grafik 3. A Grubu Haberlerin Aylara Göre Dağılımı

A grubu haberlerin, 13'ü Aralık, 20'si Ocak, 22'si Şubat, 38'i Mart, 55'i Nisan ve 44'ü Mayıs ayında yayımlanmıştır. Türkgün gazetesinin Nisan, Yeni Şafak gazetesinin Mart ve Yeni Yaşam gazetesinin Nisan aylarında yayınladığı A grubu haberlerin diğer aylara oranla fazla olduğu görülmektedir. A grubu haberlerin gazetelerde aylara göre dağılımında önceki aylarda dengeli bir dağılım söz konusu iken Mart ayı itibari ile haber sayısında artış olduğu gözlenmektedir.

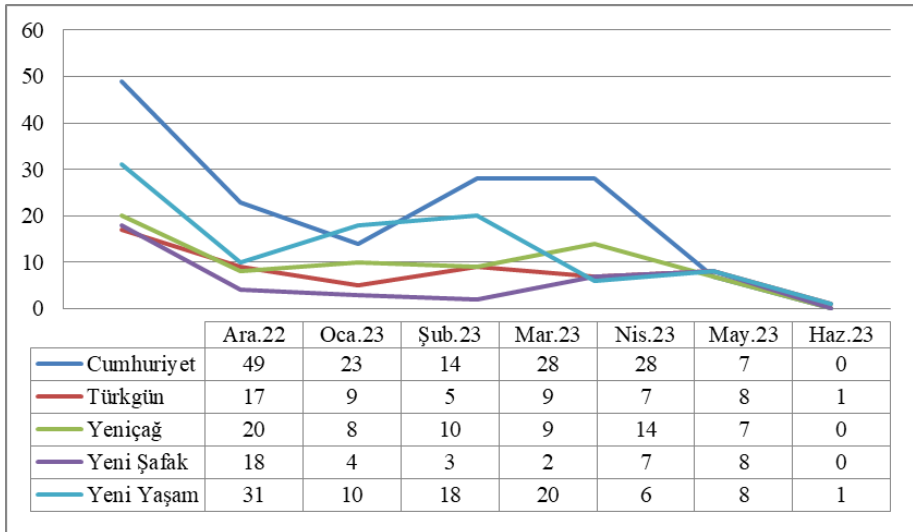

Grafik 4. B Grubu Haberlerin Aylara Göre Dağılımı

B grubu haberlerin, 135'i Aralık, 54'ü Ocak, 50'si Şubat, 68'i Mart, 62'si Nisan, 38'i Mayıs ve 2'si Haziran ayında yayınlanmıştır. B grubu haberler, tüm gazetelerde diğer aylara oranla Aralık ayında daha fazla yayınlanmıştır.

3.8.1.2. Haberlerin Yayınlandığı Sayfa

Analize tabi tutulan haberlerin yayınlandığı sayfa, gazetenin habere verdiği değeri göstermesi açısından önemli veriler sunmaktadır. Gazetenin vitrini diye tabir edilen ilk sayfa, o gün için önemli görülen haberlerin özetini sunmaktadır. Burada yer alan haberler, gazetenin ideolojisini yansıtmaları açısından da okuyucuya ipuçları sunmaktadır. Gürcan (2018, s. 83), vitrin sayfasının gazetenin kimliğini ortaya koyduğunu ve gazetede en önemli, en çarpıcı, okuyucunun ilgisini en çok çekebilecek, dolayısıyla gazetenin tirajını yükseltebilecek içeriklerin vitrin sayfasında yer aldığını belirtmektedir.

Araştırmada, ilk sayfa haberinde çocuğa ilişkin bir vurgu bulunmazken iç sayfadaki aynı haberde çocuk vurgusunun yapıldığı veya görselinin yer aldığı gözlemlenmiştir. Bu türden haberler tek bir haber olarak değerlendirilmiş ve ilk sayfa ve devamında şeklinde kodlanmıştır.

Tablo 4. Haberlerin Yayınlandığı Sayfa

Sayfa	Cumhuriyet	Türkgün	Yeniçağ	Yeni Şafak	Yeni Yaşam	Toplam
İlk Sayfa	0	1	1	1	0	3
İlk Sayfa ve Devamı	81	45	51	40	55	272
İç Sayfa	91	57	46	37	88	319
Arka Sayfa	7	0	0	0	0	7
Toplam	179	103	98	78	143	601

Tablo 4'teki verilere göre incelenen dönem içerisinde tüm gazeteler genelinde toplam 319 haber iç sayfada yer almış onu 272 haber ile ilk sayfa ve devamı takip etmiştir. En az haber ise ilk sayfada yer almaktadır. Gazetelerin arka sayfalarında da siyasi figür ve çocuk bireyi ele alan haberler bulunmaktadır. Arka sayfada verilen haberlerin Mart ayında yoğunlaştığı izlenmiştir. Bu sayfada yer alan haberlerin yaşanan deprem ile ilişkili olduğu görülmüştür.

Gazeteler özelinde incelendiğinde ilk sayfa ve devamında en fazla haber veren gazete 81 haberle Cumhuriyet gazetesi olurken ikinci sırada 55 haber ile Yeni Yaşam gazetesi, üçüncü sırada ise 51 haberle Yeniçağ gazetesi gelmektedir. İç sayfada en fazla habere yer veren gazetenin 91 haber ile Cumhuriyet gazetesi olduğu görülmektedir. İç sayfadan en fazla haber veren ikinci gazete 88 haber ile Yeni Yaşam gazetesi olurken onu 57 haberle Türkgün gazetesi takip etmektedir.

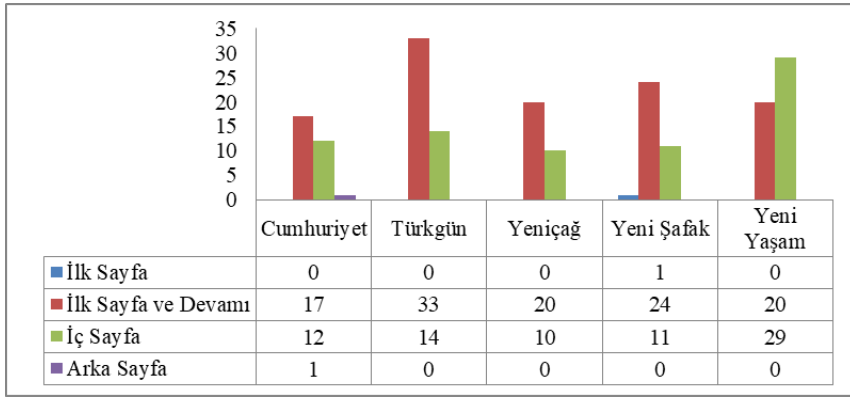

Grafik 5. A Grubu Haberlerin Yayınlandığı Sayfa

Grafik 5'e göre siyasi figür ve çocuk bireyi içeren A grubu haberlere vitrin sayfasında en fazla Türkgün, en az Cumhuriyet gazetesi yer vermiştir. A grubu haberlere iç sayfada en fazla yer veren gazete Yeni Yaşam olurken en az yer veren gazete ise Yeniçağ'dır. Gazetelerin A grubu haberleri genel itibarı ile ilk sayfa ve devamı ve iç sayfalarda yer verdiği görülmüştür. İlk sayfa ve devamında yer alan A grubu haber sayısı toplam 115 iken; iç sayfada yer alan A grubu haber sayısı 76'dır. Buna göre çocukların kendileri ile ilgili olmayan haberlerde okuyucuyu habere çekmek amacıyla görsel araçlar olarak kullanıldığı söylenebilir.

Bu tür haberlerde çokça rastlanılan bir durum, iç sayfadaki haberde çocuklarla ilgili bir ibare veya görsel yer almasa dahi ilk sayfada iktidar partisi veya muhalefet partilerinin figürleri ile ilişkinin kurulmuş olmasıdır. Bu bazen bir siyasi liderin çocuk bireyle bir arada olduğu bazen de çocuk bireyin bayrak, flama, sembol gibi siyasi figür içeren bir nesne ile birlikte yer aldığı görsel olabilmektedir. Németh (2018, s. 8), çocukların konuyla ilgisiz ve kendilerini tam olarak temsil etmeyen bir rolde dekorasyon olarak yer almasının çocukların siyasi amaçlarla kullanılması anlamına geldiğini belirtmektedir. Aşağıdaki haberler bu ifadeyi örneklemiştir.



Davutoğlu'ndan Cumhur İttifakı'na yayılım ateşi!

Davutoğlu, Cumhur İttifakı'nın en önemli aktörleri Erdoğan ve Bahçeli'ye sert sözlerle yüklenmişti. Bahçeli'ye "Öcalan TRT'ye çıktığında ne yaptın?" diye soran Davutoğlu, iktidarın seçim kazanmak için daha önce sert sözlerle yüklenedikleri her kesimle



Görsel 5. Yeniçağ Gazetesi İlk Sayfa ve Devamı Haber Örneği

Yeniçağ gazetesinde 15 Mart 2023 tarihinde “*Anahtarları beş kuruluş almadan teslim edeceğiz*” başlığı ile ilk sayfada yayınlanan haberde CHP Genel Başkanı Kemal Kılıçdaroğlu ve Gelecek Partisi Genel Başkanı Ahmet Davutoğlu’nun çocuk birey ile birlikte çekilmiş bir fotoğrafı yer almaktadır. Metnin içeriğinde çocuk vurgusu olmayan bu haberde siyasilerin ve çocuğun pozitif bir şekilde temsil edildiği görülmektedir. Aynı haberin iç sayfadaki devamı “*Davutoğlu’ndan Cumhuriyet İttifakı’na yaylım ateşi*” başlığı ile verilmekte ve haberde çocuk bireyin görseli veya metin temelli vurgusu bulunmamaktadır.

Haberlerin sunumunun aksi yönde de sunulduğu izlenmiştir. Şöyle ki ilk sayfada yer alan haberde çocuk ile ilgili bir ibare olmamasına karşın haberin devamında çocuk bireyin görseline yer verildiği görülmüştür.



Görsel 6. Yeni Şafak Gazetesi İlk Sayfa ve Devamı Haber Örneği

Yeni Şafak gazetesinde 28 Mart 2023 tarihinde “*Her kardeşimizi yeni yuvasına kavuşturacağız*” başlığı ile ilk sayfada yayınlanan haberde Cumhurbaşkanı Recep Tayyip Erdoğan’ın Adıyaman’da temel atma töreninde yaptığı konuşmadan görsel kesit sunulurken haberin aynı başlıklı iç sayfadaki devamında, sahne önünde çocuklarla birlikte yer aldığı görseli bulunmaktadır. Çocuk veya çocuklara ilişkin bir konuya değinilmeyen bu haberde çocukların siyasi figürle birlikte dekor olarak kullanıldığı görülmektedir.

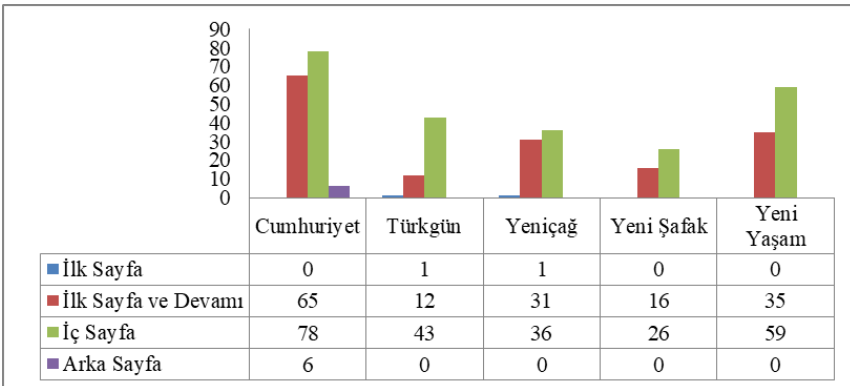

Grafik 6. B Grubu Haberlerin Yayınlandığı Sayfa

B grubu haberleri hem vitrin sayfasından hem de iç sayfadan en fazla veren Cumhuriyet, en az veren Türkgün gazetesidir. B grubu haberler ilk, ilk sayfa ve devamında toplam 161 haberde; iç sayfada ise 242 haberde yer almaktadır.

A grubu haberlerin 115'i ilk sayfa, ilk sayfa ve devamında yer almaktadır. A grubu içerisinde çocuklar sadece 69 haberde vitrin sayfasında görünür kılınmıştır. Haberlerdeki bu yer alış biçimi deprem sonrası siyasilerin ziyaretlerinde veya seçim dönemi öncesinde gerçekleşen büro açılışlarında ve temel atma törenlerinde çoğunluktadır.

B grubu haberlerin 161'i ilk ve ilk sayfa ve devamında yer almaktadır. Bu haberlerde çocuk vurgusu vitrin sayfasında 123 haberde bulunmaktadır. B grubu haberlerde çocuklar en fazla istismar ve afetzede gibi olumsuz durumların öznesi oldukları zaman veya siyasilerin politika söylemlerinin satır aralarına dâhil olduklarında haberleştirilmektedirler. Nihai olarak A ve B grubu haberlerde çocukların yer almasına bakıldığında 601 haberin %32 oranla 192'sinde çocuklar ilk sayfalar özelinde görünür durumdadır.

3.8.1.3. Haberlerin Sunum Biçimi ve Çocuk Görseli Kullanımı

Bir haber, metin, görsel veya her ikisine birden sahip olabilir. Fotoğraf, karikatür, tablo, grafik, logo gibi görsel unsurların haberdeki en önemli işlevi haberi desteklemektir (Gürcan, 2018, s. 96). Haberde yer alan metnin dışında gerçekliğin yeniden üretilmesinde görsel unsurlar da önemlidir.

Tablo 5. Haberlerin Sunum Biçimi

Sunum Biçimi	Cumhuriyet	Türkgün	Yeniçağ	Yeni Şafak	Yeni Yaşam	Toplam
Metin	28	2	7	2	8	47
Görsel + Metin	151	101	91	76	135	554
Toplam	179	103	98	78	143	601

Tablo 5'e göre 601 haberden 47'si sadece metinden, 554'ü ise hem görsel hem de metinden oluşmaktadır. Haberin sunum biçimi, gazetelere göre değerlendirildiğinde Cumhuriyet gazetesinde incelenen haberlerin 28'i metin, 151'i görsel + metinden; Türkgün gazetesinde incelenen haberlerin 2'si metin, 101'i görsel + metinden; Yeniçağ gazetesinde incelenen haberlerin 7'si metin, 91'i görsel + metinden; Yeni Şafak gazetesinde incelenen haberlerin 2'si metin, 76'sı görsel + metinden; Yeni Yaşam gazetesinde incelenen haberlerin 8'i metin, 135'i görsel + metinden oluştuğu görülmektedir. Buna göre tüm gazetelerin haberde görsel kullanımına yoğunluk verdiği söylenebilir. Bu noktada önemli olan bu türden haberlerde çocuk görsellerinin kullanımınıdır. Tablo 6 bu verileri sunmaktadır.

Haberin sunumunun görsel + metin olduğu 554 haber içerisinde çocuk görseli 363 haberde yer almaktadır. Bu türden haberler en fazla 89 haber ile Cumhuriyet gazetesinde iken onu sırasıyla 82 haber ile Türkgün gazetesi, 77 haber ile Yeni Yaşam gazetesi, 60 haber ile Yeni Şafak gazetesi ve 55 haber ile Yeniçağ gazetesi izlemektedir.

Tablo 6. Haberlerde Çocuk Görseli Kullanımı

Çocuk Görseli	Cumhuriyet	Türkgün	Yeniçağ	Yeni Şafak	Yeni Yaşam	Toplam
Var	89	82	55	60	77	363
Yok	62	19	36	16	58	191
Toplam	151	101	91	76	135	554

Çocuk görselinin kullanıldığı 363 haberin 192 tanesi A grubu haberlerden, 171 tanesi ise B grubu haberlerden oluşmaktadır. Görsel kullanım sıralaması en fazladan en aza Cumhuriyet, Yeni Yaşam, Türkgün, Yeniçağ ve Yeni Şafak iken çocuk görseli kullanımı sıralaması Cumhuriyet, Türkgün, Yeni Yaşam, Yeni Şafak ve Yeniçağ şeklindedir. Her iki sıralamada da Cumhuriyet gazetesi ilk sırada yer almaktadır.

Vurgulanan üç gazetede haberlerin içeriklerine bakıldığında Türkgün gazetesinde yer alan “7’li Koalisyonla Türkiye Yönetilemez” (Türkgün, 1 Nisan 2023), “Bay Bay Kemal’e Kandil’den Selam Geliyor” (Türkgün, 2 Nisan 2023), “Kırlı Pazarlıklarla Seçim Kazanılmaz” (Türkgün, 17 Nisan 2023) başlıklı haberlerde afet konutları temel atma törenlerinde çocukların sahnede dekor olarak yer aldığı izlenmektedir. Yanı sıra siyasi parti aday tanıtımları, seçim çalışmaları, iftar, bayramlaşma gibi organizasyonlarda da çocuk görselleri kullanılmıştır.

Yeni Şafak gazetesinin Mart ayındaki haberlerinde de benzer durum söz konusudur. “Hatay’ı Asla Yalnız Bırakmayız” (Yeni Şafak, 12 Mart 2023), “5 Ayda Çatısı Kuruldu” (Yeni Şafak, 19 Mart 2023), “14 Mayıs Tarihi Yol Ayrımı” (Yeni Şafak, 26 Mart 2023), “Yangın Sonrası Manavgat Ayağa Kalktı” (Yeni Şafak, 31 Mart 2023) başlıklı haberlerde sahnede ellerinde hediye oyuncaklarla dekor olarak kullanılan çocuk görselleri yer almaktadır. Haberlerin başlıklarından da anlaşılacağı üzere doğal afetlerden etkilenen bölgelerde gerçekleştirilen temel atma törenlerinde çocukların nesneleştirildiği izlenmektedir.

Yeni Yaşam gazetesinde yer alan haberler ise çoğunlukla seçim bürosu açılışlarında bulunan çocukların görselleridir. Bu türden haberlere “Esenyurt’ta Seçim İrtibat Bürosu Açıldı” (Yeni Yaşam, 4 Nisan 2023), “Tüm Renkler Yeşil Sol’da” (Yeni Yaşam, 11 Nisan 2023), “Demokrasi Ege’den Gelecek” (Yeni Yaşam, 28 Nisan 2023) örnektir. Yeni Yaşam’da yer alan haberlerde çocuklar

ellerinde parti bayrakları veya miting alanlarında parti temsilcileri ile birlikte yer almaktadır.

A grubu haberlerde kullanılan fotoğraflarda çocukların doğrudan ve dolaylı olarak görsellerinin yer aldığı izlenmiştir. Bu türden haberlerde çocuklar, kalabalık gruplar içerisinde, açılış törenlerinde, kutlamalarda parti liderleri, temsilcileri, bayrakları, flamaları, parti işaretleri gibi siyasi figürler ile bezeli olarak sunulmaktadır. Bu veriler, çocuğun, kendisi veya oluşturduğu toplumsal grupla ilgili bir durum olsun ya da olmasın gazeteler tarafından ideolojik mesaj taşıma aracı olarak görüldüğünü göstermektedir. Buradan çıkarılabilecek bir diğer yargı, çocuğun geleceğin seçmen kitlesi olarak politikleştirilmesi, mevcut politika yapıcılar, ideolojiler lehine araçsallaştırılmasıdır. Yanı sıra haberin üretiminde sempatiklik kazandırılması, bir politikacı ile birlikte yer alması durumunda ise hedef kitleye politikacı lehine olumlu imaj çizilmek istenmesi de söz konusudur.

3.8.1.4. Haberlerde Yer Alan Kaynaklar

Çalışmada haber kaynakları, haber içeriğinde açıklamalarına, görüşlerine yer verilen kişi, kurum veya belgeleri değil, habere atılan imzayı nitelemektedir. Haberi yayına hazırlayanı belirten bu kaynaklar haberin çerçevelenmesini ve gazeteye güveni önemli ölçüde etkilemektedir. Bu nedenle haber kaynağı, üzerinde durulması gereken bir konudur.

Tablo 7. Haberlerin Kaynağı

Haber Kaynağı	Cumhuriyet	Türkgün	Yeniçağ	Yeni Şafak	Yeni Yaşam	Toplam
Muhabir	76	0	10	18	5	109
Kurumun Haber Merkezi	48	0	1	2	37	88
Haber Ajansları	3	37	10	0	39	89
Yereldeki Kaynaklar ²⁹	5	0	0	5	47	57
Belirtilmemiş	48	66	77	53	15	219
Toplam	179	103	98	78	143	601

Gazetelerin haber kaynağı kullanımları incelendiğinde çocuk ve siyasi figür içeren haberlerin en çok kaynağı belirtilmemiş (219) şekilde yayınlandığı görülmektedir. İkinci sırada muhabirler (109), üçüncü sırada haber ajansları (89) dördüncü sırada kurumun haber merkezi (88) gelmektedir. Yereldeki kaynaklar (57) ise gazetelerin çocuk ve siyasi figür içeren haberlerde en az kullandıkları kaynağı oluşturmaktadır.

²⁹ İncelenen gazetelerde haberin kaynağı olarak şehir isimlerinin yer almasından dolayı bu tür kaynaklar, “yereldeki kaynaklar” şeklinde kodlanmıştır. Bu türden kaynak belirtme, çoğunlukla derleme veya yerel haber kaynaklarından, muhabirlerinden elde edilen haberlerde görülmektedir.

Gazetelerin kendi kurumsal üretimleri olarak değerlendirilebilecek olan kurumun haber merkezi ve muhabirlerinin oluşturduğu haberlerin toplam sayısı 197'dir. Bu sayı kaynağı belirtilmemiş haberlerin sayısından azdır. Bu durum haberin doğruluğu noktasında okuyucular tarafından gazetelere yönelik güven eksikliğinin ortaya çıkmasına sebep olabilmektedir. Şahin ve Akgül (2018, s. 183) gazetelerin kurumsal haber kaynaklarına yer verme oranlarının düşük olmasının nedenlerini şu şekilde belirtmektedirler: Gazetelerin farklı kaynaklardan gelen haberleri derleme şekilde sunmasından dolayı her kaynağa yer verme durumlarının olmaması; gazetenin yayın politikalarına bağlı olarak editörler tarafından redaksiyona tabi tutulmaları ve sürekli ajans haberi geçilmesinin bir noktadan sonra gazeteyi “ajans bülteni”ne dönüştürme riskinin olması.

Cumhuriyet gazetesinin haberin kaynağı olarak muhabir kullanımına ağırlık verdiği Yeni Yaşam gazetesinin yereldeki kaynaklardan yararlandığı görülmektedir. Türkgün, Yeniçağ ve Yeni Şafak gazetelerinde yer alan haberlerin ise kaynağının çoğunlukla güvenilir olmayan/anonim şekilde ifade edilebilecek “belirtilmemiş” olarak verildiği izlenmiştir.

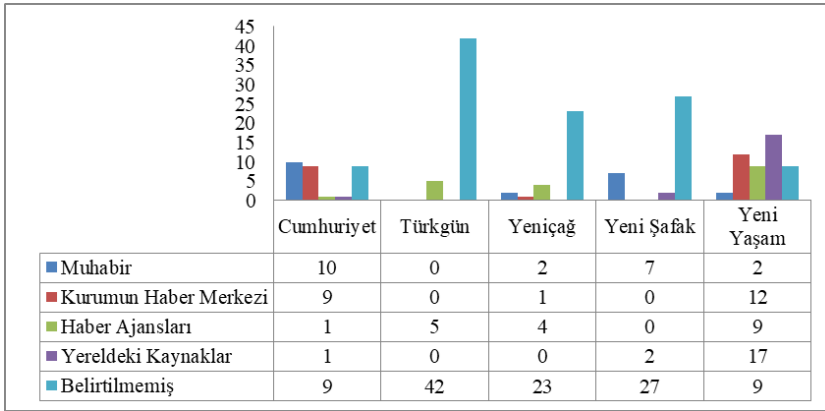

Grafik 7. A Grubu Haberlerde Yer Alan Haber Kaynakları

A ve B grubu haberlerde yer alan kaynak türü en fazla “belirtilmemiş” olarak kodlanmıştır. Türkgün, Yeniçağ ve Yeni Şafak gazetelerinde yer alan haberlerin kaynağının en fazla “belirtilmemiş” olarak haberleştirildiği görülmektedir. Cumhuriyet gazetesinde her iki haber türünde de haber kaynağı olarak en fazla “muhabir” kodlanırken Yeni Yaşam gazetesi A grubu haberlerinde “yerel kaynakları”, B grubu haberlerinde ise “haber ajansları” kaynak olarak daha fazla kodlanmıştır. Yeniçağ ve Türkgün gazetelerinde haber kaynağının “belirtilmemiş” olmasının nedeninin bu gazetelerin küçük ölçekli olmasından kaynaklı istihdam olanaklarının da sınırlı olduğunun düşünülmesidir. Ancak Yeni Şafak gazetesi, ana akım basılı gazeteler arasında

bilinirliği yüksek bir gazetededir ve neredeyse iktidar partisi ile özdeşleşmiştir. Bu nedenle haber kaynağının anonim olması merak uyandırıcıdır. Bunun nedeninin Şahin ve Akgül'ün araştırmalarından elde ettiği veri ile ilişkili olabileceği düşünülmektedir. Şahin ve Akgül (2018, s. 184), geleneksel olarak tabir edilen yazılı basında kurumsal haber kaynaklarından kaçınma oranlarının yüksek olduğunu, bunun nedenleri arasında da gazetelerin basılıdan dijitalle kaymalarının etkili olduğunu belirtmektedirler.

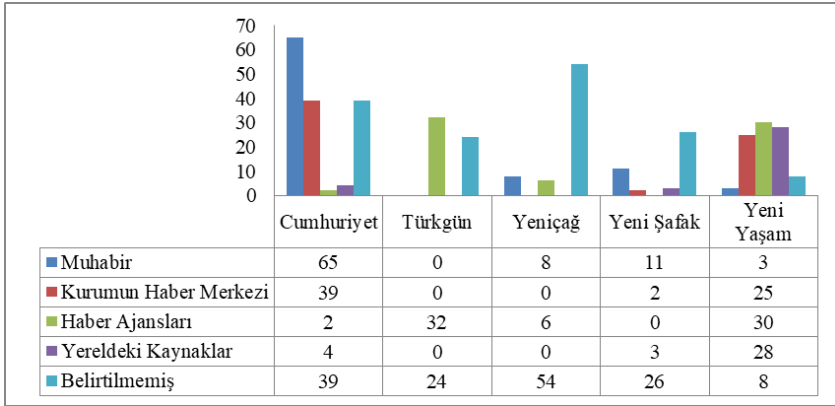

Grafik 8. B Grubu Haberlerde Yer Alan Haber Kaynakları

Araştırma esnasında gazetelerin haberlere ideolojik yaklaşım yaklaşmadığını belirten bir detayın da gazetelerin yararlandıkları haber ajansları olduğu tespit edilmiştir.



Grafik 9. Gazetelerde Yer Alan Haber Ajansları

Gazetelerin haber ajansları kullanımına bakıldığında çocuk ve siyasi figür içeren haberlerde Yeni Şafak haricindeki dört gazetenin de ajanslardan haber geçtiği görülmektedir. Cumhuriyet, Yeniçağ ve Türkgün gazeteleri haber ajansı olarak yoğunlukla T.C.'nin resmi haber ajansı olan Anadolu Ajansı'nı (AA) kullanmaktayken Cumhuriyet ve Yeniçağ gazeteleri AA'nın yanı sıra Cumhuriyet Halk Partisi'ne yakınlığı ile bilinen ANKA haber ajansından da haber geçmektedir. Bununla birlikte Türkgün gazetesinin iktidar partisi ile iyi ilişkileri olan İhlas Haber Ajansı (İHA) ve Demirören Haber Ajansı'ndan (DHA) haber geçtiği tespit edilmiştir. Aynı şekilde Cumhuriyet gazetesinin de DHA tarafından hazırlanan haberleri servis ettiği izlenmiştir. Yeni Yaşam gazetesinin haber kaynağı olarak kadın odaklı habercilik yapan JINNEWS haber ajansını

ve Kürt siyasi hareketini destekleyen Mezopotamya Ajansı'nı (MA) kullandığı belirlenmiştir. Cumhuriyet, Türkgün ve Yeniçağ gazetelerinin Türkiye'de ve dünyada aktif habercilik gerçekleştiren ajanslardan haber geçerken Yeni Yaşam gazetesinin Kürt siyasi hareketine yakın ajansları tercih ettikleri görülmektedir. Bu durumda da Yeni Yaşam gazetesinde yer alan haberlerin diğer dört gazeteden farklı olduğu, daha çok doğu ve güneydoğuda yaşanan olaylara yönelik haberlere yoğunlaştığı söylenebilir. Ancak, çocuklarla ilgili infial yaratacak düzeyde gerçekleşen olaylar Yeni Yaşam gazetesinde de yer almaktadır.

3.8.1.5. Haberlerin Türlerine Göre Dağılımı

Haberlerin türü, uzmanlık alanına göre kategorileştirilmektedir. Her bir gazetede dönemsel olarak özgün türler olmakla birlikte ortak türler de yer almaktadır. Analize tabi tutulan haberler, gazetelerde yer aldıkları sayfalara göre kategorileştirilmiştir. Buna göre haberler 10 kategoride kodlanmıştır.

Tablo 8. Haber Türlerinin Gazetelere Göre Dağılımı

Haberin Türü	Cumhuriyet	Türkgün	Yeniçağ	Yeni Şafak	Yeni Yaşam	Toplam
Gündem	0	2	0	63	0	65
Ekonomi	1	0	4	3	2	10
Güncel	0	93	71	0	28	192
Spor	1	1	0	1	0	3
Eğitim	2	0	0	0	0	2
Kadın	0	0	0	0	65	65
Kültür-Sanat-Yaşam	0	4	0	0	4	8
Politika	0	0	0	0	39	39
Haber	146	0	0	0	0	146
Diğer	29	3	23	11	5	71
Toplam	179	103	98	78	143	601

Haberlerin türlerine göre dağılımına bakıldığında en fazla 192 haberle Güncel türünde haber yapıldığı, onu 146 haberle Haber türünün takip ettiği görülmektedir. Diğer (71), Gündem (65) ve Kadın (65) türündeki haberlerinin sayısının birbirine yakın olduğu; Politika türünde 39 haberin, Ekonomi türünde 10 ve Kültür-Sanat-Yaşam türünde 8 haberin olduğu tespit edilmiştir. En az haber türlerinin ise 3 haberle Spor, 2 haberle Eğitim türlerinde olduğu belirlenmiştir.

Cumhuriyet gazetesinde yer alan 179 haberin 146'sı Haber türünde; Türkgün gazetesinde yer alan 103 haberin 93'ü Güncel türünde; Yeniçağ gazetesinde yer alan 98 haberin 71'i Güncel türünde; Yeni Şafak gazetesinde yer alan 78 haberin 63'ü Gündem türünde ve Yeni Yaşam gazetesinde yer alan 143 haberin 65'i Kadın türündedir.

Gazetelerin yer verdikleri haber türleri onların olaylara nasıl baktığını ve neyi öncelediğini göstermesi adına önemlidir. Aynı dönem içerisinde verilen haberlerin gazetelerin yayın politikalarına göre farklı türlerde kategorileştirilmesi; aynı haberin farklı şekilde kurgulanmasına ve haber aktörleri arasında önceliği kime verdiklerine göre değişmektedir. Haber türleri içerisinde en dikkat çekici tür Kadın olmaktadır. HDP, siyasi arenada, kadın meclisi oluşumu ile kadınlara yönelik politikalara diğer partilere nazaran özel dikkat çekmektedir. Nitekim seçim dönemlerinde genel seçim bildirelerine ek olarak kadın seçim bildireleri de hazırlayan partinin politik tabandaki bu yönelimi onu temsil eden gazetede de görülmektedir. Yeni Yaşam gazetesinde çocuk ve siyasi figür içeren haberlerin yarıya yakını Kadın türünde yayınlanmıştır. Bu sonuç gazetenin çocuk konusunu, eril tahakküm karşısında konumlandırıp kadın meselesi olarak nitelendirdiğini göstermektedir.

Diğer türü, dönemsel veya toplumda yoğun etkileri olan haberleri kapsamaktadır. İncelenen gazetelerde bu türler, gazetenin yayın politikasına, iktidar veya muhalefet kanadına yakın olmasına göre değişebilmektedir. Örneğin; Cumhuriyet gazetesinin Diğer türünde, Kahramanmaraş merkezli depremi konu edinen “İhmal-Felaket-Cinayet”, “Yüzyılın Felaketi” ve 6 yaşındaki çocuk gelin ile ilgili haberlerin yayınlandığı “Utanç Davası” konularında haber yapılmıştır. Yeniçağ gazetesi deprem konulu haberleri “Deprem” türünde verirken Yeni Şafak gazetesinde ise aynı konu “Asrın Felaketi” türünde yer almaktadır. Türkğün ve Yeni Yaşam gazetelerinde bu konuya ilişkin ayrı bir tür oluşturulmazken Yeni Yaşam gazetesi ayrıca “2023 Seçimi” ve “Nevroz” türlerinde haberler yayınlamıştır.

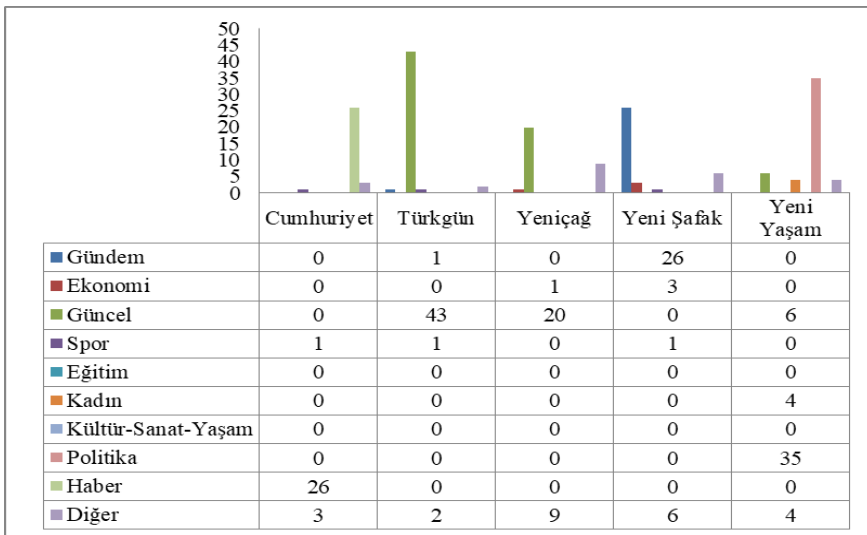

Grafik 10. A Grubu Haberlerin Haber Türlerine Göre Dağılımı

Haber türlerine göre değerlendirmenin yapıldığı Tablo 8’de haber türlerinin çok çeşitli olduğu ancak gazeteler özelinde bakıldığında haberlerin belirli kategorilerde ele alındığı izlenmiştir. A grubu haberlerde siyasi figür ve çocuk bireyi içeren görsellerin çoğunlukla güncel, gündem, politika ve haber türlerinde yer aldığı görülmektedir. Yanı sıra spor türündeki haberlerin tümü A grubunda yer almaktadır. Bu türlerdeki haberler yerel veya ulusal siyasi meselelerle ilgili daha fazla bilgi içermektedir. Bu veri, çocuk görsellerinin siyasi figürlerin daha ciddi konulardaki demeçlerinin haberleştirildiği türlerde yer aldığını göstermektedir.

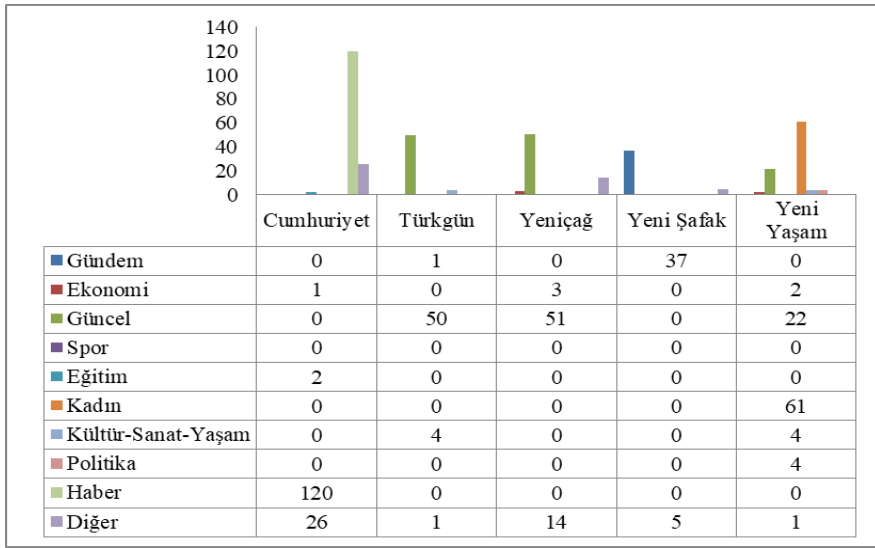

Grafik 11. B Grubu Haberlerin Haber Türlerine Göre Dağılımı

B grubu haberlerin dağılımına bakıldığında haberlerin çoğunlukla güncel, gündem ve haber türlerinde yer aldığı görülmektedir. A grubu haberlerden farklı olarak B grubu haberlerde politika türünden ziyade kadın türünde yayınlanmış haberlere daha fazla yer verilmiştir. Yanı sıra eğitim, kültür-sanat-yaşam türlerindeki haberlerin tümü B grubu haberler içerisinde bulunmaktadır.

3.8.2. Haberlerin İçerik Değişkenlerine İlişkin Bulgular

Biçimsel özellikler her ne kadar medya ve siyaset ilişkisi içerisinde çocuğun temsilinde ve bu temsildeki ideolojik inşasında bazı bilgiler sunsa da konunun derinlemesine anlaşılabilmesi için içerik özelinde de analiz gerçekleştirmek gerekmektedir. Haberinin içerik değişkenleri içerisinde haberde çocuğun görüşünün olup olmadığı, haberde yer alan siyasi figür/ler ve haberin teması yer almaktadır. İçerik değişkenleri B grubu haberleri kapsamakla birlikte haberde yer alan siyasi figür kategorisi A grubu haberler için de kodlanmıştır.

3.8.2.1. Haberlerde Çocuğın Görüşüne Yer Verme

ÇHS'nin 12. ve 13. maddeleri çocuğa düşüncesini yazılı, sözlü, basılı veya sanatsal olarak özgürce ifade etme hakkı tanımakta ve bu hakka saygı gösterilmesi gerekliliğini vurgulamaktadır. Bu bakımdan çocuğın görüşü, haberlerde çocuğın özne veya nesne olarak konumlandırıldığını belirlemeye yardımcı bir kategoridir.

Tablo 9. Haberlerde Çocuğın Görüşüne Yer Verme Durumu

Çocuğın Görüşü	Cumhuriyet	Türkgün	Yeniçağ	Yeni Şafak	Yeni Yaşam	Toplam
Var	10	3	2	5	2	22
Yok	139	53	66	37	92	387
Toplam	149	56	68	42	94	409

Haberde çocuğın görüşüne yer verme durumunu gösteren Tablo 9'a göre 409 haberin yalnızca 22'sinde çocuk bireyin görüşüne yer verildiği görülmektedir. Çocuğın görüşüne en fazla yer veren gazete 10 haber ile Cumhuriyet gazetesidir. Onu 5 haber ile Yeni Şafak gazetesi izlemektedir. Türkgün gazetesi 3 haber ile üçüncü sırada yer alırken 2 haber ile Yeniçağ ve Yeni Yaşam gazetesi son sıradadır.

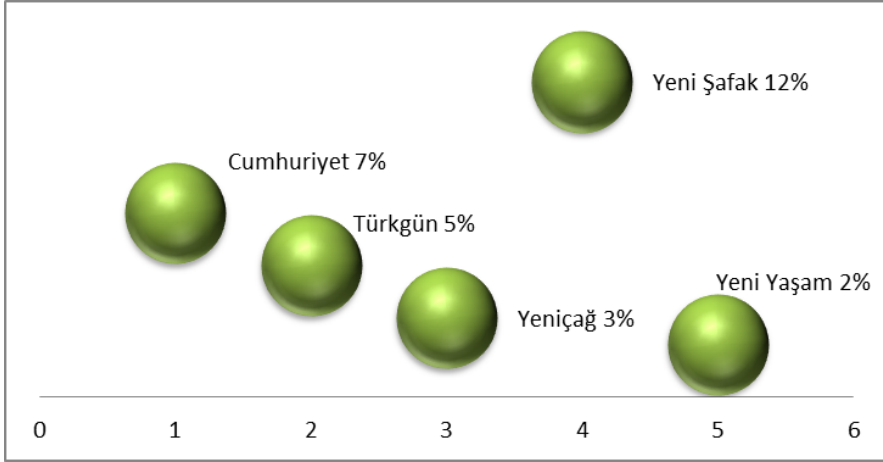

Grafik 12. Haberlerde Çocuğın Görüşüne Yer Verme Oranları

Çocuk görüşünün yer aldığı B grubu haberlerin her bir gazetedeki toplam haber sayısına oranına bakıldığında Yeni Şafak gazetesinin %12'lik oran ile ilk sırada, Cumhuriyet gazetesinin ise %7'lik oranla ikinci sırada olduğu görülmektedir. Yeni Şafak ve Cumhuriyet gibi yüksek tirajlı gazetelerde çocuk bireyin görüşüne yer verilme oranının düşük olması ciddi bir sorundur.

Çocuğun görüşüne yer verme durumu Cumhuriyet, Türkğün, Yeniçağ ve Yeni Şafak gazetelerinde 23 Nisan Ulusal Egemenlik ve Çocuk Bayramı vesilesiyle artmaktadır. Bu durum, gazetelerde yer alan birer haber üzerinden gösterilmektedir.

Erdoğan, bakanlık koltuğuna oturan miniklere siyasi propaganda yaptı Çocuklar bile şaşı kaldı

AKPB Cumhurbaşkanı Recep Tayyip Erdoğan, çocukları siyasete alet etmekten geri durmadı! Erdoğan, Millî Eğitim Bakanı Mahmut Özer ve beraberindeki depremzedeler çocukları Dolmabahçe Çalışma Ofisi'nde ağırladı. Erdoğan'ın, 23 Nisan Ulusal Egemenlik ve Çocuk Bayramı kapsamında enerji bakanı koltuğuna oturan çocuğu, sarf ettiği sözler dikkat çekti. Konuşmasını tamamladıktan sonra Erdoğan çocuğu, "Bu kadar



Erdoğan, depremzedeler çocukları Dolmabahçe'de ağırladı.

ma! Ama enerjide ben biliverim ki siz çok gayretlisiniz. Herle hele sınıdı Karadeniz gazını çıkardınız ki... Karadeniz gazıyla artık dışa bağımlıktan yavaş yavaş kurtuluyoruz. Ama sayın

bakanım bu muhalefet, bizim dilimizden anlamıyor ya... Ne yapacağız onları?" dedi.

'Nasıl yani'
Erdoğan'ın ifadeleri karşısında şaşkınlık yaşayan çocuk, "Nasıl yani" sorusunu yöneltti.

Erdoğan konuşmasının devamında şunları kaydetti:
"Biz gaz bulduk diyorum onlar nerede? Karadeniz'de."

Nerede? Filyos'ta. Haritada biraz Filyos'a gösterin ev muhalefet. Bilmezler. Nerede Filyos? Zonguldak'ta."



Çocuk bakanlara da muhalefeti şikâyet etti!

CUMHURBAŞKANI Recep Tayyip Erdoğan, 23 Nisan Ulusal Egemenlik ve Çocuk Bayramı dolayısıyla Dolmabahçe Çalışma Ofisi'nde Millî Eğitim Bakanı Mahmut Özer ve beraberindeki depremzedeler çocukları koltuğuna oturttü. Erdoğan'ın, 23 Nisan Ulusal Egemenlik ve Çocuk Bayramı kapsamında enerji bakanı koltuğuna oturan çocuğu, sarf ettiği sözler dikkat çekti. Konuşmasını tamamladıktan sonra Erdoğan çocuğu, "Bu kadar

malınla değil sonra 2022 yılı. Çocukta "Siz çok gayretlisiniz, hele hele Karadeniz gazını çıkarın ki, artık dışa bağımlıktan kurtuluyoruz" dedi. Enerji Bakanı Mahmut Özer ise söz alan kız çocuğu, Erdoğan'a "Nasıl yani? Haritada Karadeniz'in nerede olduğunu gösterin" diye sordu. Erdoğan'ın sözleri anılmayan kız çocuğu da "Nasıl yani?" diye sordu. Muhalefetin hedef alan sözlerine değinen eden Erdoğan, "Bu gazeteye bakın, çocuklar da muhalefet ediyor. Karadeniz'de nerede, Filyos'ta. Haritada somuk lazım, Haritada böyle Filyos'u gösterin" diye de muhalefet. İleride Filyos'ta mı? Zonguldak'ta" diye devam etti.

Görsel 7. Cumhuriyet ve Yeniçağ Gazeteleri Haber Örnekleri

24 Haziran 2023 tarihinde Cumhuriyet gazetesinde yayınlanan "Çocuklar bile şaşı kaldı" ve Yeniçağ gazetesinde yayınlanan "Çocuk bakanlara da muhalefeti şikâyet etti" başlıklı haberlerde 23 Nisan Ulusal Egemenlik ve Çocuk Bayramı için geleneksel hale gelen çocukların bakan koltuğuna oturma ve açıklamalarda bulunma eylemi haberleştirilmiştir. Bu haberlerde çocuklar üzerinden Cumhurbaşkanı Recep Tayyip Erdoğan'ın siyasi propaganda yaptığına dikkat çekilmiş ve çocuğun görüşü kırılmıştır. Öyle ki çocuk bireyin gerçekleştirdiği konuşmaya yer verilmeyerek "konuşmasını tamamladıktan sonra (...)" ve "(...) Enerji Bakanı olarak söz alan bir çocuğun, açıklamalarından sonra (...) ibareleri ile çocuk bireyin görüşü geçiştirilmiştir. Haberde Erdoğan'ın açıklamalarına daha fazla yer verilerek çocuk bireyin yalnızca "Enerjide tam bağımsızlık kazanıyoruz." ve "Nasıl yani?" şeklindeki ifadeleri görüş olarak yer almıştır.



Görsel 8. Yeni Şafak Gazetesi Haber Örneği

Yeni Şafak gazetesinde 24 Nisan 2023 tarihinde yayınlanan “23 Nisan Kabinesi” isimli haber de çocukların özel günlerde görüşüne yer verme durumuna örnektir. Bu haberde görüş önceliği Cumhurbaşkanı Recep Tayyip Erdoğan’a verilmiş, onun açıklamalarından sonra çocuk bireyin görüşleri yer almıştır. Cumhuriyet ve Yeniçağ gazetelerinde çocuk bireyin görüşü iktidarı eleştirecek şekilde seçilirken Yeni Şafak gazetesinde çocuk bireyin görüşü iktidar lehine olacak şekildedir. Németh (2018, s. 4), görüş ve düşüncelerin siyasallaştırılması ve belirli hak gruplarının etkilenmesi veya damgalanması yoluyla çocukların siyasi silah haline gelebildiğini ifade etmektedir. Medyada yer alan bu türden haberlerde, çocukların siyasallaştırılmış görüşlerine yer verilerek siyasi silah olarak kullanıldıkları böylece doğrulanmaktadır.

3.8.2.2. Haberlerde Yer Alan Siyasi Figürler

Çocuklar kendileri ile ilgili olsun veya olmasın haberlerde sıkça siyasi figürler ile bir arada bulundurulur politik aksesuarlar olarak konumlandırılmaktadırlar. Tablo 10, bu türden haberlerde çocukların hangi siyasi figür ile birlikte yer aldığını göstermektedir. Bir haberde birden fazla siyasi figür olabilmektedir.

Tablo 10. Haberlerde Yer Alan Siyasi Figürler

Siyasi Figür	Cumhuriyet	Türkgün	Yeniçağ	Yeni Şafak	Yeni Yaşam	Toplam
Siyasi Parti İsmi/Temsilcisi	160	84	95	43	97	479
Siyasi Parti Bayrağı/Amblemi	0	5	0	2	41	48
Parti İşareti	0	9	0	2	19	30
Cumhurbaşkanı/Recep Tayyip Erdoğan	28	33	14	39	11	125
Toplam	188	131	109	86	168	682

Tablo 10’a göre en fazla, siyasi parti ismi/temsilcisi (479) siyasi figür olarak kullanılmaktadır. İkinci sırada Cumhurbaşkanı/Recep Tayyip Erdoğan (125); onu siyasi parti bayrağı/amblemi (48) ve parti işaretleri³⁰(30) takip etmektedir. Tablodan edinilebilecek bir diğer veri, siyasi figürün gazetelere göre farklılık gösterdiğidir. Siyasi figür olarak siyasi parti ismi/temsilcisi tüm gazetelerde ilk sırada yer alırken ikinci sırada yer alan siyasi figürlerin gazetelere göre önceliğinin değiştiği görülmektedir. Özellikle de Yeni Yaşam gazetesi haberlerde siyasi parti bayrağı/amblemine verdiği yerle diğer gazetelerden ayrılmaktadır.

Siyasi figür analizinde ortaya çıkan bir diğer sonuç, gazetelerin çocuk vurgusu olan haberlerde yer verdikleri siyasi figürlerin her gazetenin temsil ettiği siyasi partiyle yakından ilgili olduğudur. Tablo 11 ve 12’de yer alan parti

30 Çalışmada parti işareti, siyasi parti ile özdeşleşmiş hareketleri nitelemektedir. Bozkurt, Rabia ve Zafer işaretleri bunlar arasında en sık kullanılanlardır.

ismi/temsilcisi sıralamasında ilk partiler gazetede olumlu olarak yer alırken bir ittifak içerisinde bulunmadıkları, kendilerine muhalif olan diğer parti isimleri genellikle olumsuz olarak yer almaktadır.

Tablo 11. Haberlerde Yer Alan Siyasi Figürlerin İçeriği

Gazete	Parti İsmi/Temsilcisi	Parti Bayrağı/Amblemi	Parti İşareti
Cumhuriyet	CHP	AK Parti ve HÜDA PAR bayrağı	
	AK Parti		
	İYİ Parti		
	MHP		
	HDP		
	Türkiye İşçi Partisi		
	Sol Parti		
	Deva Partisi		
	Gelecek Partisi		
	Memleket Partisi		
	Demokrat Parti		
	Emek Partisi- EMEP		
	Büyük Birlik Partisi		
	Zafer Partisi		
	Cumhurbaşkanı/Recep Tayyip Erdoğan		
Türkgün	MHP	AK Parti bayrağı	Bozkurt işareti ³¹
	AK Parti	Üç Hilal bayrağı	
	CHP	Devlet Bahçeli posterleri	
	İYİ Parti	Alparslan Türkeş posterleri	
	HDP		
	Cumhurbaşkanı/Recep Tayyip Erdoğan		
Yeniçağ	İYİ Parti	Recep Tayyip Erdoğan posterleri	
	CHP		
	AK Parti		
	MHP		
	Gelecek Partisi		
	DEVA Partisi		
	Saadet Partisi		
	HÜDA PAR		
	Cumhurbaşkanı/Recep Tayyip Erdoğan		
	MHP		
	CHP		
	İYİ Parti		
	HDP		
	AK Parti		
	MHP		

31 Bozkurt işareti, politik iklimde MHP ile özdeşleşmiş bir semboldür. İdeolojik olarak Türk-İslam Ülküsü'nü diğer bir deyişle Türk milliyetçiliğini benimseyen MHP, parti işareti olarak da Türklüğün bağımsızlık sembolü olan bozkurt işaretini kullanmaktadır. Her ne kadar bozkurt işaretinin bir parti işareti olmadığı konusunda tartışmalar yürütülse de bu çalışmada haber görsellerinin sunduğu veriler referans alınarak değerlendirme yapılmaktadır.

Tablo 12. Haberlerde Yer Alan Siyasi Figürlerin İçeriği (Devamı)

Gazete	Parti İsmi/Temsilcisi	Parti Bayrağı/Amblemi	Parti İşareti
Yeni Şafak	AK Parti	AK Parti bayrağı	Rabia işareti ³²
	MHP		
	CHP		
	İYİ Parti	Recep Tayyip Erdoğan posterleri	
	HDP		
	BBP		
	Cumhurbaşkanı/Recep Tayyip Erdoğan		
Yeni Yaşam	HDP – Yeşil Sol Parti	HDP bayrağı	Zafer işareti ³³
	AK Parti		
	MHP		
	CHP		
	Demokratik Bölgeler Partisi (DÖP)	Yeşil Sol Parti bayrağı	
	Toplumsal Özgürlük Partisi (TÖP)		
	HÜDA PAR		
Cumhurbaşkanı/Recep Tayyip Erdoğan			

Cumhuriyet gazetesinde yer alan siyasi parti ismi/temsalcisi figürüne bakıldığında CHP’li isimlerin ve Genel Başkan Kemal Kılıçdaroğlu’un yoğunlukta olduğu ve sol partilere yer verildiği izlenmektedir. Bununla birlikte partiyle özdeşleşmiş bir işaret olmadığı için parti işareti figüründe bir kodlama yapılamamıştır. Parti bayrağı/amblemi figüründe ise AK Parti ve Hür Dava Partisi (HÜDA PAR)’ın bayraklarının kullanıldığı bir haberin olduğu tespit edilmiştir. Bu haberde ise AK Parti’nin Batman mitinginde HÜDA PAR tarafından desteklendiği ve meydanlarda HÜDA PAR ve AK Parti’nin bayraklarının yer aldığına dikkat çekilerek olumsuz anlamda kullanılmıştır.

Türkgün gazetesinde parti ismi/temsalcisi figüründe MHP ve Devlet Bahçeli’nin öne çıktığı izlenmiştir. Ardından AK Parti ve Cumhurbaşkanı Recep Tayyip Erdoğan’ın yer aldığı görülmüştür. AK Parti bayrağı, Üç Hilal bayrağı, Devlet Bahçeli ve Alparslan Türkeş posterlerini içeren haber görsellerine ek olarak Bozkurt işareti yapan MHP’li isimler ile çocukların görselleri de

32 Anadolu Ajansı’nın 14.08.2016 tarihli “Mısır’da doğup dünyaya yayılan ‘Rabia’” başlıklı haberinde belirtildiği üzere Rabia işareti ilk kez, Mısır’da 2013 Temmuz ayında ordunun yönetime el koymasının ardından başkent Kahire’deki Rabitul Adeviyye Meydanı’nda düzenlenen gösterilerde kullanılmıştır. İşaret, özgürlük sembolü olarak tüm dünyada kullanılmaya başlanmıştır (www.aa.com.tr, 2024) Türkiye’de işaret, AK Parti ve Cumhurbaşkanı Recep Tayyip Erdoğan ile özdeşleşmiştir. Erdoğan’ın “Rabia işaretini hala bilmeyenler var. Bizim partimizin işareti de bu.” söylemi bu ifadeyi destekler niteliktedir. AK Parti tarafından işaretin kullanımına ilişkin hazırlanan bir broşürde Rabia işaretinin Türkiye’deki kullanımının “Tek Millet, Tek Bayrak, Tek Vatan, Tek Devlet” anlamına geldiği belirtilmiştir (www.politikyol.com, 2024).

33 Dünyada yaygın kullanımı olan Zafer işareti (V işareti), özgürlük ve barış anlamlarına gelmektedir. Türkiye’de politik anlamda kullanılması Kürt siyasi hareketini temsil eder olmuştur. Nitekim HDP’nin politika metinlerinde barış, özgürlük ve eşitlik vurgusu yapması, parti temsilcilerinin sıklıkla zafer işareti yaparak görüntüler vermesi ve parti seçmeninin miting, açılış vb. gibi kalabalıklarda 7’den 70’e işareti benimseyip kullanması işaretin Kürt siyasi hareketi ile ilişkilendirilmesine ortam hazırlamıştır.

haberlerde sıkça yer almaktadır. Gazetede, HDP'nin eleştirilerek yer aldığı sıkça görülmektedir.

Yeniçağ gazetesi, siyasi figür olarak en fazla İYİ Parti Genel Başkanı Meral Akşener'e ve İYİ Parti'li isimlere yer verirken onu CHP Genel Başkanı ve Cumhurbaşkanı adayı Kemal Kılıçdaroğlu takip etmektedir. Gazetede parti bayrağı/amblemi ve işaretine ilişkin bir kodlama yapılmamıştır. Cumhurbaşkanı Recep Tayyip Erdoğan, haberlerde çoğunlukla olumsuz şekilde ele alınmıştır.

Yeni Şafak gazetesinde en fazla yer alan siyasi isim/ temsilci, Cumhurbaşkanı Recep Tayyip Erdoğan'dır. MHP Genel Başkanı Devlet Bahçeli ve AK Partili isimlerin de aktör olarak çokça yer aldığı haberlerde AK Parti bayrakları ve Cumhurbaşkanı Erdoğan'ın posterleri özellikle seçim döneminde yayınlanan haberlerde görülmektedir. AK Parti ile özdeşleşmiş Rabia işareti de hem siyasiler hem de çocuklar tarafından kullanılmaktadır. Haberlerde, CHP, HDP ve Kemal Kılıçdaroğlu'nun isimleri eleştiri mahiyetinde yer almaktadır.

Yeni Yaşam gazetesinde ise HDP'li isimlerin çoğunlukta olduğu görülmektedir. Onu AKP³⁴-MHP şeklinde eleştirel biçimde ve genellikle birlikte kullanılan siyasi parti isimleri takip etmektedir. Yeni Yaşam, parti bayrak/ambleslerini ve işaretleri en fazla kullanan gazetedir. Burada kullanılan bayraklar HDP ve Yeşil Sol Partiye ait bayraklardır.

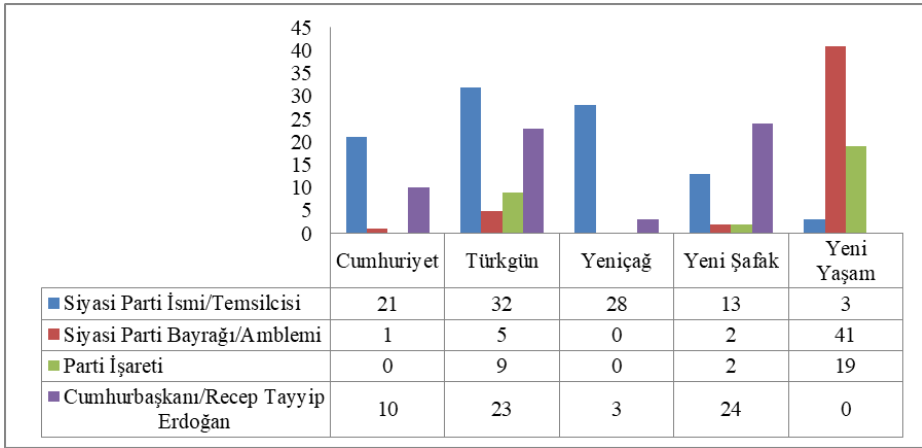

Grafik 13. A Grubu Haberlerde Yer Alan Siyasi Figürler

A grubu haberlerde yer alan siyasi figür dağılımına bakıldığında zaman Cumhuriyet gazetesinde siyasi parti ismi/temsilcisi olarak en fazla CHP Genel Başkanı Kemal Kılıçdaroğlu'na yer verilirken; Türkgün gazetesinde MHP Genel Başkanı Devlet Bahçeli ve Cumhurbaşkanı Recep Tayyip Erdoğan'ın;

34 Çalışmada parti ismi partinin tüzüğünde AK Parti şeklinde belirtildiği için yazar tarafından da tüzükte yer aldığı şekliyle kullanılmıştır. AKP şeklinde yer alan ifadeler ise incelenen gazetelerdeki yazılma biçimidir. Gazetelerin, siyasi partiye yönelik tutumunu gösteren ibareler olduğu için bu kullanım biçimine müdahale edilmemiştir. Bu konuda detaylı bir inceleme için Bianet'te yayınlanan "AKP mi Ak Parti mi?" başlıklı yazıya bakılabilir. Bkz: <https://bianet.org/yazi/akp-mi-ak-parti-mi-180743>

Yeniçağ gazetesinde ise İYİ Parti Genel Başkanı Meral Akşener'in ve CHP Genel Başkanı Kemal Kılıçdaroğlu'nun görsellerine yer verildiği görülmektedir. Yeni Şafak gazetesinde ise Cumhurbaşkanı Recep Tayyip Erdoğan'dan sonra A grubu haberlerde en fazla Devlet Bahçeli'nin görselleri yer almaktadır. Yeni Yaşam gazetesi parti ismi/temsilcisinden ziyade çocukların parti bayrakları ve işareti ile olan görsellerine daha çok yer vermiştir.

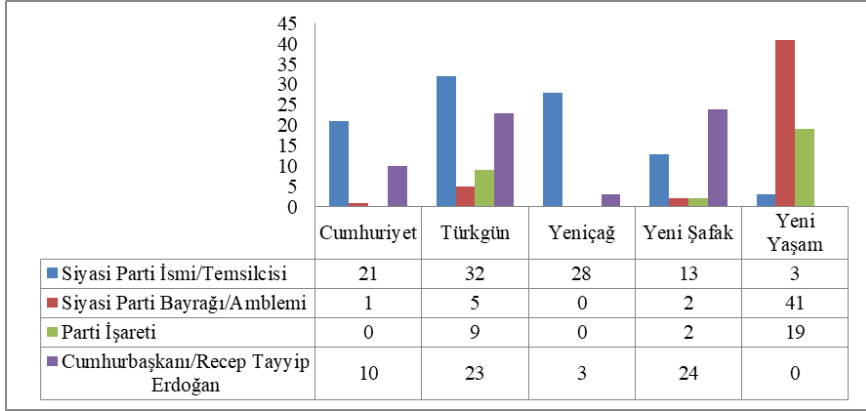

Grafik 14. B Grubu Haberlerde Yer Alan Siyasi Figürler

B grubu haberlerde yer alan siyasi figürlere detaylı bakıldığında siyasi parti ismi/temsilcisinin tüm gazetelerde siyasi figür olarak yer aldığı görülmektedir. A grubu haberlerde yer alan siyasi figür dağılımı B grubu haberler için de geçerlidir. Cumhuriyet, Türkgün ve Yeniçağ gazetelerinde siyasi parti ismi/temsilcisi ilk sırada yer alırken Yeni Şafak gazetesinde Cumhurbaşkanı/Recep Tayyip Erdoğan'a Yeni Yaşam gazetesinde ise siyasi parti bayrağı/amblemine ağırlık verildiği izlenmektedir.

3.8.2.3. Haberlerde Çocuğun Ele Alındığı Tema ve Konular

Haber temaları, haberde bir siyasi figür ile birlikte yer alan çocukların hangi konularda ve bağlamlarda haberleştirildiğini belirlemeyi amaçlamaktadır. B grubu haberlerin incelenmesi sonucu belirlenen temalar olumlu, olumsuz, nötr olmak üzere üç gruba ayrılmıştır. Gruplandırılmada esas alınan çocuğu niteleyen sıfatlardan öte onun ele alındığı konudur.

Olumlu temalar, olumlu herhangi bir olayda yer alan çocuğun/çocukların, diğer çocuklar için rol model oluşturabilecek olumluluğu yaygınlaştırabilecek şekilde konu edildiği haberleri kapsamaktadır. Olumsuz temalar, çocuğun, olumsuz bir durumla nitelendiği, başı dertte veya başa dert olanlar şeklinde sunulduğu haberlerden oluşmaktadır (Alankuş, 2012, s. 39). Nötr³⁵ temalar,

35 Ayşe İnal (1996), *Haberi Okumak* isimli eserinde haberlerin ideolojik kodlamasının cümle/cümlecik özelinde olumlu ve olumsuz olmasının yanısıra yansız şekilde gerçekleştirildiğini belirtmektedir. Bu çalışmada ise Alankuş'un eserinden yararlanılarak ve güncel literatürde de kullanım yoğunlukla nötr şeklinde yer aldığından bu şekilde kullanım uygun görülmüştür.

çocuğun olumlu veya olumsuz bir şekilde ele alınmadığı, belirli kalıp yargıların olmadığı haberleri içermektedir. Grafik 15, bu temalara ilişkin kodlama yapılan konuları göstermektedir.

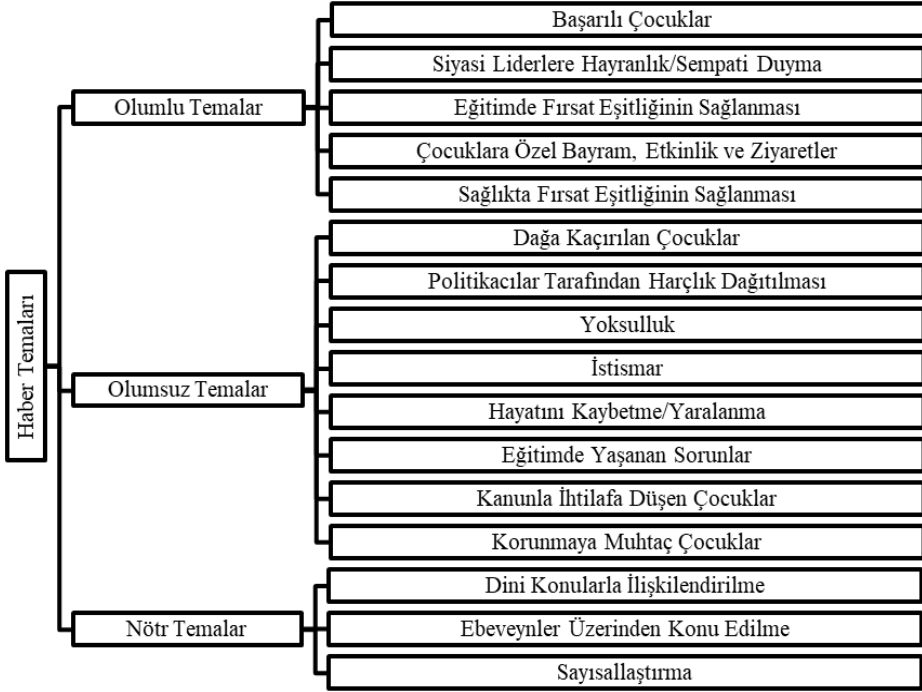

Grafik 15. Haber Tema ve Konuları

Haberlere ilişkin gerçekleştirilen tematik kodlamaya göre B grubunu oluşturan 409 habere toplam 507 kodlama gerçekleştirilmiştir. Çocukların haberde birden fazla konu ile ele alınabildiği izlendiği için kodlama sayısı haber sayısından fazladır. Aşağıda yer alan grafikte kodlanan temaların sayı ve oranları gösterilmektedir. Temaların ve temalara bağlı konuların ilerleyen sayfalardaki açılmasında Grafik 15'te belirtilen hiyerarşi takip edilmektedir.

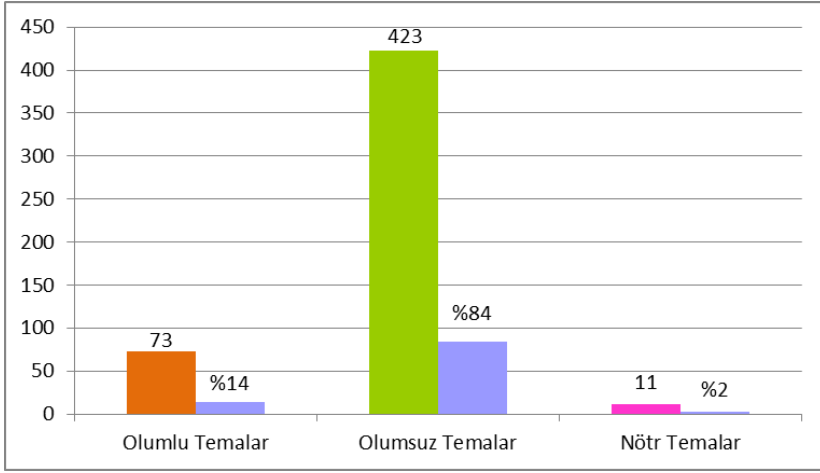

Grafik 16. Temaların Kodlanma Sayı ve Oranları

Grafik 16'ya göre en fazla kodlama “olumsuz temalar”da yapılmıştır. Çocukların, korunmaya muhtaç olması, istismara maruz kalması, kız çocukları özelinde erken ve zorla evliliklerin yaşanması, yoksulluk, eğitimde yaşanan sorunlar gibi konularda yoğunlaşan bu temanın haberlerde kodlanma oranı %84’tür.

İkinci en fazla kodlanan tema ise “olumlu temalar”dır. Çocukların medyada ve haberlerde kendilerine çok fazla yer bulamadığı, buldukları taktirde ise çoğunlukla olumsuz bir şekilde temsil edildikleri çalışmanın literatür bölümünde belirtilmiştir. Haberlerde olumlu konularla ilişkilendirilmeleri durumunda ise konular belirli bir çerçeveden ele alınmaktadır. Olumsuz haberlerin skalasının geniş olmasına karşın olumlu haberlerde yer alan çocuklar başarılı, mucit ve sevimli gibi standart kalıp yargıların dışına çıkamamaktadır. Bu çalışma özelinde de söz konusu sonuçlara erişilmekle birlikte farklı olarak siyasi liderlere hayranlık/sempati duyma konusunun varlığı da tespit edilmiştir. İncelenen haberlerde olumlu temanın oranı %14’tür.

Haberlerde en az “nötr temalar” kodlanmıştır. Bu tema içerisinde yer alan haberler diğer iki tema ile ilişkili olmayan ancak araştırmanın bağlamı içerisinde önemli vurguları içeren haberlerden oluşmaktadır. Nötr temanın kodlanma oranı %2’dir.

Olumlu Temalar

5 konudan oluşan olumlu tema kapsamında 63 habere 73 kodlama yapılmıştır. Olumlu temalarda en fazla Çocuklara Özel Bayram, Etkinlik ve Ziyaret (45) konusu kodlanmıştır. Onu, Eğitimde Fırsat Eşitliğinin Sağlanması (16); Başarılı Çocuklar (5) ve Siyasi Liderlere Hayranlık/Sempati Duyma (5) takip etmektedir. En az kodlanan konu Sağlıkta Fırsat Eşitliğinin Sağlanması (2)’dir.

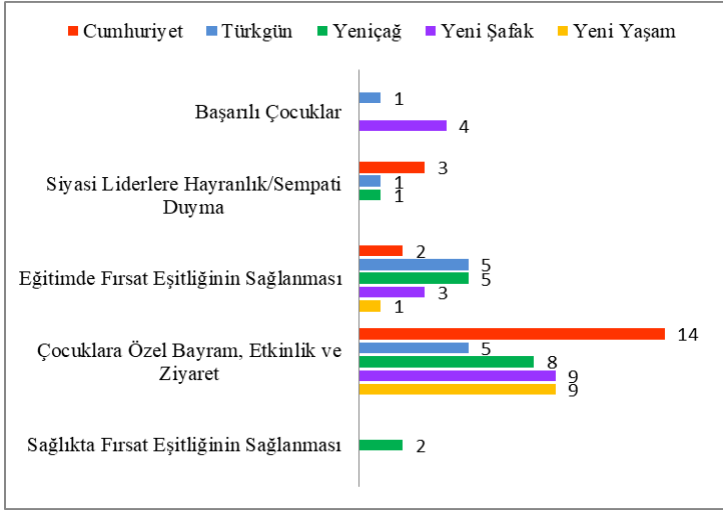

Grafik 17. Olumlu Temaların Konu ve Gazetelere Göre Dağılımı

Cumhuriyet gazetesinde Çocuklara Özel Bayram, Etkinlik ve Ziyaret konusunda 14; Eğitimde Fırsat Eşitliğinin Sağlanması konusunda 2 ve Siyasi Liderlere Hayranlık/Sempati Duyma konusunda 3 kodlama ile toplam 19 kodlama gerçekleştirilmiştir. Türkgün gazetesinde Çocuklara Özel Bayram, Etkinlik ve Ziyaret konusunda 5; Eğitimde Fırsat Eşitliğinin Sağlanması konusunda 4; Siyasi Liderlere Hayranlık/Sempati Duyma ve Başarılı Çocuklar konularında 1'er kodlama olacak şekilde toplam 12 kodlama yapılmıştır. Yeniçağ gazetesinde Çocuklara Özel Bayram, Etkinlik ve Ziyaret konusunda 8; Eğitimde Fırsat Eşitliğinin Sağlanması konusunda 5; Sağlıkta Fırsat Eşitliğinin Sağlanması konusunda 2 ve Siyasi Liderlere Hayranlık/Sempati Duyma konusunda 1 kodlama olacak şekilde toplam 16 kodlama gerçekleştirilmiştir. Yeni Şafak gazetesinde Çocuklara Özel Bayram, Etkinlik ve Ziyaret konusunda 9; Eğitimde Fırsat Eşitliğinin Sağlanması konusunda 3 ve Başarılı Çocuklar konusunda 4 kodlama ile toplam 16 kodlama yapılmıştır. Yeni Yaşam gazetesinde ise Çocuklara Özel Bayram, Etkinlik ve Ziyaret konusunda 9; Eğitimde Fırsat Eşitliğinin Sağlanması konusunda 1 kodlama ile toplam 10 kodlama gerçekleştirilmiştir.

Tüm gazetelerde olumlu temalar kapsamında en çok Çocuklara Özel Bayram, Etkinlik ve Ziyaret konusunda çocuğun haberleştirildiği görülmektedir. Politikacılar için çocuklara özel günler ve/veya organizasyonlar, çocuklar ile birlikte görünür olmanın gelenekselleşmiş yöntemidir. Bu nedenle konu, haberlerde sıkça yer almaktadırlar.

Başarılı Çocuklar

Olumlu temalar içerisinde yer alan başarılı çocuklar konusu Türkgün ve Yeni Şafak gazetelerinde kodlanmıştır. Başarılı çocukların haberlerde yoğunlukla “mucit” şeklinde temsil edildiği görülmektedir.

Türkgün gazetesinde 2 Aralık 2022 tarihinde yayınlanan “*Şentop, Zileli mucit gençleri kabul etti*” başlıklı haber, başarılı çocuklar konusuna bir örnektir. Haberde TBMM başkanı ve AK Parti milletvekilleri ile bir araya gelen çocuklar konu edinmiştir. Ağırlıklı çocukların görüşlerine yer verilen haberde çocuklar “beşinci sınıf öğrencileri” şeklinde adlandırılmış ve onların yurt içi ve yurt dışındaki başarılarına odaklanılmıştır. Haberde iktidar partisine mensup aktörlerin olması dışında haberin ideolojik bir dille kaleme alınmadığı görülmüştür.

Yeni Şafak gazetesinde 25 Nisan 2023 tarihinde yayınlanan “*Yıldırımlı çocuklara çifte bayram müjdesi*” başlıklı haberde ise ideolojik izlere rastlanılmıştır. Bu haberde de çocuklar “küçük mucitler” şeklinde temsil edilmiştir. Aktör olarak bakanların, belediye başkanlarının ve AK Partili isimlerin yer aldığı metinde Molla Yegan Çocuk Üniversitesi’nin açılış töreni haberleştirilmiştir. Çocuk görüşüne yer verilmeyen haberde “Türkiye Yüzyılı” vurgusu dikkat çekmektedir. Türkiye Yüzyılı, AK Parti Genel Başkanı ve Cumhurbaşkanı Recep Tayyip Erdoğan’ın 2023 Cumhurbaşkanlığı ve Genel Seçimler için kullandığı seçim kampanyasını nitelemektedir. Çocuklar için gerçekleştirilen bir hizmette siyasi bir olgunun yer alması çocukların ideolojik ekmeğe maruz bırakılmasının göstergesi olarak değerlendirilebilir.

Siyasi Liderlere Hayranlık/Sempati Duyma

Cumhuriyet, Türkgün ve Yeniçağ gazetelerinde yer alan bu konu, çocukları siyasi liderlere yönelik olumlu tutum içerisinde göstermektedir. Konuya yönelik dikkate değer bir ayrıntı, gazetelerde yer alan haberlerin gazetelerin temsil ettikleri siyasi partinin lideri ile ilgili olmasıdır.



Görsel 9. Cumhuriyet Gazetesi Haber Örnekleri

Cumhuriyet gazetesinde 13 Mart 2023 tarihinde yayınlanan “*Çocukların dedesiyim*” ve 24 Nisan 2023 tarihinde yayınlanan “*Kemal dede, fotoğraf çektirebilir miyiz?*” başlıklı haberlerde Cumhuriyet Halk Partisi Genel Başkanı ve Cumhurbaşkanı adayları Kemal Kılıçdaroğlu'na yönelik çocukların sevgi

gösterisi haberleştirilmiştir. Her iki haberde de çocukların Kılıçdaroğlu ile olan görüntülerine ve diyaloglarına yer verilmiştir.



Yol boyu sevgi seli

DIYARBAKI kongresi ve bu ildeki temaslarının ardından kara yoluyla Şanlıurfa'ya giden Meral Akşener, havaalanından kalacağı otele geçerken yolu birçok yerde kesildi. Yanında bir süre önce AKP'den ve milletvekilğinden istifa eden Ahmet Eşref Fakıbaba ile birlikte vatandaşları selamlayan Akşener'in bulunduğu otobüsün yolu partiller tarafından sık sık kesildi. İYİ Parti otobüsünün yolunu kesen bir genç cama yanaşarak, "Başkanım bizi kurtandı" diye bağırdı. Akşener de gençce, "Beraber kurtaracağız, beraber kurtulacağız" dedi. Bunun üzerine genç "İnsallah" yanıtını verdi. Yol boyu parti otobüsünün peşinden koşan çocuklar da Akşener ve Fakıbaba'ya sevgi gösterisinde bulundu. Akşener'in kaldığı otelin önünde toplanan çok sayıda partili de müzik eşliğinde sevgi gösterisinde bulundu.

Görsel 10. Yeniçağ Gazetesi Haber Örneği

"Akşener: Bayrağıma uzanan elin hesabını İsveç hükümeti vermeli" (Yeniçağ, 23 Ocak 2023) ana başlıklı haberin Görsel 10 'da gösterilen "Yol boyu sevgi seli" ara başlığında İYİ Parti Genel Başkanı Meral Akşener'in seçim çalışmaları amacıyla bulunduğu bölgede çocuklar tarafından kendisine gösterilen ilgi konu edilmiştir. Haberin genel çerçevesi çocuk/çocuklar ile ilgili olmamasına karşın siyasi lidere yönelik olumlu bir tablo çizilmiştir.

Siyasi liderlere hayranlık/sempati duyma konusunda verilebilecek bir diğer örnek ise "Kızımın hayali gerçek oldu" başlıklı haberdır.

KIZIMIN HAYALİ GERÇEK OLDU

Cumhurbaşkanı Erdoğan ve Bahçeli'ye sarılan minik Eylül, o anları anlattı. Cumhurbaşkanı'nı gördüğü için çok mutlu olduğunu ifade eden Eylül, aldığı oyuncak ve hediyeleri hatıra olarak sakladığını söyledi. Anne Fernancı ise kızının hayalinin gerçek olduğunu söyledi.

Somaniye de Saimbeyli Ortakolu bahçesindeki AFAD cadılarında depremde vatandaşları ziyaret eden Cumhurbaşkanı Recep Tayyip Erdoğan ve MHP Genel Başkanı Devlet Bahçeli'ye sarıldığı anda çekilen fotoğraf karesi böyleliği gördü. 8 yaşında ilkokul 2. sınıf öğrencisi olan ve depreme apartmanın 5. katında bulunan evlerinde yakalanan Eylül Yılmaz, Cumhurbaşkanı'nı ilk Osmanlı ziyaretinde görmek istediğini ama o zaman göremediği için bu kez kalabalığı aşarak Cumhurbaşkanı'na nasıl ulaştığını anlattı. Eylül Yılmaz, "Cumhurbaşkanı'nı çok görmek istiyordum. Bana geliyince bilisize de sandım. Bir sınırlı insan vardı, herkesin arasından geçtim. Cumhurbaşkanı'na "Siz gerçek misiniz, manken misiniz?" dedim. Bana "Ben gerçekmiş" dedi. Karnemi sordu ve bana harçlık verdi. Çok güzel duygular hissettim, çok duygulandım. Bana hediye verdiler, onu açtım, bir hediye daha geldi. Onu da yatağımın altına sakladım. Bir de oyuncak geldi ve onları poşetinden çıkartmadım, sakladım. Verdiği parayı da hatıra olarak sakladım. Benim dileğim tüm çocuklar mutlu olsun, günleri güzel geçsin. Oyuncaklarla sevinirler. Ben depremden korkmuyorum, arkadaşlarımla da korkmamam" diyerek duygularını aktardı.

Eylül'ün kardeşi 5 yaşındaki Hüseyin Efe Yılmaz da Cumhurbaşkanı'na çiçek yollamak istediğini söyledi. Anne Şeymanur Fernancı (29), kızının Cumhurbaşkanı'na depremsizden ilk ziyaretinde göremediğini ve bu kez görmesi için kendisinin de büyük bir çaba ile ona destek olduğunu ifade ederek, "Kızımın hayali gerçekleşmiş oldu. Geçen sefer gitmiştim. Bugün burada çadırda kalıyoruz. Kızma söyledim ve bugün buluştular Tayyip dedesi ile. Çok seviyorsunuz Cumhurbaşkanı'muz. Allah razı olsun, vatana, milletimize çok hayırlı insan.

Kızma söz verdiğim için insanların arasında geçtim, birlikte konuşmalar, sarıldılar. Kızım çok mutlu oldu. Deprem sürekli artırlarda kendini hatırlatıyor. Tam eve geçiyorsunuz yendi deprem oluyor. Akrabalarımız geçiyoruz. Çok insanımız kaybettik. Üzülünüz de bir o kadar büyük. Hepimize geçmiş olsun" dedi.

Görsel 11. Türkün Gazetesi Haber Örneği

23 Şubat 2023 tarihli Türkgün gazetesinde Kahramanmaraş depremleri sonrasında deprem bölgelerini ziyarette bulunan Cumhurbaşkanı Recep Tayyip Erdoğan'a yönelik hayranlığı bulunan çocuğu konu alan yukarıdaki haberde hem çocuk bireyin hem de aile bireyinin görüşüne yer verilmiştir. Haberde çocuk bireyin Cumhurbaşkanı'na ulaşmak için geçirdiği sürece ve kendisine hediye edilen oyuncaklara yüklediği anlama değin siyasi lider hayranlığının boyutları detaylandırılmıştır.

Örnek haberlerde görüleceği üzere siyasi lidere yönelik olumlu bir imaj çizilmesini sağlayan bu türden haberler, çocukların siyasal toplumsallaşma süreçlerini de açığa çıkartmaktadır. Çocuk bireyin siyasi liderlere yönelik geliştirdiği tutum ve sevgi, siyasal toplumsallaşma sürecinin ikinci aşaması olan “otoriteyi kişiselleştirme” ile ilişkilidir. Çocukların lideri tanımaları, aile bireylerine yönelik geliştirdikleri olumlu tutumları politik lidere karşı da duymaları nihayetinde liderin üyesi olduğu siyasi fikri takip etmeye, desteklemeye doğru gidebilmektedir.

Eğitimde Fırsat Eşitliğinin Sağlanması

İncelenen tüm gazetelerde yer alan bir konu olan eğitimde fırsat eşitliğinin sağlanması, gazetelerin ideolojik tutumunu göstermek adına önemli veriler sunmaktadır. Aşağıda yer alan örnek haberlerde görüleceği üzere iktidar ve ortağı partiyi temsil eden Yeni Şafak ve Türkgün gazetesinde konunun eğitimde yaşanan olumlu gelişmelerin haberleştirilerek yer aldığı gözlemlenmiştir. Muhalefet partilerini temsil eden gazetelerde ise partilerin iktidara gelmeleri durumunda gerçekleştirecekleri fırsatlara değinilmiştir.

23 Nisan 2023 tarihinde Cumhuriyet gazetesinde “*Cumhurbaşkanı adayı Kılıçdaroğlu, sosyal medyadan kadınlara seslendi: Hayatımın projesi*” başlığı ile yayınlanan haberde CHP Genel Başkanı Kılıçdaroğlu'nun iktidara gelmeleri durumunda gerçekleştireceği vaatlere odaklanılmıştır. CHP'nin seçim beyannamesinde Aile Destekleri Sigortası kapsamında gerçekleştirecekleri sosyal politikalardan biri olan çocukların eğitim hayatına katılımı artırma vaadi de kadınlara yönelik destek üzerinden kendisine yer bulmaktadır.

“*İYİ Parti eğitim politikalarından sorumlu genel başkan yardımcısı Atabay: Üniversiteye girişte 3 hak olacak*” başlıklı haberde ise Millet İttifakı'nın çocukların eğitim imkânlarından yararlanmalarının önündeki engellerin ortadan kaldırılması için geliştirdiği vaatlerden söz edilmektedir. Haber metninde siyasi aktörün açıklamalarına ağırlıklı yer verilmektedir. Atabay'ın “Eğitimi her türlü ideolojik etkilerden arındıracağız. Eğitimde bilimsel bilgi rehberimiz olacak.” (Cumhuriyet, 9 Mayıs 2023) açıklaması ile eğitim sisteminin mevcut haliyle ideolojik olduğu eleştirisi örtülü olarak yapılmaktadır.

Eğitimde var olan ideolojik etkilerin giderilmesi ile ilişkilendirilebilecek bir diğer haber ise Yeniçağ gazetesinde 23 Nisan 2023 tarihinde “*Fikri, irfanı ve*

vicdanı hür nesiller yetiştireceğiz” başlığı ile yer almaktadır. Haberde CHP’li milletvekilinin 23 Nisan Ulusal Egemenlik ve Çocuk Bayramı kapsamında gerçekleştirdiği açıklamalara değinilmekte ve çocukların eğitim, katılım, yaşam gibi haklarının “politikasızlık” nedeniyle ihlal edildiği eleştirilmektedir. Çocukların eğitimde fırsat eşitliğinin sağlanması, nitelikli eğitim hakkından tüm çocukların yararlanabilmesi vurgulanmaktadır.

Eğitimde fırsat eşitliğinin sağlanması konusu Yeni Yaşam gazetesinde “*Gençlerin geleceği için*” başlıklı haberde “eğitim her kademede parasız, bilimsel, anadilde, laik ve demokratik olmalıdır” (Yeni Yaşam, 9 Nisan 2023) şeklinde dile getirilmektedir. Çocukları, “toplumun kendine ait hakları olan öznelere” olarak tanımlayan gazete bu bağlamıyla HDP’nin seçim bildirgesinde yaptığı çocuk tanımla benzerlik göstermektedir.

Muhalif gazetelerde yer alan haberlerde iktidarın politikalarının eleştirilmesinin yanı sıra muhalefet partilerine mensup belediyelerce gerçekleştirilen olumlu girişimlere de değinilmiştir. Bu türden bir habere Yeniçağ gazetesinde rastlanılmıştır. “*Ankara’ya 22 bin öğrenci nakledildi*” (Yeniçağ, 26 Şubat 2023) başlıklı haberde depremde etkilenen çocukların eğitimlerinin aksamaması amacıyla alınan tedbirlere değinilmiş, depremde çocukların eğitim hayatlarının sürdürülmesinin önündeki engellerin giderilmeye çalışıldığı vurgulanmıştır.

AK Parti ve MHP’yi destekleyen gazetelerdeki duruma bakılacak olduğunda aşağıda yer alan haberlerde konuya ilişkin verilere ulaşılmaktadır.

- “*5 yaş okullaşma oranını %99’a çıkardık*” (Türkgün, 22 Aralık 2022)
- “*Kız çocuklarının okullaşma oranı erkek çocuklarını geçti*” (Türkgün, 27 Aralık 2022)
- “*2023-2024 döneminde okul öncesi eğitimden ücret alınmayacak*” (Türkgün, 12 Mayıs 2023)
- “*Kadınlar AK Parti’ye güveniyor*” (Yeni Şafak, 4 Mayıs 2023)
- “*Sizi yalnız bırakmayacağız*” (Yeni Şafak, 13 Mayıs 2023)

Türkgün’de yer alan “*Kız çocuklarının okullaşma oranı erkek çocuklarını geçti*” ve Yeni Şafak’ta yer alan “*Kadınlar AK Parti’ye güveniyor*” haberleri kız çocuklarının eğitiminde fırsat eşitliğinin sağlanmış olmasına odaklanmaktadır. Türkgün’ün haberinde Aile ve Sosyal Hizmetler Bakanı Derya Yanık’ın “Kız çocuklarının okullaşma oranı, AK Parti iktidarlığı döneminde, özellikle geçtiğimiz dönem itibarıyla ortaöğretimde erkek çocuklarını geçti.” (Türkgün, 27 Aralık 2022) söylemi vurgulanmaktadır. Yeni Şafak gazetesinde yer alan haberde ise başörtüsü serbestisinin sağlanmasından sonra kız çocuklarının eğitime katılmalarında artışın yaşanmaya başlandığı öne çıkartılmıştır.



Görsel 12. Türkgün Gazetesi Haber Örneği

Kız çocuklarının eğitimi konusu, Türkiye’de uzun yıllardır bir sorun olarak görülmektedir. Kız çocukları toplumsal, ekonomik, kültürel veya daha subjektif nedenlerden dolayı eğitimden mahrum kalabilmektedir. Türkiye’nin de taraf olduğu sözleşme ve belgelerde kız ve erkek çocuklarının eğitim hakkından mahrum bırakılmaması gerekliliği vurgulanmaktadır. Özellikle de cinsiyet temelli eşitsizliğin giderilmesi, kız çocuklarının eğitime katılım oranlarının yükseltilmesi ve bu hedef doğrultusunda gereken önlemlerin alınması taraf devletlerin sorumluluğundadır. Zorunlu eğitimin 8 yıldan 12 yıla çıkartılması beraberinde çocukların eğitim hayatına katılma oranlarının yükselmesinde önemli bir faktör olarak görülmektedir. Yanı sıra Milli Eğitim Bakanlığı destekli projeler, kız çocuklarının ev içi görevlerinden azade edilmesinde, erken yaşta zorla evlendirilmelerinin önüne geçilmesinde önemli oranda katkı sağlamıştır (Arık ve Sefa Akay, 2023).

MHP’yi temsil eden Türkgün gazetesi, politika metinlerinde olduğu gibi haber metinlerinde de şehit ve gazi çocuklarının eğitime yer vermiştir. 28 Nisan 2023 tarihli “*‘Şehit ve gazi ailelerimize yeni haklar tanınacak’*” başlıklı haberde şehit ve gazi çocuklarının eğitim ve barınma masraflarının karşılanarak eğitim hakkından mahrum kalmamalarının amaçlandığı MHP’li vekil tarafından belirtilmektedir.

İktidara yakın gazetelerde eğitimde fırsat eşitliği sağlanması konusunun olumlu bir şekilde çerçevelendiği görülmektedir. Bu türden haberlerde sayısal veriler (okullaşma oranlarındaki artış, açılacak olan okul ve dağıtılan kaynak sayısı vb.) yer almaktadır. Muhalif gazetelerde ise eğitimde fırsat eşitliğinin sağlanamamasının ardında yönetimden kaynaklı sorunların olduğu dile getirilmekte ve bunun çözümü olarak iktidar değişikliği görülmektedir. Çocukların eğitimi konusu her zaman önemini korumuştur. Siyasetin, sosyal politikalar kapsamında değer verdiği konulardan olan eğitim, büyük ölçüde ideal çocuğun yaratılmasındaki araçlardandır.

Çocuklara Özel Bayram, Etkinlik ve Ziyaret

Çocuklara özel bayram, etkinlik ve ziyaret konusu, 23 Nisan, 19 Mayıs gibi milli bayramların yanı sıra çocuklar için düzenlenen şenlikler, açılışlar vs. gibi etkinlikleri de kapsamaktadır. Bununla birlikte yaşanan deprem nedeniyle çocukların psiko-sosyal gelişimlerini desteklemek, afetin travmatik etkilerini hafifletmek amacıyla çocuklara özel gerçekleştirilen organizasyonlar da bu konu dâhilinde değerlendirilmiştir.

İncelenen haberlerde muhalif gazetelerin çocuklara özel gün ve etkinliklere yönelik haberlerde iktidar eleştirisi yapmış olduğu gözlenmiştir. Duruma ilişkin Cumhuriyet gazetesinin vitrin sayfasında “Çocuklardan bile korkuyorlar” başlığı ile sunulan, iç sayfada ise “Çocuklar için ‘minik’ hazırlık” başlığı kullanılan haber örnek olarak gösterilebilir.

SORULARI ÖNCE DEN ALDILAR

Çocuklardan bile korkuyorlar

TBMM Çocuk Hakları Alt Komisyonu'nda başkan Katırcıoğlu'nun, sorunlarını ve isteklerini anlatmak için gelen çocukların sorularını önceden aldığı ortaya çıktı. Çocuklar kurs fiyatları, erken yaşta evlilik sorununu, LÖSANTE Hastanesi'ne 7 yıldır verilmeyen ruhsatı sordu. » SAĞP SAGKAL 476

Görsel 13. Cumhuriyet Gazetesini Haber Örneği

Haberde Ankara Büyükşehir Belediyesi Çocuk Meclisi üyelerinin TBMM Çocuk Hakları Alt Komisyonu ile olan toplantısında yaşananlar konu edinmiştir. Çocukların katılım gösterdiği bir etkinlik olarak değerlendirilen bu haberde gazetenin çocuğun karşısında konumlanan aktörlere yönelik eleştirel yaklaşımı bir yandan çocuğun da değersizleştirilmesine neden olmaktadır. Haberin başlığında “çocuklardan bile”, “minik” gibi ifadelerle yer verilmesi çocukların güçsüzlüğünü nitelemektedir.

İncelenen haberlerden elde edilen bir diğer önemli nokta muhalif veya yandaş medyada çocuklara özel bayramlarda yer alan haberlerin çocuk odaklı olduğudur. Literatürde belirtildiği üzere çocuklar milli bayramlarda nesne olarak konumlandırılmaktadır. Yapılan bu çalışma sonucunda da özel günlerde çocukların özne olarak yer aldığı haberlerin kısıtlı olsa da var olduğu bunun yanında çocukların öncelenmesinden ziyade politik aktörlerin görünür olduğu, çocukların hediye verilen, kendileri adına fikir üretilen, haber aralarına ilıştırılan nesnelere dönüştürüldüğü tespit edilmiştir.

Milli bayramlarda çocukların özne olarak yer aldığı haberlere sadece Cumhuriyet gazetesinde yer verilmiştir. “Üzüntülüyüz ama coşkulu yuz” başlıklı

24 Nisan 2023 tarihli haberde TBMM’de gerçekleştirilen çocuk özel oturumu konu edinilmiştir. Büyük çoğunluğunu depremzede çocukların oluşturduğu etkinlikte çocukların görüşlerine yer verilmiş, haberin başlığı da çocuk bireyin açıklamalarından alıntılanmıştır. Aynı tarihli “*Bayramı doyusya kutladılar*” başlıklı bir başka haberde de çocuklara armağan edilen bayramda çocukların doyusya eğlenmeleri konu edinilmiştir.

AK Parti’yi temsil eden Yeni Şafak ve MHP’yi temsil eden Türkğün gazetelerindeki haberlerde ise durumun değil bağlamın değiştiği tespit edilmiştir. Görsel 14’te yer alan haberlerde Cumhurbaşkanı Recep Tayyip Erdoğan’ın 23 Nisan etkinlikleri kapsamında depremzede çocuklar ile Dolmabahçe Sarayı’nda bir araya gelmesi örtük biçimde konu edinilmiştir. Her iki haberde de Erdoğan’ın Türk Deniz Envanteri’nde bulunan TCG Anadolu isimli savaş gemisinin boğazdan geçişini çocuklar ile selamlayan görseline yer verilmiş haberin başlığı da görsele uygun olarak atılmıştır. Çocuklara özel günde her ne kadar “milli gurur” olarak nitelendirilse dahi savaşı çağrıştıran ifade ve görsellerin kullanımı gazetelerin bu günde de çocukları değil iktidarın “yerli ve milli” ideolojisini öncelediğini göstermektedir.



Görsel 14. Yeni Şafak ve Türkğün Gazeteleri Haber Örnekleri

Haberlerin incelenmesi sürecinde karşılaşılan bir diğer durum da Yeni Yaşam gazetesinin milli bayramlara yer vermemiş olmasıdır. Yeni Yaşam gazetesinde yer alan haberler çoğunlukla HDP’nin çocuklara yönelik gerçekleştirmiş olduğu etkinlikleri kapsamaktadır. Tüm dünya çocuklarına atfedilen 23 Nisan Ulusal Egemenlik ve Çocuk Bayramı’na ilişkin haberler Yeni Yaşam gazetesinde yer almamaktadır. Buna göre Yeni Yaşam gazetesinde yer alan/almayan haberlerden yola çıkılarak HDP’nin politika metinlerinde her ne kadar çocukları evrensel çerçevede ele alıyor olsa dahi özelde kimlik temelli bir yaklaşım sergilediği söylenebilir. Bu tespit de çalışmanın karşılaştırmalı olarak ele alınmasının neden önemli olduğunu göstermektedir. Böylece tek

başına haber veya politika metinlerinin incelenmesinin belirli noktaları eksik bırakacağı görüşü desteklenmiş olmaktadır.

Gazetelerde çokça karşılaşılan bir konu da politikacıların, depremden etkilenen çocuklara yönelik gerçekleştirmiş olduğu ziyaretlerdir. İncelenen tüm gazetelerde yer alan bu konu iktidar veya muhalefet eleştirisi yapılmadan, depremden etkilenen çocuğun “yüzünü güldürme”, “moral verme” etkinlikleri, ziyaretleri olarak değerlendirilmiştir. Aşağıda yer alan haber başlıkları duruma örnek olarak gösterilebilir.

- “*Oyuncak dağıttılar*” (Cumhuriyet, 15 Mart 2023)
- “*Samandağ’da çocuk şenliği*” (Cumhuriyet, 17 Nisan 2023)
- “*‘Çocuk gülerse dünya güler’*” (Türkgün, 14 Mart 2023)
- “*‘İYİ Parti’den depremzede miniklere moral etkinliği*” (Yeniçağ, 19 Mart 2023)
- “*‘Çocuklara geçmiş olsun ziyareti’*” (Yeni Şafak, 23 Şubat 2023)
- “*Kardeşlik sofrası*” (Yeni Şafak, 4 Nisan 2023)
- “*‘Çocuklar için Semsûr’e geldiler’*” (Yeni Yaşam, 18 Şubat 2023)
- “*‘Çocuklara oyun alanı kuruldu’*” (Yeni Yaşam, 22 Şubat 2023)
- “*‘HDK’den depremzede çocuklar için etkinlik’*” (Yeni Yaşam, 7 Mart 2023)

Sağlıkta Fırsat Eşitliğinin Sağlanması

Çocukların sağlıkta fırsat eşitliğinin sağlanmasına yönelik haberlere Yeniçağ gazetesinde yer verilmiştir. 2 Nisan 2023 tarihli “*Taşçier: HPV aşılı geri ödeme sistemine dahil edilecek*” başlıklı haberde istatistiksel verilere yer verilerek kız çocukları özelinde HPV aşısının yapılmasının gelecekte yaşanabilecek çeşitli hastalıklara yakalanma oranını düşürdüğü vurgulanmaktadır. Aktör olarak CHP’li milletvekilinin yer aldığı haberde iktidarın sağlık politikalarına yönelik eleştiri getirilmekte ve “bu iktidar gidiyor, biz geliyoruz” söylemi yer almaktadır. Konuya değinilen bir diğer haber ise “*‘Yaşanabilir bir Türkiye’yi birlikte inşa edeceğiz’*” başlıklı 24 Nisan 2023 tarihli haberdir. Saadet Partisi Genel Başkanı Temel Karamollaoğlu’nun 23 Nisan kapsamında yayınladığı mesajda çocukların sağlık hizmetlerine ulaşabildiği bir Türkiye’nin hep birlikte inşa edileceği belirtilmektedir.

Olumsuz Temalar

Olumsuz temalar, 8 konudan oluşmaktadır. Olumsuz tema kapsamında 355 habere 423 kodlama yapılmıştır. Olumsuz temalar içerisinde en fazla “istismar” (150) konusuna kodlama yapılmıştır. Onu 71 kodlama ile “yoksulluk” ve 65 kodlama ile “korunmaya muhtaç çocuklar” konuları takip etmektedir. En az kodlama yapılan “kanunla ihtilafli olma/adli olaylar” (8) konusudur.

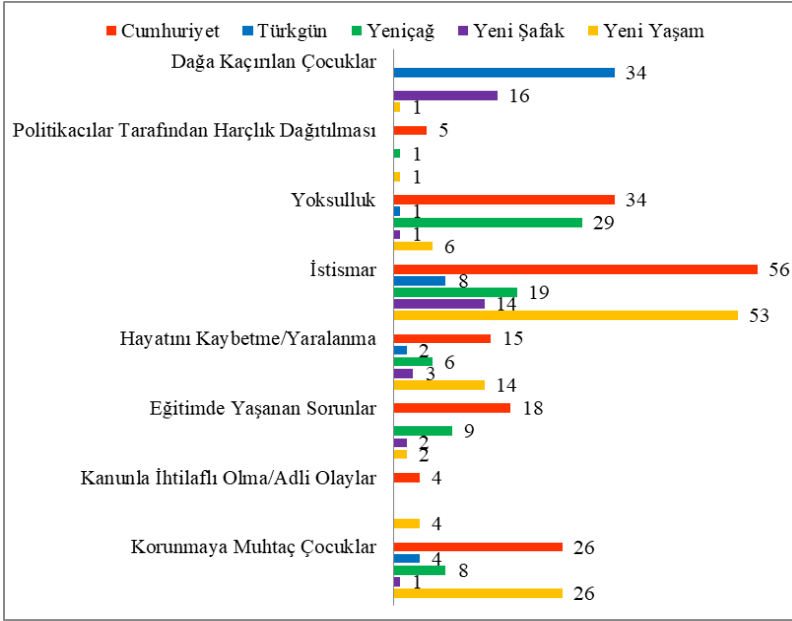

Grafik 18. Olumsuz Temaların Konu ve Gazetelere Göre Dağılımı

Olumsuz temalarda yer alan konuların gazetelere dağılımına bakılacak olduğunda; Cumhuriyet gazetesinde dağa kaçırılan çocuklar konusu dışında tüm konularda kodlama yapılmıştır. Toplam kodlama sayısı 158'dir. Türkgün gazetesinde ise politikacılar tarafından harçlık dağıtılması, eğitimde yaşanan sorunlar ve kanunla ihtilafı olma/adli olaylar haricinde diğer 6 konuda toplamda 49 kodlama gerçekleştirilmiştir. Yeniçağ gazetesinde, dağa kaçırılan çocuklar ve kanunla ihtilafı olma/adli olaylar dışında kalan 6 konuda 72 kodlama yapılmıştır. Yeni Şafak gazetesinde, politikacılar tarafından harçlık dağıtılması ve kanunla ihtilafı olma/adli olaylar dışında kalan 6 konuya 37 kodlama gerçekleştirilmiştir. Son olarak Yeni Yaşam gazetesinde tüm konularda 107 kodlama yapılmıştır.

Bu veriler ışığında olumsuz temalar kapsamında en fazla kodlama yapılan gazetenin Cumhuriyet, en az kodlama yapılan gazetenin ise Yeni Şafak olduğu ifade edilebilir.

Dağa Kaçırılan Çocuklar

Terör örgütleri varlıklarını sürdürmek amacıyla insan kaynağına ihtiyaç duymaktadır. Bu kaynağı temin etmede propaganda, manipülasyon, kaçırma, tehdit, baskı gibi yöntemler kullanan yasa dışı örgütler için genç yaştaki, eğitimsiz bireyler en uygun insan kaynaklarıdır. Kürdistan İşçi Partisi (PKK) terör örgütü özelinde değerlendirildiğinde 18 yaş altı çocukların örgütün eleman kadrosunun büyük çoğunluğunu oluşturduğu söylenebilir. PKK bünyesine katılımı arttırmak amacıyla sözde zorunlu askerlik kapsamında çocukların dağa

çıkartılması mecbur kılınmış, çocuğunun dağa çıkartılmasına izin vermeyen ailelere yaptırımlar uygulanmış, çocuklar ailelerinden kaçırılarak mağdur edilmişlerdir. Dağa kaçırılan çocuklar militan olarak yetiştirilmiş, çatışmalarda yer almış, her türlü istismara maruz bırakılmışlardır (Önenli Güven, 2022, ss.70,77). Çocukların dağa kaçırılmasının zeminini hazırlayan mekanizmalar ise terör örgütlerinin gençlik merkezleri ve örgütün düzenlediği sosyo/kültürel etkinliklerdir. Hukuki ehliyetsizliklerinden faydalanarak çocukları kundaklama, şehir eylemlerinde kullanma, kara propaganda yapma gibi amaçlarla kullanan PKK terör örgütü buna istinaden çocukların suça itilmesine neden olmaktadır. Kaçırılan ya da kaçması sağlanan çocuklara hem ideolojik hem de silahlı “eğitim” veren örgüt, terör stratejisini sürdürecekt kadroların devamlılığını amaçlamaktadır (icisleri.gov.tr, 2014). Buna göre çalışmada incelenen haber metinlerinin kurgusundan yola çıkılarak dağa kaçırılan çocuklar konusu, Türkiye’nin milli güvenlik kapsamında mücadele içerisinde olduğu PKK ile ilişkilendirilmiştir.

Bu bağlamda dağa kaçırılan çocuklar konusu, Türkgün, Yeni Şafak ve Yeni Yaşam gazetelerinde kodlanmıştır. Türkgün ve Yeni Şafak gazetelerinde yer alan haberlerde ailelerinin beyanları üzerinden hem haberin başlığında hem de metnin içeriğinde çocuklarının PKK tarafından dağa kaçırılmasının sorumlusu olarak HDP’nin gösterildiği ve partinin kapatılmasının gerektiğine vurgu yapıldığı tespit edilmiştir.

Yeni Yaşam gazetesinde yer alan “*Oğlu ölüm orucunda kendi HDP önünde*” başlıklı 31 Aralık 2022 tarihli haberde ise dağa kaçırılma olaylarının “iddia” olarak yer aldığı görülmüştür. Yanı sıra İçişleri Bakanlığı ve emniyet tarafından ailelerin HDP binasının önüne bilinçli olarak yönlendirildiği belirtilmekte, çocuğun gönüllü olarak PKK’ya katıldığı ifade edilmektedir. Yeni Yaşam gazetesinin konuyu sahiplenmediği, çocuğun dağa kaçırılmasından ziyade ailenin gerçekleştirdiği eylemi olumsuzladıği anlaşılmaktadır.

- “*Çocuklarımızı PKK’ya veren HDP kapatılsın*” (Türkgün, 1 Aralık 2022)
- “*’Oğlumuzun ölümüne HDPKK neden oldu’*” (Türkgün, 19 Ocak 2023)
- “*Terör örgütü PKK’nın uzantısı HDP kapatılsın*” (Türkgün, 26 Ocak 2023)
- “*Muşlu aileler ‘ha HDP ha PKK’ diye haykırıyor*” (Türkgün, 23 Mart 2023)
- “*HDP, oğlum kandırap PKK’ya teslim etti*” (Türkgün, 11 Nisan 2023)
- “*HDP evlatlarımızın düşmanı bir partidir*” (Türkgün, 16 Mayıs 2023)
- “*Evlatlarımızı, PKK terör örgütüne HDP teslim etti*” (Türkgün, 28 Mayıs 2023)

Yeni Şafak gazetesinin 11 Aralık 2022 tarihinde “*Kürt düşmanı PKK ve HDP’dir*” başlığı ile vitrinden “*Asıl Kürt düşmanı çocukların eline silah verendir*” başlığı ile iç sayfadan verilen haberde dönemin İçişleri Bakanı Süleyman Soylu ve HDP milletvekilleri arasında etnik kimlik temelli sözlü münakaşada konuya değinilmiştir. Aynı haber 11 Aralık 2022 tarihinde Türkgün gazetesinde “*HDP’li vekillerin hepsi PKK’nın çocukları*” başlığı ile vitrinden, “*Soylu: Siz insanlık düşmanısınız*” başlığı ile iç sayfadan verilmiştir. Soylu’nun; “*Kürt düşmanı, on yaşında eline silah veren HDP/PKK’dır. Son beş yılda PKK’dan gelen kişiler var. Bizi HDP dağa gönderdi dediler. Esas hesabı siz vereceksiniz siz.*” şeklindeki ifadeleri, çocukların dağa kaçırılmasından sorumlu olarak HDP’nin tutulduğu görüşünün resmi makamlarca da gündeme getirildiğini göstermektedir.

Gazetelerin dağa kaçırılan çocuklar konusunu evlat nöbeti şeklinde sunduğu, “*Diyarbakır anneleri*” özelinde ele aldığı izlenmiştir. 22 Ağustos 2019 tarihinde Diyarbakır’da Hacire Akar isimli bir annenin dağa kaçırılan çocuğu için HDP Diyarbakır İl Başkanlığına yönelik gerçekleştirdiği saldırı ile başlayan ve 3 Eylül 2019 tarihinde oturma eylemine dönüşen evlat nöbeti, zamanla bu durumdan mustarip annelerin mücadelesini sivil bir şekilde verdiği toplumsal bir mesele haline gelmiştir. Duruma ilişkin haber başlıklarında evlat nöbetine katılımın arttığına, çocukların teslim alınıncaya dek eylemlerin kararlılıkla sürdürüleceğine, mücadelenin Diyarbakır dışına taşıdığına, farklı illerde eylemlerde bulunulduğuna, yeni yıl, anneler günü, kadınlar günü, milli ve dini bayramlar gibi özel günlerde de mücadelenin terk edilmediğine ve eylemlerin devamı ile PKK’nın güç kaybettiğine odaklanılmaktadır.

HDP dışında CHP’nin ve Kemal Kılıçdaroğlu’nun terörle ilişkilendirilmesi üzerinden de çocukların dağa kaçırılmasının konu edildiği haberlerin varlığı tespit edilmiştir. Türkgün gazetesinde “*Onlarla helalleştin mi? Ah cambaz ah*” başlığıyla vitrin sayfasında yer alan haberde CHP Genel Başkanı Kemal Kılıçdaroğlu’nun çocuk yaşta evlendirilen ve cinsel istismara maruz kalan çocuğu gündemde tuttuğu ancak dağa kaçırılan çocuklara yönelik açıklamalarda bulunmadığı belirtilmektedir. Haberde Cumhurbaşkanı Erdoğan’ın aktör olarak yer aldığı ve Kılıçdaroğlu’nun görmezden geldiğini belirttiği Kandile kaçırılan çocuklar ve evlat nöbetindeki anneleri konu edinilmiştir. Yaşanan olaylar üzerinden siyasi bir hesaplaşmanın olduğu gözler önüne serilmiştir. Türkgün gazetesinde 25 Mart 2023 tarihli “*’CHP, gidip terör partisi ile terör ittifakı kurdu*” başlıklı haberde ise CHP’nin terör örgütü olduğu şeklinde bir izlenim uyandırılmaya çalışılmıştır. Seçim dönemi içerisinde gerçekleşen bu türden haberlerin rakip siyasi partiyi karalamaya ve milli değerleri ön plana çıkartmaya yönelik olduğu düşünülmektedir.

Konu dâhilinde haberlerde görülen bir diğer önemli husus da evlat nöbetindeki anneler için 2023 seçimlerinde Recep Tayyip Erdoğan'ın yeniden Cumhurbaşkanı seçilmesinin "zafer" olarak sunulmasıdır. Görsel 15'te sunulan Türkgün ve Yeni Şafak gazetelerine ait aynı tarihli iki haberde aktör olarak yer alan bir annenin hükümetin, dağa kaçırılan çocukların ailelerine teslim edilmesi sürecinde aktif rol oynadığını ve evlat nöbetindeki anneleri desteklediğini belirtmektedir. Bu nedenle de Erdoğan'ın yeniden seçimi onlar için bayram coşkusu şeklinde güzellenmiştir.



Görsel 15. Türkgün ve Yeni Şafak Gazeteleri Haber Örnekleri

Türkgün ve Yeni Şafak gazeteleri konuyu incelenen dönem boyunca canlı tutmuştur. Ele alınan gazetelerdeki örnek haberler üzerinden söylenebilir ki çocukların dağa kaçırılmasında HDP'nin etkin rolünün olduğu, HDP'nin PKK'nin siyasi kanadını oluşturduğu vurgulanmıştır. Çocuklarının mağduriyetin sorumlusu olarak HDP görülmüştür. Bu iddiaların kaynağının HDP Diyarbakır İl Binası önünde eylem yapan ailelerin beyanları olduğu tespit edilmiştir. Durumun nedenlerinin detaylı olarak analiz edilmemekle veya iyileştirilmesine yönelik önerilerde bulunulmamakla birlikte suçluların kim olduklarının belirtildiği bu türden haberlerde çocuklar olayların kurbanı olarak resmedilmektedirler.

İncelenen dönem içerisinde muhalif gazetelerin dağa kaçırılan çocuklar konusunu gündemlerine almadığı tespit edilmiştir. Bu türden haberlere yalnızca iktidara yakın partileri temsil eden gazetelerin yer vermesi Türkiye yazılı basınında durumun ideolojik olarak algılandığını göstermektedir. Çocukların karşılaştıkları bu türden mağduriyetleri muhalefet partilerini temsil eden gazetelerin milli beka sorunu olarak görmediği söylenebilir. Yanı sıra iktidar mücadelesi içerisinde muhalefet partilerinin iktidarı yönetimine son vermek amacıyla birlik içerisinde hareket etmeleri de HDP gibi seçmen potansiyeli

yüksek olan bir partiyi karşılarına almak istememelerinden kaynaklı da olabilir. AK Parti ve MHP'yi temsil eden gazetelerde konunun yer alma biçimlerinden biri de Cumhurbaşkanı Erdoğan güzellemesi yapılmasıdır. Toplumsal barışın sağlanması, evlat nöbetindeki annelerin kurtarıcısı olarak resmedilen Cumhurbaşkanı Erdoğan üzerinden işlenmektedir. Hal böyle olunca iktidara yakın medyanın dağa kaçırılan çocuklar konusunu çocuk hakları penceresinden ziyade politize edilmişlik üzerinden değerlendirdiği ifade edilebilir.

Politikacılar Tarafından Harçlık Dağıtılması

Klientalist³⁶ bir davranış biçimi şeklinde tanımlanabilecek olan harçlık dağıtma, Türkiye siyasetinde Cumhurbaşkanı Recep Tayyip Erdoğan ile özdeşleşmiştir. Araştırma kapsamında Cumhuriyet, Yeniçağ ve Yeni Yaşam gazetelerinde bu konunun eleştirel boyutuyla gündeme geldiği görülmüştür. Bu konu, 1 Mart 2023 tarihinde ve sonrasında yoğun olarak haberleştirilmiştir.

- “*Muhtaç etme kültürü*” (Cumhuriyet, 1 Mart 2023)
- “*Şehitlikte harçlık verdi*” (Cumhuriyet, 19 Mart 2023)
- “*200 TL harçlık dağıttı, sahte törende betonu övdü*” (Cumhuriyet, 6 Nisan 2023)
- “*200 TL'yi ‘Aranızda bölüşün’ dedi*” (Cumhuriyet, 20 Nisan 2023)
- “*Yasak tanımadı, okulda para dağıttı*” (Cumhuriyet, 29 Mayıs 2023)
- “*‘Bu çocuklar har(a)çlık değil huzurlu gelecek istiyor’*” (Yeniçağ, 1 Mart 2023)
- “*Sadakata al, istifa et*” (Yeni Yaşam, 1 Mart 2023)

200 TL'yi ‘Aranızda bölüşün’ dedi



CUMHURBAŞKANI Erdoğan önceki gün Şanlıurfa'da deprem konularını temin töreninde çocuklara para dağıttı. Çocuklara 200 lira dağıtan Erdoğan'ın muhterem binasına “Aranızda bölüşün” dediği konulara yansımaları. Erdoğan dün de Denizli 29 Ekim Bulvarı’ndaki mitingde yaptığı konuşmada ek olarak krize ilişkin, “Bu ülkede ne soğan, ne patates, ne salatalık demli var, demli olan herkes bu olanı çocukluk” ifadelerini kullandı. Konuşmasında muhalifleri hedef alan Erdoğan, “CHP terör depolamaçı parlamentodaki azınlığı HEP de bulmakta bulmaz LGBT’çiler” dedi.



Sadakata al istifa et

Bahçeçi ile Semsür'a giden Erdoğan'ın, burada çocuklara para dağıtması da büyük tepki çekti. Yurttaşlar, “Hiçbir acı para ile ödenmez. Sadakata alıp istifa et” şeklinde paylaşımlar ile tepki gösterdi. Erdoğan, 14 Temmuz 2021 tarihinde gerçekleşen Rize sel felaketinde de yurttaşlara otobüsten çay fırlatmıştı. 8'de

‘Bu çocuklar har(a)çlık değil huzurlu gelecek istiyor’

CHP İstanbul İl Başkanı Canan Kattancıoğlu, dün 6 Şubat depremlerinin büyük yıkım ve can kaybına yol açtığı kentlerden Adıyaman'a giderek hem partisinin koordinasyon merkezini ziyaret etti hem de depremezedelerle görüştü. Depremzede çocuklarla çektiği bir fotoğrafı da sosyal medya hesabından paylaştı Kattancıoğlu, Cumhurbaşkanı Recep Tayyip Erdoğan'ın ‘helaliki’ istediği Adıyaman'da depremezedelere çocuklara para dağıtmasıyla ilgili değerlendirme yaptı. Kattancıoğlu paylaşımına şu notu düşür: “Eyyy saraydakiler, eyyy saray sürükası, bu çocuklar, çocuklarımız, paranın geçmediği Adıyaman'da Har(a)çlık değil huzurlu bir gelecek ve depremlerde akrabalar, arkadaşlar öğretmenleri ölmüş istiyor!”

Görsel 16. Cumhuriyet, Yeniçağ ve Yeni Yaşam Gazeteleri Haber Örnekleri

36 Klientalizm: Siyasal otoritenin dağıtım ölçütlerine göre sunulan birtakım hizmetler ya da mallar karşılığında, siyasal destek talebinde bulunmak şeklinde ifade edilebilir. Siyasal iktidarların, kendilerine oy vererek onları iktidara getiren ve devamını sağlayan kimseleri zaman zaman ödüllendirmesi olarak da tanımlanabilir (Yuvahı, 2018, s.401).

6 Şubat depremlerinin ardından deprem bölgelerine ziyaretlerde bulunan Cumhurbaşkanı Erdoğan'ın depremzedelerden helallik isteyip çocuklara bariyer arkasından para dağıtması, muhalif gazetelerde haber değeri olarak geniş yer tutmuştur. Haber metinlerinde gerçekleştirilen eyleme dönük Osmanlı döneminde dağıtılan “ulufe” benzetmesi yapıldığı tespit edilmiştir.

Siyasette alışık olunmayan harçlık dağıtma eylemi, politikacıyı “merhametli” göstermek amacıyla gerçekleştirilebileceği gibi kameralar önünde bunun magazinleştirilmesi özünde insan onurunu zedeleyici bir girişim olarak değerlendirilebilir. Bu şekilde harçlık dağıtılan çocukların sosyo-ekonomik açıdan alt kültürlerden geldiği, haberlerde yer alan çocuk görsellerinden anlaşılabilir. Bu bakımdan gerçekleştirilen eylemler çocukları “muhtaç” olarak temsil etmekte ve hak ihlali niteliğindedir.

Yoksulluk

Çocukların maddi imkânsızlıklara bağlı olarak çalış(tırıl)malarını, yeterli beslenememelerini, güvenli konaklama imkânlarına sahip olamamalarını, temel ihtiyaçlarının karşılanamamalarını içeren bu konu tüm gazetelerde kodlanmıştır. Yoksulluk konusunda çocukların daha çok “yatağa aç giren/yeterli beslenemeyen çocuklar”, “ihtiyaç sahibi öğrenciler”, “aç çocuklar” şeklinde nitelenerek “muhtaç” şeklinde temsil edildiği tespit edilmiştir.

- “*Aç çocuklar ülkesi*” (Cumhuriyet, 14 Ocak 2023)
- “*Aç çocukların parasını istiyorlar*” (Cumhuriyet, 15 Ocak 2023)
- “*Ülkemin çocukları aç*” (Cumhuriyet, 22 Ocak 2023)
- “*Çocuklar ‘resmen’ aç*” (Cumhuriyet, 23 Mart 2023)
- “*Çocukları açlığa mahkum ettiler*” (Yeniçağ, 1 Aralık 2022)
- “*Müteahhitlerin değil, çocukların karnını doyurun*” (Yeniçağ, 20 Aralık 2022)
- “*Açlığa mahkûm ettiğin çocuklar için senden hesap soracağım*” (Yeniçağ, 22 Aralık 2022)
- “*Enflasyon bebeklerin mamasını da çaldı!*” (Yeniçağ, 8 Ocak 2023)

Medyada çokça yer alan ve iktidar medyası tarafından kurgu olduğu iddia edilen “karne hediyesi et” şeklinde zihinlere kazınan haber de yoksulluk konusu ile ilişkili bir başka boyuttur. Bu konuya dair haberler Türkgün ve Yeni Şafak gazetelerinde muhalefet kanadının “karne hediyesi et” haberi üzerinden gerçekleştirildiği iddia edilen algıya yöneliktir.

DAĞ'DAN, MUHALEFETE "KARNE HEDİYESİ" TEPKİSİ

Cuma günü öğrenciler karneler alırken muhabirin sorduğu soruya bir çocuk, "Annem karnem hediye etti aldım" demesi gündemi sallamıştı. Bu sözlerle birçok isimden tepki gelirken, ailesi olayı yalanladı. Ailenin ifadelerinden sonra AK Parti'li Hamza Dağ, "Bir çocuğun

tüm masumiyetiyle söylediği bir cümleyi, siyasetinize alet ederek kirlettiniz. Gerçeğin, sizin siyaseten kullanabilmek için 'arzu ettiğiniz' gibi olmadığı ortaya çıktı. Mahcubiyet, özür, utanma..." dedi. Muhabirin sorduğu çocuk, "Annem karnem hediye

et aldı" demişti. Muhabir çocuğu tebrik ederken kaçıp ise, "Karnem hediye etti kasap abisinden, 3 kalem pırzola" diyerek eti çocuğa uzatmıştı. Anne Nihal Güney, Sabah gazetesine konuşarak fakir olmadıklarını söyledi. Şişli'de yaşadıklarını, ev ve arabaları

olduğunu söyleyen Nihal Güney, her zaman söz konusu kasaba alışverişe gittiklerini söyledi. Güney, olay günü de tavuk almak üzere kasaba girdiğini kaydetti. Çocuğun bu sözlerine bazı isimlerden tepkiler gelmişti.



Algı oyunları boşa düştü

Karne hediyesi üzerinden algıya soyunan muhalefetin "et" oyununa elinde patladı. Muhalefet ve medya kirubunları geçen cuma karnem alan bir öğrenci ile televizyonda yayınlanan bir haberi algı operasyonuna soyundu. İstanbul'da annesi ile alışveriş yaparken uzatılan mikrofona "Annem karnem hediyesi olarak bana et aldı" diyen çocuğun sözleri çarpıcıydı. Yaşanan olayın aslı kısa bir süre sonra anlaşıldı.

GEREK ORTAYA ÇIKTI

Görüntüler üzerinden başta CHP olmak üzere muhalefet partileri de hükümetin ekonomi politikalarını eleştirdi. Raporajın yayınlandığı kanal yönetimi çekilen ve



kullanılmayan görüntülerde çocuğun iddia ettiği gibi sözleri kendisinin söylemediği ve orada çocuğu nasıl konuşacağını dâste edildiği ortaya çıktı. Anne ve kasap da haberi yalanladı.

HIZLARINI ALAMADILAR

Ancak muhalefet korosu sosyal medyada da köpürtilen algı girişimine kayıtsız kalmadı. P11 Parti Genel Başkanı Meral Akşener, "Bu seçim karnem hediyesi olarak 3 paça et alan çocuklarla 5 bin dolarlık tuhaf kıyafetler giyenler arasında olacak" dedi. CHP Parti sözcüsü Faik Örtnek, "Çocuklara karnem hediyesi diye 'et' almıyor" demişti. Algı oyunu önlemek muhalefetin bu suçlamalarına nasıl bir kılıf bulacağı merak ediliyor. ■ HABER MERKEZİ - ANKARA

Görsel 17. Türkçün ve Yeni Şafak Gazeteleri Haber Örneklere

Türkçün gazetesinin 24 Ocak 2023 tarihli "Dağ'dan, muhalefete 'karnem hediyesi' tepkisi" haberinde muhalif basın çocukları yoksullukla ilişkilendirerek iktidar lehine algı oluşturmaya çalıştıkları ve durumun iktidar partisi yetkilileri tarafından çürütüldüğü ifade edilmektedir. Ailenin "fakir" olmadıkları beyanına da yer verilerek olayın propaganda amaçlı olduğu desteklenmektedir. AK Parti milletvekili Hamza Dağ'ın "Bir çocuğun tüm masumiyetiyle söylediği bir cümleyi, siyasetinize alet ederek kirlettiniz. Gerçeğin, sizin siyaseten kullanabilmek için 'arzu ettiğiniz' gibi olmadığı ortaya çıktı." söylemi çocukların politik çekişmelere, iktidar hırsına alet edildiğini göstermektedir. Bu söylemde çocuktan yana olumlu tavır alındığı, ötekine karşı korunduğu algısı yaratılmaya çalışılsa da sonuç itibarı ile konu üzerinden siyaset yapılmaya devam edilmektedir. Aynı konulu haber Yeni Şafak gazetesinde 25 Ocak 2023 tarihinde "Algı oyunları boşa düştü" başlığı ile yayınlanmıştır. Muhalif medyanın çocuğun sözlerini çarpıtarak algı oyunu oynamaya çalışıldığı belirtilmiş, algı yaratmaya çalıştıkları ifade edilen CHP ve İYİ Parti eleştirilmiştir.

Yoksulluğun bir diğer yüzü ise yeterli beslenememe dolayısıyla çocukların hayatını kaybetmesidir. 2022 yılının Aralık ayında Eskişehir'de 6 yaşındaki Elif Nur'un yetersiz beslenme nedeniyle hayatını kaybetmesi gündemi çokça meşgul etmiş, muhalefet partileri olay üzerinden iktidarın ekonomi politikalarını eleştirmiştir. Elif Nur'un hayatını kaybetmesinin ardında yatan sebep kendisine bakmakla yükümlü olan aile bireylerinin çocuğu ihmal etmesi iken muhalefeti temsil eden gazetelerde haber yoksulluk ile ilişkilendirilmiştir. Aşağıda yer alan Cumhuriyet gazetesindeki konuya ilişkin haberde, Elif Nur'un hayatını kaybetmesinden AK Parti iktidarı sorumlu tutulmaktadır.

CHP’li isimlerden ise olaya yönelik tepkilerin geldiği belirtilmektedir. Ancak çocukların bu türden olaylardan korunmasının nasıl sağlanacağı üzerine bir yargıda bulunulmamaktadır. Yoksulluk sebebi ile hayatını kaybeden çocuk üzerinden iktidar mücadelesi sürdürülmektedir. Haberde göze çarpan bir diğer unsur ise çocuğun hak ihlaline maruz kalmış olmasıdır. Elif Nur’un görseli dâhil, akrabalarının kişisel verileri haberde açıkça yer almıştır.



Görsel 18. Cumhuriyet Gazetesi Haber Örneği

Yoksulluk ile ilişkilendirilen bir diğer konu, çocukların küçük yaşlardan itibaren çalıştırılmasıdır. ILO’nun 1992 yılında Uluslararası Çocuk İşçiliğinin Ortadan Kaldırılması Programı’nı başlatmasına karşın ülkelerin yoksullukla mücadele programlarının yeterli verimlilikte olamaması çocukların iş gücüne katılımını arttıran en önemli sorunlardan biridir. İncelenen haberlerde çocukların yoksulluktan kaynaklı çalıştırılmaları konusu kişisel öykülerden ziyade genele dönük ele alınmaktadır. Ancak haber metninde yer alan aktörlerin iktidar politikalarına yönelik eleştirel tutumu konunun çocukların mesele edilmesinin önüne geçmektedir. Bu türden haberlerde çocuklar, “çocuk işçi” ve “ucuz işgücü” şeklinde nitelendirilmektedirler.

- “AKP’nin çocuk işçi sömürüsü” (Cumhuriyet, 16 Ocak 2023)
- “CHP’li Ağbaba: 2.6 milyon çocuk ucuz işgücü” (Cumhuriyet, 24 Nisan 2023)
- “Türkiye’de 2,6 milyon çocuk ucuz iş gücü” (Yeniçağ, 24 Nisan 2023)

Çocukların beslenme çantalarının boş kalması da yoksulluk ile ilişkilendirilen bir diğer konudur. Ekonomi politikaları üzerinden eleştirilerde bulunulmasının yanında muhalefet partilerinin “beslenme çantası seferberliği” haberlerde sıkça yer almaktadır. Gerek CHP ve İYİ Parti genel başkanlarının söylemlerinde gerekse partilerin yönetimindeki belediyelerin icraatları arasında bulunan

beslenme çantası seferberliği, “annelerin çocuklarının beslenme çantasına ne koyacağını düşünmeyeceği” vaadiyle dramatikleştirilerek ve yetişkinlerin dikkatini çekmeye çalışarak gündeme getirilmektedir.

7 Aralık 2022 tarihli Yeniçağ gazetesinde yer alan “*CHP’den ‘beslenme çantası’ seferberliği*” başlıklı haberde beslenme çantası seferberliğinin geliştirilmesinin ardında yatan nedenin iktidarın eylemsizliği ve CHP tarafından meclise sunulan okullarda ücretsiz bir öğün yemek önerisinin Cumhur İttifakı tarafından reddedilmesi olarak belirtilmektedir.

Ülkemizde uzun süredir devam eden ekonomik buhran, tüm vatandaşlarımızı derin bir yoksullukla karşı karşıya bırakmıştır. Bu tablonun en ağır hali ise çocuk yoksulluğudur. İktidarın bu konudaki eylemsizliği çocuklarımızın beslenme hakkına erişimini zorlaştırmaktadır. Bu kapsamda; partimiz tarafından okullarda bir öğün ücretsiz yemek verilmesi yönündeki önerimiz, Türkiye Büyük Millet Meclisi’nde Cumhur İttifakı tarafından reddedilmiştir. Genel Başkanımız Sayın Kemal Kılıçdaroğlu’nun çağrısıyla, ihtiyaç sahibi öğrencilerimize belediyelerimizce günde bir öğün sağlıklı besin desteği verilmesi konusunda, yeni bir seferberlik başlatmanın gerekliliği doğmuştur. Çocuklarımıza beslenme yardımı bulunan belediyelerimizin projelerinin diğer belediyelerimizde de yaygınlaştırılması konusu üzerinde hassasiyetle durulması önemlidir.

Haberlerde çocukların yoksulluklarından kaynaklı yaşadığı mekânsal zorluklara da yer verilmiştir. Bu türden zorlukları yaşayanlar çoğunlukla depremden etkilenen çocuklardır. Çocuklar, çadırda, soğukta kalmaları, yeterli erzak, sağlık ve hijyen malzemesi bulamamaları nedenleri ile dramatikleştirilmektedirler. Bu haberlerde siyasi aktör olarak İYİ Parti Genel Başkanı Meral Akşener’in ağırlıkta olduğu izlenmiştir.

Németh (2018, s. 9), siyasetçilerin çocukları hastane ortamında ziyaret etmesinin, dış görünüşü itibari ile yoksulluğunu gözler önüne seren kıyafetlerin ve ihtiyaç sahibi çocuklara yardımda bulunma görüntülerinin medyada savunmasız bir durumda gösterilmesinin çocukların onurunu ihlal ettiğini ifade etmektedir. Bu türden medya içeriklerine özellikle afet sonrası dönemlerde sıkça rastlanılmıştır.

20 Şubat 2023 tarihli Cumhuriyet gazetesinde yer alan “*AKP’li Dörtkardeş’ten tepki çeken paylaşım*” haberi konuya ilişkin bir örnektir. Haberde depremden etkilenen ve çadır kentte yaşayan çocuğun “çıplak ayaklı” bir şekilde görüntüsü kullanılmaktadır. Görüntü, siyasi figür tarafından kişisel sosyal medya hesabında paylaşılarak “Sen ve senin gibi hiçbir çocuğun ayakları çıplak kalmasın diye gece gündüz çalışmaya devam edecem.” şeklinde paylaşıldığı bilgisi haberde yer almaktadır. Duruma ilişkin bir diğer haber de yine Cumhuriyet gazetesinde 21 Mart 2023 tarihinde “*Övünerek paylaştı vicdanları sızlattı*” başlığı ile verilmiştir. Bu haberde de Büyük Birlik Partisi

genel başkanının sel felaketi yaşanan Şanlıurfa ziyareti esnasında çekilen bir videonun görsel kesiti yer almaktadır. Haberde çocuğun ayağında sadece terlik olması tepkilere yol açmış, bunun üzerine eleştiriler yükselmiştir. Örneklerde yer alan haberler göstermektedir ki hem siyasetçi hem de medya eliyle masumiyet ve yoksulluk üzerinden çocuk örselenmektedir.

AKP'li Dörtkardeş'ten tepki çeken paylaşım



AKP Genel Merkez Kadın Kolları MKYK üyesi Kübra Dörtkardeş'in depremden 13 gün sonra gittiği çadır kentte çıplak ayaklı bir çocuğa lüks arabasının önünde meyve suyu ve kek verirken foto çektiler. Paylaşımı eleştirilere yol açtı. Dörtkardeş sosyal medya hesabından yaptığı paylaşımında, "Sen ve senin gibi hiçbir çocuğun ayakları çıplak kalmasın diye gece gündüz çalışmaya devam edecem" dedi.

AKP'li Dörtkardeş'in bir depremzede çocuğa yardım fotoğrafı esji Fatih Dörtkardeş tarafından da övgüyle paylaşıldı. "Devlet nerede diyen soran olursa, gecenin bu saatinde Adıyaman'ın vîran olmuş mahallelerinde yalın ayak gizen Abdullah'lara yetmeye gitti dersiniz" ifadeleriyle yapılan paylaşımına çok sayıda tepki geldi. Dörtkardeş gelen tepkiler üzerine deprem paylaşımlarını kaldırdı. • Haber Merkezi



ÖVÜNEREK PAYLAŞTI VİCDANLARI SIZLATTI

CUMHUR İttifakı ortağı BBP lideri Destici, sel bölgesi Şanlıurfa'ya gitti. "Yaraları saracağız" diyen Destici'nin yanındaki çocuğun ayağında sadece terlik olması tepki çekti. > 17

Görsel 19. Cumhuriyet Gazetesi Haber Örnekleri

Muhalif gazeteler tarafından temel ihtiyaçlardan yoksunluğun ön plana çıkartıldığı haberlerde çocuklar, "kendi çocukları" ve "diğerleri" şeklinde bir ayırım ile sunulmakta, AKP'nin çocuklar için tehdit olduğu belirtilmektedir. 4 Nisan 2023 tarihli Cumhuriyet gazetesinde "Çocuklar temel ihtiyaçtan yoksun" başlığı ile vitrinde "Çocuklar bakıma muhtaç" başlığı ile iç sayfada yer alan haber konuya örnektir. CHP'li milletvekilinin açıklamaları ile aktör olduğu haberde sosyal ve ekonomik destek kapsamına alınan çocukların sayısında yaşanan artışın "vicdanları yaraladığı" belirtilmektedir. Böylelikle çocukların eksiklikleri üzerinden kitleler duygusal açıdan yakalanmaya çalışılmaktadır.

İstismar

Dünya Sağlık Örgütü – Word Healt Organization (WHO) tarafından yapılan tanımlamada, çocuğa yönelik gerçekleştirilen kötü muameleler fiziksel, duygusal, cinsel istismar ve ihmaldir. Çocukların cinsiyetine göre istismarın türlerinde değişiklik gözlenmektedir. Erkek ve kız çocuklarının her ikisi de fiziksel ve duygusal istismara maruz bırakılma noktasında eşit oranda risk altındayken kız çocuklarının cinsel istismara maruz bırakılması çok daha yoğundur (WHO, 2024). Çalışma boyunca incelenen haberlerde de çocukların istismarı özellikle kız çocuklarının cinsel istismara maruz bırakılması ve çocuk evliliklerinin (adölesan evlilik) yaşanması şeklinde konu edilmiştir. Bunun dışında çocuklara yönelik psikolojik istismar haberlerinin de olduğu tespit edilmiştir.

İncelenen gazetelerde yer alan haberlerde çocuğa yönelik bu türden şiddet olaylarının Türkgün ve Yeni Şafak gazetelerinde “istismar/cinsel istismar”; Cumhuriyet, Yeniçağ ve Yeni Yaşam gazetelerinde “tecavüz”, “istismar/cinsel istismar”, “zorla evlendirilme”, “cinsel saldırı”, “çocuk tacizi” olarak belirttiği izlenmiştir. Çocukların cinsel istismara maruz bırakılmalarına yönelik incelenen dönem içerisinde en fazla vurgu H.K.G olayına ilişkin olmuştur.

2022 yılının Aralık ayında Birgün yazarı gazeteci Timur Soykan’ın “*Karanlık dünya bir çocuğu yuttu: Tarikat karanlığında henüz 6 yaşında...*” başlıklı yazı ile gündeme gelen ve kamuoyunda “6 yaşındaki gelin” şeklinde bilinen olay, politikacılardan sıradan insana herkesin konuştuğu bir konu olmuştur. İsmailağa Cemaati’ne bağlı Hiranur Vakfı’nın kurucusu olduğu Yusuf Ziya Gümüsel’in henüz 6 yaşında olan kızı H.K.G’yi müridi olan 29 yaşındaki Kadir İstekli ile evlendirerek H.K.G’nin yıllarca cinsel istismara maruz bırakıldığı olay, toplumda infiale neden olmuştur.

Çocuk yaşta evlilikler, yaşanan toplumun örf-adetlerine bağlı olarak gelişeceği gibi, dini ve ekonomik sebeplerden, eğitimsizliğin hüküm sürmesinden, kaçırma, cinsel istismar vb. gibi zorlamalar veya aşk evliliği ile yapılmaktadır (Tan Eren, 2020). TMK’nın 124. maddesi “Erkek veya kadın 17 yaşını doldurmadıkça evlenemez. Ancak hâkim olağanüstü durumlarda ve pek önemli bir sebeple 16 yaşını doldurmuş olan erkek veya kadının evlenmesine izin verebilir (...)” (TMK, 2001) şeklinde bildirmektedir. Çocuk haklarına göre 18 yaşını doldurmamış çocukların ve Türk Ceza Kanunu’na göre 15 yaşını doldurmamış çocukların evlendirilmesi suçtur. Sebep her ne olursa olsun, 18 yaşın altındaki bir bireyin evlendirilmesi cinsel istismar olarak değerlendirilmektedir.

TÜİK (2024) verilerine göre Türkiye’de resmi kayıtlara geçmiş 2023 yılı 16-17 yaş grubundaki kız çocuk evlenme oranı %1,9 iken bu oran erkek

çocuklarında %0,1'dir. Bu oranlar, kız çocuklarının erkek çocuklarına nazaran erken yaşta evliliklerinin daha fazla yaşandığını göstermektedir. Yanı sıra kız çocuklarının kendilerinden yaşça büyük kişilerle evlendirildiğini de ortaya çıkarmaktadır. TÜİK, yalnızca kayda geçmiş evlilik oranlarını belirtmektedir. Oysa çok daha küçük yaşlarda gerçekleştirilmiş, kayıt dışı evliliklerin varlığı incelenen haberler üzerinden gösterilmektedir.

Çocuk evliliklerini/istismarını konu alan haberlerin çocukları “çocuk gelin”, “6 yaşında”, “küçük kız”, “küçük yaş” ve “kız çocuğu” şeklinde kalıplaştırdığı görülmüştür. Bu da çocuk evliliklerinden en fazla zarar gören kesimin küçük yaşta kız çocukları olduğu gerçeğini bir kez daha ortaya koymuştur.

6 yaşındaki çocuğa istismar, Kürde bomba, kadına şiddet... Toplumu çürüterek yönetme iktidarı

İRİN İKTİDARI



► AKP-MHP iktidarının, Kürtleri ve tüm toplumsal kesimleri hedef alan özel savaş politikası, tüm ülkeyi çürütüyor. Her gün bir yerden patlayan irin, tüm ülkeye yayıldı. AKP'ye yakın ve devlet işine yerleştirilen İsmailağa Cemaati'ne bağlı İstismar Vakfı'nın kurucusu Yusuf Gümmüye'nin kazansa istismar edilerek 6 yaşında evlendirilmesinin detayları sızıyor. İstismar nedeniyle kimse tutuklanmadığı gibi istismarın faili İsmailağa Cemaati, Rojava'ya atılan bombaların üzeri-ne adı yanılarak ödülsendirilmiş.

ÇOCUK GELİN CİNAYETTİR

AKP, 2015'te "imam nikâhi için resmi nikâh" şartını kaldırdı. "Çocuk gelinlerin" önu açıldı. Avukat Canan Ann, "Tarikatlara taviz akıl alır gibi değil. Daha karanlık günlere giriyoruz" dedi. » **RENGİN TEMOÇİN 4'te**

Sadece 2021'de
13 bin 139
çocuk gelin var

H.K.G.'NİN acı hikâyesi Türkiye'nin kanayan yarası "çocuk gelin"leri bir kez daha gündeme getirdi. Geçen hafta TBMM'de çocuk evliliklerine ilişkin veriler paylaşıldı. Kadınlar Statüsü Genel Müdürü Gülser Ustaoğlu Meclis'te yaptığı sunumda, 2021 yılında 700 erkek ve 13 bin 139 kız çocuğunun "evlendirildiğini" açıkladı.

Görsel 20. Cumhuriyet, Yeniçağ ve Yeni Yaşam Gazeteleri Haber Örnekleri

Kız çocukları özelinde erken yaşta evlendirilmelerin konu edildiği örnek haberlerde de görüleceği üzere muhalif gazeteler dini cemaatler ile olan bağlantısı ve imam nikâhi için resmi nikâh şartının kaldırılması gibi kararlarından dolayı olayın sorumlusu olarak AK Parti iktidarını görmekte-dirler. Özelde ise Aile ve Sosyal Hizmetler Bakanı'na yönelik eleştiriler yükselmekte, çocukları istismardan korumada yetersiz kaldıkları, tarikat ve cemaatleri korumak amacıyla kimi olayları görmezden geldiklerini belirtmektedirler. Muhalif gazetelerin konunun hassasiyetinden dolayı iktidara yönelik keskin ifadeler kullandığı belirtilebilir.

Burada dikkatin çekilmesi gereken bir nokta iktidara yakın gazetelerde, istismarın çocukta bıraktığı izlerin çocuğun ifadesi ile yer almadığı, tekil bir olayın toplumsal karşılığının olmadığı ve olayın arka planının ne olduğuna dair vurgunun ihmal edildiğidir. Özellikle Yeni Şafak gazetesi, çocuğun karşılaştığı

olumsuz olayı Cumhurbaşkanı Erdoğan'ın haberde yer alan söylemleri üzerinden “münferit” bir olaymış gibi sunmaktadır. Muhalif gazetelerde ise “münferit” söylemine ilişkin eleştiriler yükselmektedir.

Yeni Şafak gazetesinde 22 Aralık 2022 tarihinde yer alan “*İstismara da milletin rencide edilmesine de göz yummayız*” başlıklı haber konuya bir örnektir. Aşağıda yer alan haber metni alıntısında Cumhurbaşkanı Erdoğan'ın olaya ilişkin gerçekleştirdiği açıklamalar sunulmaktadır. Yaşanan olayın kabul edilemez olmakla birlikte münferit olduğu, bu durumun genelleştirilerek dini değerlere saldırıların gerçekleştirildiği belirtilmektedir.

Biz hiçbir zaman kız evladımızın fiziki ve ruhi olgunluğa erişmeden, hukuki olarak reşit hale gelmeden evlendirilmesini tasvip etmiyoruz (...). Hele hele çocuk yaşta cinsel istismar ne İslamı ne de insani olarak asla kabul edilebilecek bir davranış değildir. (...). Münferit bir hadise üzerinden milletimizin inancına ve değerlerine saldıranlar; Meclis kürsüsünden gönüllü kuruluşlarımızı alanen tehdit edenler; vakıf ve derneklerimize alçakça iftira atanlar, esasen çıkardıkları gürültüyle geride bu vahim tabloyu gizlemeye çalışmaktadır.

Aynı haber metni içerisinde “ülkede kadınların, gençlerin ve çocukların sorunlarıyla ilgilenenlerin asıl üzerinde durmaları ve çözüm aramaları gereken meselenin evlatları topyekûn tehdit eden sapkın akımlar (LGBT) olduğu” belirtilmektedir. Politika metinlerinde olduğu gibi “evlat” şeklinde ifade edilerek benimsenen çocukların cinsel istismar gibi çocuğun tüm hayatını etkileyecek bir şiddet eylemine maruz bırakılmasının çok da önemli olmadığı yargısının çıkartılabileceği bu ifadede Türkiye’de muhafazakâr-sağ ideolojiyi temsil eden AK Parti’nin ve Cumhurbaşkanı Erdoğan’ın LGBT topluluğunu daha tehlikeli gördüğü ortaya çıkmaktadır.

Haberde olayın münferit olduğu, bu olay üzerinden muhalefet kanadından dini değerlere saldırı gerçekleştirildiği bildirilmekte ve muhalefet, dağa kaçırılan çocukları görmezden geldikleri gerekçesiyle eleştirilmekte, konu LGBT’li bireylere değin saptırılmaktadır. Olayın bağlamından koparılıp ideolojikleştirildiğini gösteren bu türden haberlerde çocukların yaşadığı dramların politikacılar için genel geçer, siyaset yapılacak, oy devşirilecek konular olduğu açıkça görülmektedir. Buna göre çocuğun ve çocuklar ile ilişkilendirilen konuların politikacıların yapay gündemleri içerisinde yer aldığı, çocuk bireyi ve ilişkili konuları benimsemedikleri söylenebilir.

H.K.G. olayı örneğinden hareketle iktidara yakın gazetelerde olay, “iddia” şeklinde haberleştirilmektedir. Olayın “gerçek mi yoksa iftira mı?” olduğunun tespit edilmesi gerektiği belirtilen Yeni Şafak gazetesinin 9 Aralık 2022 tarihli “*Karanlık hiçbir nokta kalmasın*” başlıklı haberinde olay iddia şeklinde yer almıştır. Konunun Müslümanlara saldırı niteliğinde olduğu belirtilmiştir. Türkgün gazetesi de H.K.G. davasına ilişkin olayı iddia şeklinde vermektedir.

Cumhurbaşkanı Erdoğan'ın ve MHP'li yetkililerin açıklamaları üzerinden olayın Diyanet ile ilişkilendirilmesinin asıl olarak İslam'ı karalama girişimleri olduğu bildirilmektedir.

İktidara yakın gazetelerde çocuğun cinsel istismara maruz bırakılmasına ilişkin haberlerin başlıklarından içeriğine, olayı yaşayan çocuğu tanımlayış biçimlerinden suçladıkları kesime, habere yer verme zamanlarına değin birbirine benzer olduğu izlenmiştir. Bu tür haberler aşağıda başlıklar halinde örneklendirilmiştir:

- “İstismar tam bir facia” (Türkgün, 13 Aralık 2022)
- “Amaçları İslamı karalamak” (Türkgün, 15 Aralık 2022)
- “LGBT bizim kitabımızda yok” (Türkgün, 20 Aralık 2022)
- “İstismara araştırma önergesi verildi” (Türkgün, 28 Aralık 2022)
- “İstismar iddiaları tam bir facia” (Yeni Şafak, 13 Aralık 2022)
- “Müslümanlara organize saldırı” (Yeni Şafak, 22 Aralık 2022)
- “AK Parti önerge verdi istismar araştırılsın” (Yeni Şafak, 28 Aralık 2022)

Çocukların istismarı konusunun muhalif gazetelerdeki görünümüne bakılacak olduğunda olayın çoğunlukla dini cemaatler üzerinden ele alındığı görülmektedir. Çocuğun yaşadığı olayın sorumlularının ebeveynin ve istismar zanlısının bağlı bulunduğu kurum, haberlerde “gerici” diye tabir edilen oluşumların ve bu tür oluşumlara destek veren AK Parti iktidarının olduğu ifade edilmektedir. Bu türden kurumların kapatılması gerektiğine vurgu yapılmaktadır. Cumhuriyet gazetesinin 8 Aralık 2022 tarihli vitrin sayfasından “Tarikatlar kapatılsın”, iç sayfadan ise “AKP istismara sessiz kaldı” başlığı ile yayınlanan haberde AK Parti'nin tarikatlar ile ilişkilendirildiği görülmektedir. Bu haberde yer alan aşağıdaki alıntıda Atatürkçü Düşünce Derneği'nin yazılı beyanı muhalif gazetelerin olaya bakış açısını özetlemektedir.

İktidara gelişinden itibaren tarikat ve cemaatlere devlet olanaklarını sonuna kadar açan AKP yönetim anlayışının vahim sonuçları bu. AKP belediyelerinin ‘6 yaşında kızlar ile evlenilebilir’ diyen kitaplar dağıttığını gördük. Tarikatlarda tecavüze uğrayan çocuklar için ‘Bir defadan bir şey olmaz’ ya da ‘Küçüğün rızası var’ diyen bakanlar gördük (Cumhuriyet, 8 Aralık 2022).

İktidara yakın gazetelerde çocukların bu türden konular ile ilişkilendirilmesi önemsenmemekte, üstü örtülmesi gereken bir olay olarak sunulmaktadır. Konuya ilişkin hak vurgusunun, toplumsal izleğinin ve olayın arka planının, tekil bir olaydan yola çıkılarak tüm çocuklar için oluşan tehlikelerden korunma yolunun haberlerde çokça yer aldığı muhalif gazetelerde de sorunların olduğu tespit edilmiştir. Muhalefet partilerinin çocuk istismarına yönelik

gösterileri, iktidarın Hiranur Vakfı ve diğer dini cemaatlere yönelik maddi manevi destekleri, Ensar Vakfında yaşanan çocuk istismar haberlerine vurgu gibi birçok önceki olay ile ilişkilendirilerek verilen bu türden haberlerde çocuklar, olumsuz olayların öznesi olarak politikada iktidar mücadelesinin nesnelere dönüştürülmektedirler. Hiranur Vakfı'na ilişkin haberlerin (kaçak yapılaşması, oy verme tutumları, maddi destekleri vb.) muhalif gazetelerde ön planda tutulduğu, gazetelerde yer alan her haberde de H.K.G. olayına ilişkin bir girizgâh yapıldığı tespit edilmiştir. Bu türden haberler ile çocuğun yaşadığı olumsuz olayın meşrulaştırılmasının önünün açıldığı söylenebilir.

Muhalefet gazeteleri içerisinde çocuk istismarına yönelik H.K.G. olayı dışında farklı olaylar da haberleştirilmiştir. Gazeteler içerisinde Yeni Yaşam'ın sunduğu haberler diğerlerinden ayrılmaktadır. Yeni Yaşam gazetesinde yer alan cinsel istismar haberlerinde, AKP iktidarlığı boyunca geliştirdiği cezasızlık politikalarının kadın ve çocuklara yönelik şiddetin önünü açtığı dile getirilmekte, çocuklara karşı işlenen bu türden eylemlerin sorumlusu olarak AKP-MHP iktidarlığı görülmektedir. Yeni Yaşam gazetesinde aynı zamanda Lanzarote sözleşmesini de vurgu yapılmakta, çocukların istismardan korunması için sözleşmenin önemine değinilmektedir.

Yeni Yaşam gazetesinde yer alan 9 Aralık 2022 tarihli “*Tecavüzcüleri aklama yarışı*” başlıklı haber buna bir örnektir. MHP'li il başkanının çocuğa karşı işlediği cinsel istismar olayını konu alan haberde faile yönelik beraat kararının “çocuğun rızası vardı” şeklinde olması eleştirilmektedir. Çocuğun maruz kaldığı istismar eyleminin çocuğun suçuymuş gibi aksettirilmesi, failin korunarak çocuğa yönelik istismarın sahiplenildiğini göstermektedir.

Yeni Yaşam gazetesinde haberleştirilen olayların korucuları hedef alacak şekilde çerçeveslendirildiği ayrıca tespit edilen bir durumdur. Doğu ve Güneydoğu bölgelerinde milli güvenliğin sağlanmasında görevlendirilen korucular, Yeni Yaşam gazetesinde çocukların istismarından sorumlu kişiler olarak sunulmaktadır. 18 Aralık 2022 tarihinde “*Korucunun kardeşi çocuk kaçırdı*” başlığı ile vitrinden verilen haberde çocuğun kaçırılması aile bireyleri üzerinden konu edilmektedir. Haberin spotu “AKP iktidarının Kürdistan'da uyguladığı özel savaş politikaları faillere cesaret veriyor. Êlih'te 14 yaşındaki çocuk, ağabeyi korucu olan erkek tarafından kaçırıldı. Kaçırma görüntülerine rağmen çocuk hala bulunamadı.” şeklinde inşa edilmiştir. Ebeveyn beyanında çocuğun kaçırılmasının “zorla evlendirilme” ile sonuçlandırılacağı endişesi taşınmakta, kaçırılan çocuğun bulunamamasının nedeni “korucu olan abi” ile ilişkilendirilmektedir.

Cinsel istismara maruz bırakılma dışında çocuklara yönelik bir başka istismar türü olarak psikolojik şiddetin varlığı da haberleştirilmiştir. Türkgün gazetesinde yer alan 15 Mart 2023 tarihli “*Akşener'in yaptığı psikolojik*

şiddet” başlıklı haberde MHP’li bir yetkilinin İYİ Parti Genel Başkanı Meral Akşener’in kameralar önünde depremzede çocuklara yönelttiği soruların çocukları, psikolojik şiddete maruz bıraktığını belirtmesi konu edilmiştir. Haberde Akşener’in tutumu eleştirilirken çocukların görsellerine açıkça yer verilmektedir. Temsil edilen partinin çocuklar ile ilgili duyarlı olduğunu göstermesi adına önemli görülen bu haber ile hak odaklı haberciliğin yapıldığı fark edilememiştir.

19 Mart 2023 tarihli Türkgün gazetesinde yer alan “MHP’li Büyükataman’dan Halk TV’ye tepki!” başlıklı haberde depremzede çocuklara HDP’nin Eski Eş Genel Başkanı Selahattin Demirtaş’ın kitabının dağıtılması konu edilmektedir. MHP’li yetkilinin ifadeleri ile bunun çocukları hedefleyen bir propaganda olduğu ve çocukların istismara maruz bırakıldığı görüşü hâkim kılınmıştır. Çocuklara yönelik istismar olarak değerlendirilen eylemde eleştirilen siyasi parti olarak CHP’nin adı Halk TV’nin yandaş medya kanalı şeklinde geçmektedir.

Cumhuriyet ve Yeni Şafak gazetelerinde de psikolojik istismara yönelik haberlerin olduğu izlenmiştir. Aşağıda görselleri yer alan 31 Mayıs 2023 tarihli aynı konulu iki haber üzerinden bakılacak olduğunda çocukların haberlerde ideolojik olarak ele alındığı ve Yeni Şafak gazetesi tarafından çocuğun siyasal toplumsallaşma aracı olarak görüldüğü anlaşılmaktadır.



‘Reis’ diyen çocuğu kovdu, fırını kapatıldı

İSTANBUL Sultangazi’deki bir fırında ekmeğ almak isteyen çocuğa “Reis” diye bağırdığı için hakaret ederek kovduğu iddia edilen şüpheli hakkında soruşturma başlatıldı. İşletmeci KY “halkı kin ve düşmanlığa tahrik” ve “silahla tehdit” suçlarından gözaltına alındı. AKP’li Sultangazi Belediyesi ekipleri, söz konusu fırını ruhsata aykırılıklar olduğu gerekçesiyle mühürlendi. Ayrıca, KY’nin işyeri açma ve çalışma ruhsatı da iptal edildi. Kapatılan işyerinin camına Cumhurbaşkanı Erdoğan’ın posterini asıldığı görüldü. AKP’li Belediye Başkanı Abdurrahman Dursun sosyal medyadan “Cumhurbaşkanımıza gönül vermiş vatandaşlarımıza hakaret etmek kimsenin haddine değildir” açıklamasını yaptı. • AA



Görsel 21. Cumhuriyet ve Yeni Şafak Gazeteleri Haber Örnekleri

Cumhuriyet gazetesinde “Reis’ diyen çocuğu kovdu, fırını kapatıldı” başlıklı haberde “reis” diye bağıran çocuğa yönelik sözlü olarak gerçekleştirilen psikolojik istismar iddia olarak yer almaktadır. Bunun dışında çocuğun kendisi

veya yakınlarına dair bilgi yer almamakta, konu şüphelinin eyleminin sonuçları üzerinden herhangi bir öznel yargıya yer verilmeden çerçevelenmektedir. Haberde işyerinin camına Cumhurbaşkanı Erdoğan'ın posterinin asılmasına ve AK Partili belediye başkanının sosyal medya üzerinden yaptığı açıklamalara da yer verilmektedir.

Yeni Şafak gazetesinde yer alan “*O fırına Erdoğan'ın posterini astılar*” başlıklı haberde ise ekmek almaya giden çocuğa fırıncının hakaret ettiği belirtilmektedir. Olayın haber değeri taşımasının nedeni ise çocuğun ekmek almaya giderken “reis” diye bağırması ve Cumhurbaşkanı Erdoğan'ı desteklemesidir. Cumhuriyet gazetesindeki haberden farklı olarak bu haberde aktör olarak çocuğun ablası da yer almakta, seçim sonuçlarının ardından kutlamalara katıldıkları belirtilmektedir. Haberde, gazetenin çocuğun yaşadığı istismar üzerinden Cumhurbaşkanı Erdoğan'ın ve AK Parti'nin seçim zaferini gündemde tuttuğu belirlenmiştir.

Cumhuriyet gazetesinde konuya ilişkin bir başka örnek, Zafer Partisi Genel Başkanı Ümit Özdağ ve dönemin İç İşleri Bakanı Süleyman Soylu'nun haberin aktörleri olarak yer aldığı 5 Nisan 2023 tarihli “*10 yaşındaki çocuk üzerinden saldırlır mı*” başlıklı haberdir. Özdağ'ın oğlu üzerinden şantaj edilmesini konu edinen haberde, çocukların siyasetteki hesaplaşmalarda tehdit unsuru olarak kullanılarak istismar edilmesi söz konusudur. Yaş olarak “küçüklüğe” vurgu yapılması ise çocuğun siyasete “malzeme” olmaması gerektiğine işaret etmektedir.

Haber başlıklarından ve aktörlerinden anlaşılmaktadır ki önemsenen aslında çocuk değildir. Haberde vurgulanmak istenen iktidara veya cumhurbaşkanına yönelik gelişen olumsuz eylemlerin bir yaptırımının olacağıdır. Nitekim AK Partili başkanın yaptığı “Cumhurbaşkanımıza gönül vermiş vatandaşlarımıza hakaret etmek kimsenin haddine değildir” açıklaması bunu doğrular niteliktedir. Burada bağımsız bir birey olarak çocuğun yaşadığı istismarın bir önemi bulunmamakta “parti sempatizanı çocuk” önemsenmektedir.

İncelenen haberlerde, yaşanan doğal afet dönemlerinde karışıklık ortamından ve sahipsiz kalmalarından dolayı çocukların istismara maruz kalma risklerinin bulunduğu değinilmiştir. Özellikle İYİ Parti Genel Başkanı Meral Akşener'in deprem bölgelerinde yaptığı açıklamalarda konuya dikkat çektiği görülmüştür.

İncelenen gazetelerde çocuklar, başlarına gelen olayları hak etmeyen mağdurlar şeklinde yer edinmekle birlikte, partiler arası politika eleştirme aracına dönüştürülmektedirler. Haberlerde istismara maruz bırakılan çocukların “mağdur”, “kurban” olarak temsil edildiği, genellikle tekil bir olayla gündeme geldiği, haberde kendisine söz hakkı tanınmadığı - aktörler arası denge kurulmadığı belirlenmiştir. İktidarı destekleyen gazetelerde çocuklara yönelik

istismar olaylarının görülme sıklığı, muhalif gazetelere göre çok daha azdır. Mevcut olduğu durumlarda ise “iddia” şeklinde verilmekte ve olay bağlamından saptırılarak dine saldırı şeklinde çerçevelendirilmektedir.

Hayatını Kaybetme/Yaralanma

Çeşitli nedenlerden dolayı çocukların yaşamdan kopmalarını/koparılmalarını veya hayati tehlikeler atlattıklarını ifade eden bu konuya tüm gazeteler yer vermektedir. En temel insan haklarından olan yaşam hakkı ellerinden alınan çocuklara ilişkin seçilen haberlerin, gazetenin ideolojik duruşunu yansıttığı tespit edilmiştir.

- “15’inde bir fidan Berkin” (Cumhuriyet, 12 Mart 2023)
- “Hesabını soracağım” (Cumhuriyet, 17 Mart 2023)
- “Kızımın katilleri sokakta geziyor” (Cumhuriyet, 12 Nisan 2023)
- “28 Mayıs seçim kutlaması can aldı” (Cumhuriyet, 31 Mayıs 2023)
- “Oğlumuzun ölümüne HDPKK neden oldu” (Türkgün, 19 Ocak 2023)
- “Erdoğan, depremzedeleri hastanede ziyaret etti” (Türkgün, 23 Şubat 2023)
- “Çocukların katilleri belli! Gereğini yapacağım!” (Yeniçağ, 18 Mart 2023)
- “Katili PKK ve HDP” (Yeni Şafak, 19 Ocak 2023)
- “Filistinli kardeşler Külliye’de” (Yeni Şafak, 27 Ocak 2023)
- “Unutturmayacağız” (Yeni Yaşam, 29 Aralık 2022)
- “Çocuğun bir gözünü kaybetme riski var” (Yeni Yaşam, 24 Mart 2023)
- “Kanlı zafer kutlaması bir çocuğu daha öldürdü” (Yeni Yaşam, 1 Haziran 2023)

Yukarıda yer alan haber başlıkları gazetelerin çocukların hayatını kaybetmesine ilişkin verdikleri haberlere örnektir. Bu haberler dışında konu ile doğrudan ilişkili olmamakla birlikte haber metni içerisinde çocukların hayatını kaybetmelerine/yaralanmalarına değinen haberler de mevcuttur.

Cumhuriyet gazetesinde yer alan haberler, 6 Şubat Kahramanmaraş merkezli depremlerin etkisiyle hayatını kaybeden çocuklar, Gezi Parkı eylemlerinde polis tarafından atılan göz yaşartıcı gaz kapsülünün başına isabet etmesi sonucu hayatını kaybeden Berkin Elvan, Giresun’un Eynesil ilçesinde şüpheli bir şekilde hayatını kaybeden ve olayla ilgili siyasi bağlantıların olduğu iddia edilen Rabia Naz Vatan, bakımsızlık ve yoksulluk nedeniyle hayatını kaybeden Elif Nur ve 28 Mayıs seçim kutlamaları sırasında başına yorgun mermi isabet ederek hayatını kaybeden çocuk ile ilgilidir.

Cumhuriyet gazetesinde yer alan haberlerde çocukları nitelerek amacıyla kullanılan ifadeler dikkat çekicidir. 12 Mart 2023 tarihli “15’inde bir fidan Berkin” başlıklı haberinde kullanılan “fidan” nitelmesi ile 12 Mart darbesi sonrasında hayatını kaybeden Deniz Geçmiş, Hüseyin İnan ve Yusuf Aslan’a gönderme yapılmaktadır. Haberde siyasi figür olarak HDP ve CHP’li vekillerin Elvan’ın ölüm yıldönümü anmasına katıldıkları belirtilmektedir. Aile üyelerinin yaptıkları açıklamalarda “çocuklar ölmesin” mesajı verilmekte, Elvan’ın hayatını kaybetmesinden sorumlu kişilerin korunduğu ve “adalet” arayışının sürdürüldüğü belirtilmektedir. 6 Şubat depremlerinde hayatını kaybeden Kıbrıslı voleybolcu çocukları konu edinen Cumhuriyet gazetesinin 17 Mart 2023 tarihli “Hesabını soracağım” başlıklı haberinde ise CHP Genel Başkanı Kemal Kılıçdaroğlu’nun açıklamalarında çocukların “evlatlarımız” şeklinde sahiplenildiği ve çocukların takımının da ismi olan “melekler” vurgusuyla masumiyetlerinin dile getirildiği görülmektedir. Cinayete kurban gittikleri ifade edilen açıklamada “bu yönetim” şeklinde belirtilerek iktidarın eleştirisi yapılmış, Kılıçdaroğlu’nun Cumhurbaşkanı olduğunda gereğinin yapılacağı belirtilmiştir.

Türkgün gazetesi ise dağa kaçırılan çocukların psikolojik sebeplerden dolayı hayatlarına son vermeleri ve depremden etkilenen yaralı çocuklara yönelik konular haberleştirmiştir. Dağa kaçırıldıktan sonra kurtulan ancak gördükleri şiddetten dolayı çocukların psikolojilerinin bozulup hayatına son vermelerinden HDP ve PKK sorumlu tutulmaktadır. Depremzede çocuklar ile ilgili haberlerde Cumhurbaşkanı Erdoğan’ın hastanede yatan çocuklara yönelik ziyaretine yer verilmektedir. Çocukların görüntüleri, isimleri ve yaşları haberlerde açıkça yer almaktadır.

Yeniçağ gazetesinde hayatını kaybetme/yaralanma konusunda yapılan haberlerin deprem ve yoksulluk sebebiyle hayatını kaybeden çocuklara yönelik olduğu gözlenmiştir. Cumhuriyet gazetesinde Kıbrıslı çocuklara yönelik haber, Yeniçağ gazetesinde de yer almıştır. Ancak, Cumhuriyet gazetesinde sorumluluk yönetime atıldığında Yeniçağ gazetesindeki haberde bu türden bir bilgiye yer verilmemiştir.

Yeni Şafak gazetesi, dağa kaçırılan çocukların hayatını kaybetmelerine ve Filistinli çocukların tedavi için Türkiye’de bulunmalarına yönelik haberlere yer vermiştir. Türkgün gazetesinde dağa kaçırılıp kurtarıldıktan sonra hayatına son veren çocuğa ilişkin haber Yeni Şafak gazetesinde de yer almıştır. Gazze’de yaşanan çatışmalarda yaralanan çocukların Erdoğan’ın talimatıyla tedavilerinin Türkiye’de yapıldığı ve ardından Cumhurbaşkanı Erdoğan’ı ziyarette bulunmaları konu edilmiştir.

Yeni Yaşam gazetesi ise Nevroz kutlamalarında çocuklara yönelik gerçekleştirilen saldırıları, Berkin Elvan olayını, yoksulluk sebebiyle hayatını

kaybeden çocukları, depremden etkilenen bölgelerde, seçim kutlamalarında ve Uludere Olayı (Roboski Katliamı)'nda hayatını kaybeden çocukları haberleştirmiştir. Çocukların hayatını kaybetmeleri/yaralanmaları konularında ideolojik dilin en yoğun işlendiği gazete Yeni Yaşam'dır.

Berkin Elvan olayını haberleştiren iki gazeteden biri olan Yeni Yaşam'da haber, "Çocuklara 'Berkin Elvan Parkı'" başlığı ile 12 Mart 2023'te yayınlanmıştır. Haberde depremzede çocuklar ile dayanışmanın artırılması amacıyla kurulan parka Berkin Elvan isminin verilmesi konu edilmiştir. Haberde Elvan'ın ekmek almaya giderken polisin attığı göz yaşartıcı gaz kapsülünün kendisine isabet etmesi nedeniyle "katledildiği" belirtilmektedir. Haber metni içerisinde HDP Gençlik Meclis Üyesi'nin "Berkin Elvan'ın yaşamını yitirmesinden sorumlu olan bu iktidar, depremde yaşamını yitiren binlerce çocuğun ölümünden de sorumlu" ifadelerine yer verilmektedir. İktidar, tekil bir olaydan hareketle oluşan yeni olayların sorumlusu olarak da addedilmektedir. Elvan'ın hayatını kaybetmesinin nedenine "ekmek almaya giderken" ibaresine yer verilerek gerçekleşen olayın çocuğun masumiyetine aykırı olduğu vurgulanmaktadır. Buna karşın hayatını kaybetme yerine "katledilme" fiilinin kullanılıyor olması olayın planlanan bir eylemiş gibi inşa edilmesine ve çocuğun "kurban" edildiği algısının yaratılmasına neden olmaktadır. Haber metninin gösterdiği üzere iktidara yönelik suçlayıcı girişimden dolayı kullanılan dilin bilinçli bir seçim olduğu tespit edilmiştir.

Yeni Yaşam gazetesi diğer gazetelerden farklı olarak Şırnak'ın Uludere ilçesine bağlı Ortasu (Roboski) Köyü'nde 2011 yılında yaşanan ve 19'u çocuk 34 kişinin hayatını kaybettiği saldırının yıldönümünü haberleştirmiştir. Anmaya katılanlar arasında HDP, DBP ve CHP'li isimlerin olduğu belirtilmiştir. Hayatını kaybedenler için bir önceki örnek haberde olduğu gibi "katledildi" ifadesinin seçildiği haberde, çocukların "bombalanmasının" nedeni olarak Kürt meselesinin olduğu belirtilmektedir. Haber metni içerisinde Kürtlere yönelik gerçekleştirilen farklı eylemlere de yer verilmekte "adalet" beklentisi dile getirilmektedir.

Eğitimde Yaşanan Sorunlar

Haberlerin incelenmesi neticesinde kalabalık sınıflar, güvensiz binalar, okul masraflarının fazla olması, ailenin geçimine katkı sağlama zorunluluğu, erken yaşta evlilik, eğitim materyallerinin kısıtlılığı, tarikat ve cemaatlerde verilen eğitim vb. konuların eğitimde yaşanan sorunlar kapsamına girdiği belirlenmiştir. Bu konular ile ilişkilendirilen çocuklara yönelik haberlere Cumhuriyet, Yeniçağ, Yeni Şafak ve Yeni Yaşam gazeteleri değinmektedir.

Cumhuriyet gazetesinde konuya ilişkin haberler çoğunlukla yoksulluk ile ilişkilendirilmiş, çalışan/çalıştırılan çocukların eğitim hakkından mahrum kaldığı, yeterli beslenememe dolayısıyla okul başarısının düştüğü ifade

edilmiştir. Kız çocukları özelinde erken yaşta evliliklerin yaşanmasının onları okul dışına ittiği belirtilmiştir. Depremden etkilenen bölgelerde eğitimin aksaması üzerinde durulmuştur. 23 Ocak 2023 tarihinde yayınlanan “*Eğitimde kopuşlar artacak*” başlıklı haberde örgün öğretimden ayrılıp açık öğretime devam eden öğrencilerin sayıca fazla olduğu belirtilmektedir. Aktör olarak CHP’li milletvekilinin görüşlerine yer verilen haberde durumun nedeninin 4+4+4 sistemi gibi “siyasi iktidarın başarısız eğitim politikaları” olduğu bildirilmektedir. Çocukların eğitim dışına itilmesi sonucunda oluşabilecek tehlikelere değinilmemekte, nedenleri üzerinden siyasi çekişme yürütülmektedir. Çocuklar bu çekişmelerde araçsallaştırılarak kaybedilmektedirler.

Eğitimde yaşanan sorunlar kapsamında Cumhuriyet gazetesinde 28 Mart 2023 tarihinde yayınlanan “*Suriyeli çocuklara mollalardan eğitim*” başlıklı haber ise konuyu milli güvenliğin tehdit edilmesine değin taşıdığı için önemli görülmektedir. İYİ Parti’li Akalın’ın beyanlarına dayanan haberde Türkiye’de yaşayan Suriye uyruklu çocukların “merdiven altı kurslar”da mollalardan eğitim aldığı ve böylece Selefililiğin yaygınlaştırılmaya çalışıldığı belirtilmektedir. Hükümetin konuya kayıtsız kaldığı eleştirisi yapılmakla birlikte konuya ilişkin asıl rahatsızlığın eğitimde yaşanan bu ikircikli yapılaşma olmadığı Akalın’ın açıklamalarından anlaşılmaktadır. Akalın, “(...) Selefililiğe karşı Maturidi İslam çizgisini tahkim etmeyi planlıyoruz.” demektedir. Bu söylem ile tehdit olduğu belirtilen bir İslami oluşumun karşısına daha akılcı ve bilgiye dayalı olduğu belirtilen bir başka İslami oluşumun eğitim anlayışının getirilmesinin amaçlandığı dile getirilmektedir. Buna göre çocukların eğitiminde uluslararası standartların yakalanması, laik bir eğitim anlayışının benimsenmesi, eğitim seviyesinin artırılması değil, siyasi partilerin dünya görüşünün gerektirdiği eğitim anlayışının önemli olduğu söylenebilir.

Eğitimde yaşanabilecek hemen hemen her duruma karşı bir söylem geliştiren partililer bunu kendi politikaları üzerinden yürütmekte, konuyu nesnel bir tutum içerisinde ele al(a)mamaktadırlar. Her söylem ise bir eleştiriye dönüşmekte, konu ile ilişkilendirilebilecek birçok haber metni içerisine dâhil olabilmektedir. Bu tür haberlere bir örnek 6 Nisan 2023 tarihli Cumhuriyet gazetesinin vitrin sayfasında “*Çocuklarımızı eve hapsedtiler*” başlıklı özel okul fiyatlarının yüksekliğine değinen haberidir. Haberde özel okul fiyatlarının yüksekliği ve devlet okullarının yetersizliği sebebiyle çocukların evde büyükanneleri veya bakıcıları tarafından bakıldığına işaret edilmektedir. Konu iktidarın 3 çocuk söylemi ile bağlantılanarak, eleştirilerin hedefi ekonominin kötüye gidişine yöneltilmektedir. Çocuğun eğitimin ilk basamağından mahrum bırakılmasının çocuk üzerindeki etkileri ise konuşulmamakta, eğitim siyasallaştırılmaktadır.

CHP Genel Başkanı Kemal Kılıçdaroğlu’nun 2023 seçimleri için yayınladığı videolardan biri de bu konuya değinmektedir. 9 Mayıs 2023 tarihli Cumhuriyet

gazetesinde “*Milli Eğitim Bakanlığı’na siyaset girmeyecek*” başlığı ile haberleştirilen videonun içeriğinde Kılıçdaroğlu’nun eğitimin siyasetle örüntülü olduğu ve Cumhurbaşkanı olması durumunda bunun ortadan kaldırılacağı sözü verilmektedir. Çocukların eğitim dışına itilmelerinin ardında yatan bir diğer nedeninin de yoksulluk olduğu belirtilmektedir.

Cumhuriyet gazetesi dışında diğer muhalefet basınında çocukların eğitimde yaşadığı sorunların arasında kış saati uygulaması, okulların fiziki imkânsızlıklarının bulunması ve karma eğitimin tehdit şeklinde algılanmasının olduğu vurgulanmıştır.

11 Ocak 2023 tarihli Yeniçağ gazetesinde konu “*Yavaş’tan öğrencilere reflektörlü kol bandı*” haberi ile gündemde tutulmuştur. “AKP iktidarının 2016 yılında kış saati uygulamasını terk etmesiyle birlikte çocuklar okullarına gitmek için karanlıkta yollara düşüyor. Ancak iktidar, birçok güvenlik sorununu da beraberinde getiren bu uygulamadan vaz geçmiyor.” şeklindeki ifade, çocukların eğitim haklarına erişmede yaşadığı sorunlar dile getirilmekte ve bu sorunların kaynağı olarak AK Parti iktidarı gösterilmektedir. Çocukların sorununu giderebilmek adına CHP’li Ankara Büyükşehir Belediye Başkanı Mansur Yavaş’ın sunduğu destek ise “örnek bir uygulama” şeklinde ifade edilmekte, velilerin uygulamadan duydukları memnuniyet vurgulanmaktadır. Böylelikle potansiyel seçmen kitle üzerinde biz “iyiyiz”, onlar “kötü” algısı oluşturulmaya çalışılmaktadır.

‘Bugün karma eğitime karşı çıkan yarın kız çocuğu okumasın da der’

Cumhur İttifakı’nın ortağı HÜDAPAR’ın seçim bildirisinde kadın haklarını hedef almasına CHP’li Nazlıca’dan “Bugün karma eğitime karşı çıkanlar yarın da ‘kız çocukları okumasın’ diyecektir. Kimse bizden bu karanlığa tepkisiz kalmamızı beklemesin.” tepkisi geldi.

C

HP Kadın Kolları Genel Başkanı Aylin Nazlıca, Cumhur İttifakı’nın yeni üyesi Hür Davet Partisi’nin (HÜDAPAR) açıkladığı seçim beyannamesini sert sözlerle eleştiren Cumhurbaşkanı ve AKP Genel Başkanı Recep Tayyip Erdoğan’ı hedef aldı. HÜDAPAR seçim beyannamesinde kadın haklarını güvence altına alan 6284 sayılı yasanın değiştirilmesini ve nafaka uygulamasında yumuşamasını istemişti. Kısa süre önce “6284 kırmızı çizimiz” di-



Aylin Nazlıca

yen AKP Grup Başkanvekili Özlem Zengin ile Ale Bakanı Derya Yanık radikal dinci kesimin hedefi olmuş ve tehdit edilmişti. Kadınların Cumhuriyet kazanımlarının tehdit altında olduğunu söyleyen CHP’li Nazlıca “Kadın erkek eşliğine inammayan zihniyet kız çocuklarının okumasına da dışman olduğu için karma eğitimin zorunluluktan çıkarılmasını talep ediyor! 4+4+4 dayatması sonrasında, ikidarı ‘kındar ve dindar’ nesil hayali HÜDA-

PAR ile ete kermeğe bürünüyor. Kendi dünya görüşüne uygun bir nesil yetiştirme hayali tüm toplumu tehdit ediyor. Bugün karma eğitime karşı çıkanlar yarın da ‘kız çocukları okumasın’ diyecektir. Kimse bizden bu karanlığa tepkisiz kalmamızı beklemesin. Toplumun kutuplaştırılmasına ve kız çocuklarının eğitim dışına itilmesine asla izin veremeyeceğiz.” ifadelerini kullandı. Aylin Nazlıca, “Beyannamede yer alan şiddetlerin en büyüğü kız çocuklarına ve kadınlara yönelik. Kız çocuklarını eğitim hayatına ket vurmak, kadınlara da eve hapsedilmek istiyorlar. Beyannameye göre; ‘Kadınların çalışma şartlarının fıtıra uygun hale getirilmesi’ isteniyor. Hangi fıtıra bu? İstanbul Sözleşmesi’nin kaldırılmasını alkışlayanlar, 6284 Sayılı Kanun’un değiştirilmesini ve süresiz nafaka uygulamasına son verilmesini de istiyor. Bu zihniyetin izdüşümü olan AKP Hükümeti’nin uygulamaları nedeniyle her gün en az iki kız kardeşimiz katlediliyor.” diye konuştu.

Görsel 22. Yeniçağ Gazetesi Haber Örneği

Görsel 23’te yer alan haberde ise HÜDA PAR’ın seçim beyannamesinde 6284 Sayılı Kanun olarak bilinen Ailenin Korunması ve Kadına Karşı Şiddetin Önlenmesine Dair Kanun’un yumuşamasını talep etmesi üzerinden konu

kız çocuklarının eğitim hakkının elinden alınmasına getirilmiştir. Yeniçağ gazetesinde 14 Nisan 2023 tarihinde yayınlanan “‘Bugün karma eğitime karşı çıkan yarın kız çocuğu okumasın da der’” başlıklı haber, CHP’li Aylin Nazlıaka’nın söylemleri üzerinden üretilmiştir. Habere ilişkin aşağıda yer alan alıntıda kadın ve çocuklara yönelik kazanımların iktidar ve iktidar ile iş birliği içerisinde olan partiler tarafından bertaraf edilmek istendiği ifade edilmektedir.

Kadın erkek eşitliğine inanmayan zihniyet kız çocuklarının okullaşmasına da düşman olduğu için karma eğitimin zorunluluktan çıkartılmasını talep ediyor! 4+4+4 dayatması sonrasında iktidarın ‘kindar ve dindar’ nesil hayali HÜDAPAR ile ete kemiğe bürünüyor. Kendi dünya görüşüne uygun bir nesil yetiştirme hayali tgm toplumu tehdit ediyor. Bugün karma eğitime karşı çıkanlar yarın da ‘kız çocukları okumasın’ diyecektir. Kimse bizden bu karanlığa tepkisiz kalmamızı beklemesin. Toplumun kutuplaştırılmasına ve kız çocuklarının eğitim dışına itilmesine asla izin vermeyeceğiz (Yeniçağ, 14 Nisan 2023).

Çocukların eğitim gördüğü okulların fiziki imkânsızlıklarına da değinilen muhalif gazetelerde eğitimin verildiği okullarda yaşanan ihmâl ve bakımsızlıkların nedeni olarak iktidar gösterilmektedir. 3 Mayıs 2023 tarihli Yeniçağ gazetesinde “‘Harabe okul önünde ‘düzelteceğiz’ sözü” ve 11 Aralık 2022 tarihli Yeni Yaşam gazetesinde “‘Derslik yerine konteyner, ısıtıcı yerine mont!’” başlıkları ile yer verilen haberler fiziki imkânsızlıklar nedeni ile çocukların eğitimin dışına itilmelerine örnektir.

Yeni Yaşam gazetesinde ise konu, AK Parti’nin dindar nesil yetiştirme politikası yürütmesi üzerinden ele alınmıştır. 14 Aralık 2023 tarihinde yayınlanan “‘Çocuklar için de Jin Jiyan âzadi’” başlıklı haber, çocuğun istismarı haberleri ile gündeme gelen tarikat ve cemaatlere, iktidar tarafından göz yumulduğu konu edinmektedir. Haberin “‘AKP’nin dindar nesil politikası” ara başlığında ise ailelerin ekonomik nedenlerden dolayı çocuğunun eğitimini sağlayamadıkları bu nedenden dolayı çocuklarını tarikat ve cemaatlere yönlendirdikleri belirtilmektedir. Sayısal verilerle desteklenen haberde, iktidarın “‘dindar nesil” yetiştirmek amacıyla bu durumu görmezden geldiği vurgulanmaktadır.

İktidara yakın gazetelerde eğitimde yaşanan sorunların nasıl ele alındığına bakıldığında Yeni Şafak gazetesinde başörtülü olması sebebiyle depremzede bir çocuğun eğitimin dışına itilmesi haberi dikkat çekmektedir. 31 Mayıs 2023 tarihli “‘Beraat edemez” başlıklı haberde, CHP’li Eskişehir Büyükşehir Belediye Başkanı’nın kurucusu olduğu okula, depremzede bir çocuğun başörtüsü sebebiyle kaydının gerçekleştirilmediği ifade edilmektedir. Yargıya taşınan olayda okul müdürünün serbest kalması tartışmaya açılmıştır. Haberde başörtüsüne karşı olduğu belirtilen müdürün “‘28 Şubat zihniyeti” ibaresi ile İslam düşmanı şeklinde yaftalandığı ve o dönemde yaşanan başörtüsü krizinin gündeme taşındığı görülmektedir. Haberde müdürün “‘bizim okulda

başörtüyü sadece hademeler takar. Onlar da çok fazla ortalıkta gözükmeyenler” şeklinde ifade verdiği, bunun da İslami değerleri aşağıladığı, ayrımcılık yaptığı belirtilmektedir.

İncelenen örnek haberler üzerinden eğitimde yaşanan sorunlar kapsamında çocuklardan ziyade siyasal düşüncelerin önemsendiği, iktidara yakın veya milliyetçi kökenli gazetelerde çocukların eğitiminin İslami gelenek ile ele alınırken sol ideolojide durumun “karanlığa mahkûm edilme/çekilme” olarak sunulduğu ifade edilebilir. Eğitimin siyasal toplumsallaşmadaki öneminin farkında olan siyasi partilerin haber metinlerine de yansıyan ifadelerinde hem çocukları hem de ebeveynlerini partiye çekme girişimi içerisinde oldukları belirlenmiştir. Gazeteler ise haber seçimlerinde partinin ideolojisini hedefleyerek kendilerine yakın olayları ve aktörleri görünür kılmakta; kendine muhalif, öteki olarak konumlandıkları olayları ve aktörleri görmezden gelmekte, karalama, bağlamından koparma yarışı içerisinde girebilmektedirler.

Kanunla İhtilafı Olma/Adli Olaylar

Kanunla ihtilafı olma/adli olaylar konusunu Cumhuriyet gazetesi çoğunlukla yoksulluk sebebiyle çocukların suça yönelmeleri, suça itilmeleri üzerinden ele almaktadır. 28 Aralık 2022 tarihli “*Beşikten yoksulluk*” başlıklı haberde çocukların suçun faili veya mağduru olmasının nedeni olarak yoksulluk gösterilmektedir. CHP’li milletvekilinin açıklamalarına yer verilen haberde, çocuklar “geleceğin teminatı” olarak görülmektedir ve onların karşılaştıkları bu türden olumsuz olayların kendilerine sahip çıkılamamaları ile ilişkili olduğu beyan edilmektedir.

Cumhuriyet gazetesinde yer alan 8 Nisan 2023 tarihli “*Okuldan ifadeye*” başlıklı haberde ise 15 yaşında olduğu belirtilen bir çocuğun sosyal medya hesabı üzerinden AK Partili belediye başkanını eleştirmesi ve başkanın çocuktan şikâyetçi olması konu edilmiştir. Haberin üst başlığında “AKP’li başkan 15 yaşındaki çocuktan şikâyetçi oldu” denilerek iktidar partisine yönelik getirilen eleştiri vurgulanmak istenmektedir.

Kanunla ihtilafı olma/adli olaylar konusunda kodlama yapılan diğer gazete Yeni Yaşam’dır. Ebeveynleri üzerinden temsil edilme konusunda da kodlanan “*Çözüm yerine ayrımcılık yapıldı*” başlıklı haberin alt başlığında çeşitli sebeplerden dolayı cezaevinde bulunan çocuklara ilişkin bilgilere yer verilmiştir. Hasta çocuğu olan annelerin hükümlerinde düzenlemeler yapılmasına karşın cezaevinde kalan çocuklar için AKP’nin bir adım atmadığı eleştirisi HDP’li vekil tarafından dile getirilmektedir.

Yeni Yaşam gazetesinde dikkate değer bir diğer haber “*13 yaşındaki çocuğa ‘hakaretten’ dava*” başlığı ile 1 Mayıs 2023 tarihinde yayınlanmıştır. Haberde 13 yaşındaki bir çocuğun sosyal medya platformu üzerinden Cumhurbaşkanı’na yönelik hakaret ettiği iddiası üzerine açılan dava konu

edilmiştir. Haberin önemli görülmesinin nedeni, Türk Ceza Kanunu'nun 31. Maddesi ile ilişkili olmasından dolayıdır. Maddeye göre on iki yaşını doldurup on beş yaşını doldurmamış kişilerin, işlediği fiilin hukuki anlam ve sonuçlarını algılayamadığının tespit edildiği durumda cezai sorumluluğu bulunmamaktadır. Ancak işlediği fiilin hukukî anlam ve sonuçlarını algılama yeteneğinin varlığı hâlinde ise cezai sorumluluğu bulunmaktadır (Türk Ceza Kanunu, 2004). Haber metni içerisinde yer alan bilgiye göre çocuğun işlediği fiilin hukuki anlam ve sonuçlarını algılama ve bu fiil ile ilgili olarak davranışlarını yönlendirme yeteneğinin varlığının tespit edildiği ve bu nedenle hüküm giymesinin talep edildiği belirtilmektedir. Alınan kararın çocuğun aleyhinde ve bahsi geçen siyasi figürün Cumhurbaşkanı olması haberin değerini arttırmaktadır. Çocuğun gerçekleştirdiği fiil neticesinde adalet sistemi içerisinde “suçlu” olarak etiketlenmesi ve olayın haberleştirilmesi kamuoyuna yönelik bir uyarı niteliği taşımaktadır.

Korunmaya Muhtaç Çocuklar

Konuya ilişkin haberlerin çoğunluğu, 6 Şubat Kahramanmaraş depremleri ardından depremden etkilenen çocuklar kapsamında yapılmıştır. Bunun dışında istismara maruz bırakılan çocukların korunması hususunda da konunun ele alındığı izlenmiştir. Tüm gazetelerde korunmaya muhtaç çocuklar konusuna ilişkin haberler yer almakla birlikte Yeni Yaşam gazetesinin 6 aylık süre içerisinde her ay konuya ilişkin haber yayınladığı görülmüştür. Gazete depremden etkilenen çocuklar haricinde devlet koruması altındayken kaçan/kaçırılan çocuklara yönelik haberlere de yer vermiştir. 20 Aralık 2022 tarihinde “*HDP’den Derya Yanık’a sorular*” başlığı ile verilen haberde çocuğun korunmasından, bakımından sorumlu olan devlet kurumlarının “güvenli olmadığı” mesajı verilmiştir.

Çocuklara ilişkin haberlerin doğal afet ve felaketler dönemi ardından yoğunlaştığı verisi, gazetelerin ve siyasi aktörlerin çocukların okuyucuda yaratacağı duygusal etkiyi yakalamaya çalıştıklarını göstermektedir. Bu türden haberlerde çocuklar kimi zaman “refakatsiz”, “kimsesiz”, “depremzede” şeklinde dramatikleştirilmiş, “mucize” şeklinde güzellenmiş kimi zaman da toplumda korku salmak, merak uyandırmak amacıyla “kayıp”, “kimliksiz” şeklinde nitelendirilmiştir.

- “*Refakatsiz çocuklar Meclis gündeminde*” (Cumhuriyet, 21 Şubat 2023)
- “*Mucize çocuklarımız bize emanet*” (Türkgün, 17 Şubat 2023)
- “*‘Kayıp çocuklar nerede?’*” (Cumhuriyet, 28 Şubat 2023)
- “*Bakan Yanık’a ‘Kaç çocuk kayıp’ açıkladı*” (Yeniçağ, 5 Mart 2023)
- “*Kurtarılan 291 çocuğun kimlik tespiti yapılamadı*” (Yeniçağ, 15 Şubat 2023)

- “*Depremde onlarca çocuk kayıp*” (Yeni Yaşam, 9 Şubat 2023)
- “*HDP: Kimliksiz çocukları sordu*” (Yeni Yaşam, 11 Mart 2023)

Depremden etkilenen, aile bireylerini kaybeden, kaçırılan çocukların istismar olaylarının yaşandığı İsmailağa Cemaati, Hiranur ve Ensar Vakfı gibi tarikatların yurtlarında olduğu iddiaları muhalif gazetelerde sıklıkla haberleştirilmiştir. Konu ile ilgili dönemin Aile ve Sosyal Hizmetler Bakanı Derya Yanık'a ve hükümete yönelik tepkiler gündemden düşürülmemiştir. Devletin korunmaya muhtaç çocuklara yönelik politikalarının yetersizliği eleştirilmiştir. Korunmaya muhtaç çocuklar konusu kapsamında soru cümleleri ile kurulan başlıkların yoğunlukta olduğu görülmüştür. Türkiye’de tarikatların ve cemaatlerin istismar haberleri ile çokça gündeme gelmesinden dolayı okuyucuya toplumsal düzeyde bir “korku” salmak için bu tür başlıkların kullanıldığı düşünülmektedir.

28 Şubat 2023 tarihli Cumhuriyet gazetesinde “*‘Kayıp çocuklar nerede?’*” başlığı ile verilen haberde deprem nedeniyle kaybolan çocukların bulunamadığı, sayılarının dahi belirtilemediği ifade edilerek iktidar eleştirilmektedir. 25 Ocak 2023 tarihli Cumhuriyet gazetesinde “*Hani tarikatların elinde deprezede çocuk yoktu?’*” başlığı ile yer alan haberin “*‘İktidarın ‘koruyoruz’ dediği deprezede İsmailağa’nın kursundan çıktı’*” üst başlığında Aile ve Sosyal Hizmetler Bakanı’nın önceki iddialara yönelik yaptığı yalanlamaların yürütüldüğü belirtilmiştir.

Refakatsiz kalan çocukların devlet koruması altında olmaları gerekirken cemaat ve tarikatlar tarafından sahiplenilmeleri kriz anlarında çocukların güvenliklerinin sorumlu yöneticiler tarafından gerektiği kadar sağlanamadığını göstermektedir. Çocukların bu türden durumlarla karşı karşıya kaldıklarını belirten çokça haber mevcuttur. Yeni Yaşam gazetesinde 15 Şubat 2023 tarihinde yer alan “*‘Çocuklar tarikatlara mı verildi?’*” haberi; 25 Şubat 2023 tarihli “*‘Nerelerde kaç çocuk var, açıklayın!’*” haberi; 12 Mart 2023 tarihli “*‘Cemaat ve tarikatlarda şu an kaç çocuk var?’*” haberleri aktarılan duruma örnektir.

Büyük çaplı felaketlerde çocukların mitleştirilerek sunulduğu haberler de mevcuttur. Erdem ve Kaynar (2022, s. 761), İzmir depremi ardından çocukların medyada temsilini inceledikleri çalışmada enkaz altından kurtarılan çocuklara hayatta kalmayı başarabilmelerinden dolayı doğüstü bir güç addedildiğini ve çocukların “mucize” şeklinde mitleştirildiğini belirtmektedirler. Bu çalışma özelinde incelenen haberlerde de yaşanan deprem nedeniyle refakatsiz kalan çocukların MHP Genel Başkanı Devlet Bahçeli’nin kurucusu olduğu vakıf tarafından koruma altına alınacağına yönelik Türkçün ve Yeni Şafak’ta yer alan haberlerde çocukların Bahçeli’nin söylemlerine ithafen “mucize” şeklinde adlandırıldığı görülmüştür.



Görsel 23. Türkgün ve Yeni Şafak Gazeteleri Haber Örnekleri

Yukarıda görselleri yer alan haber metinlerinin gösterdiği üzere bir başka doğal afet durumunda da çocukların “mucize” şeklinde nitelendiği görülmektedir. Haberlere konu olan çocukların bakımlarının üstlenilmesi, korunması, “insani sorumluluk”, “fedakarca üstlenme” ile ilişkilendirilmiştir. Yanı sıra “evladımız” diye sahiplenilen çocukların “önce Allah’a sonra da vakfımıza emanettir” şeklinde belirtilmesi Devlet Bahçeli özelinde partinin İslami ve milliyetçi ideolojisinin çocukları zor durumlardan koruyucu, onları sahiplenici yönüne vurgu yapmaktadır.

Türkgün ve Yeni Şafak gazetelerinde yer alan bu haberler Yeni Yaşam gazetesinde “asimilasyon” endişesi ile gündeme getirilmiştir. 21 Şubat 2023 tarihli “Sınır aşıldı, artık seyretmeyelim” ve 7 Nisan 2023 tarihli “Çocuk haklarına ağır ihlal” başlıkları ile verilen haberler konuya örnektir. İlk haberde aile bireylerini kaybeden çocukların koruyucu ailelere verilmelerinin onların kimliklerine ve kültürlerine yönelik bir saldırı niteliği taşıdığı belirtilmektedir. İkinci haberde ise Diyanet’in depremde etkilenen ve evlatlık edinilen çocuklar ile evlenilebileceği fetvasının asimilasyon politikası olduğu ifade edilmektedir. HDP’li bir ismin açıklamalarına yer verilen haberde MHP Genel Başkanı Devlet Bahçeli’nin depremde etkilenen çocukları koruma altına alacakları beyanının “Türkleştirilmiş çocuk yaratma” amaçlı olduğu belirtilmektedir.

Nötr Temalar

Nötr temalar, 3 konudan oluşmaktadır. Nötr tema kapsamında 11 habere 11 kodlama yapılmıştır. Nötr temalarda en fazla dini konularla ilişkilendirilme (5) ve ebeveynler üzerinden konu edilme (5) kodlanmıştır. Sayısallaştırma ise (1) kere kodlanmıştır.

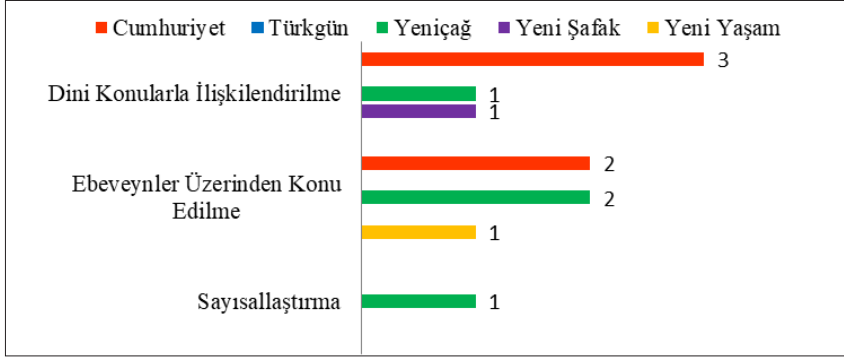

Grafik 19. Nötr Temaların Konu ve Gazetelere Göre Dağılımı

Nötr temaların gazetelere dağılımına bakıldığında “Dini konularla ilişkilendirilme” konusu Cumhuriyet gazetesinde 3; Yeni Şafak gazetesinde 1 ve Yeniçağ gazetesinde 1 haberde kodlanmıştır. “Ebeveynler üzerinden konu edilme” konusu Cumhuriyet gazetesinde 2 haberde, Yeniçağ gazetesinde 2 haberde ve Yeni Yaşam gazetesinde 1 haberde kodlanmıştır. “Sayısallaştırma” ise Yeniçağ gazetesinde 1 haberde kodlanmıştır. Türkgün gazetesinde nötr temalara ilişkin kodlama yapılmamıştır.

Dini Konularla İlişkilendirilme

Çocuğun dini bir unsur ile ele alındığı, ilişkilendirildiği konular Cumhuriyet, Yeniçağ ve Yeni Şafak gazetelerinde kodlanmıştır.

6 Aralık 2022 tarihinde Cumhuriyet gazetesinde “*Devrim yasaları çiğneniyor*” başlığı ile yayınlanan haberde icazet törenlerinde çocuklara cüppe ve sarık giydirilmesi konu edilmektedir. Hukuki açıdan din görevlileri dışında kullanımının yasak olduğunun vurgulandığı bu durumun iktidar tarafından bir “gösteri” haline dönüştürüldüğü belirtilmektedir. Mekânsal olarak da yer değiştirmelerin yaşandığı, camilerden kongre salonlarına taşınan bu tür törenlerin toplum nezdinde meşrulaştırılmaya çalışıldığı görülmektedir. “Devrim yasaları” şeklinde başlıklandırılan ve gazetenin temsil ettiği siyasi partinin ilkeleri ile ters düşen, laiklik karşıtı bir eylemde iktidarın politikaları eleştirilmektedir. Aynı haber Yeniçağ gazetesinde 10 Aralık 2022 tarihinde “*ADD’den ‘6 yaşında evliliğe’ ‘Bu iyiye gidiş değil’ tepkisi*” başlıklı haberde ise konu çocuk evliliği olmakla birlikte haber metni içerisinde icazet törenlerine ilişkin eleştiriye de yer verilmiştir.

Cumhuriyet gazetesinde yer alan bir başka haberde ise afetzede çocukların, tarikatlara yerleştirildiği ve burada tekbir işaretleri yaptırılarak çocuklara dini sorular yöneltildiği üzerine durulmaktadır. “İddialar korkuttu” başlığı ile verilen haberde iktidarın yetersizliğini tarikatların kapattığı belirtilmekte, iktidar ve tarikatların yakın ilişki içerisinde olduğu hissettirilmektedir.

Yeni Şafak gazetesinde yer alan haber ise çocukların dini konularla ilişkilendirilmesine yönelik muhalefet kanadından gelen yorumlara eleştiri niteliğindedir. “Müslümanlara organize saldırı” başlığı ile 22 Aralık 2022 tarihinde yayınlanan haber, konuyu “İslam karşıtlığı” ve “Müslümanlığa saldırı” şeklinde çerçevelemiştir. İYİ Parti’ye yakınlığı ile bilinen Yeniçağ gazetesinin haber müdürünün icazet törenlerinde cübbe ve sarık giydirilen çocuklara yönelik söylediği “asalaklar” vurgusuna dikkat çekilmiştir. Örnek olarak gösterilen haberlerde çocukların görüşlerine yer verilmemekte, çocuklar iktidar-muhalefet çatışmasında araçsallaştırılmaktadırlar.

Ebeveynler Üzerinden Konu Edilme

Ebeveynler üzerinden konu edilme Cumhuriyet, Yeniçağ ve Yeni Yaşam gazetelerinde kodlanmıştır. 9 Mart 2023 tarihinde Yeniçağ gazetesinde yayınlanan “Hasta çocukların tutuklu annelerine ceza ertelemesi” haberinde çocukları ele alan bir konu olmaktan ziyade ebeveynler için alınan kararlarda çocuğun adı geçmektedir. Bu haberde çocuklar, dramatize unsuru olarak yer almış, ağır bir hastalığı veya engelli çocuğu olan hükümlü kadınlara yönelik ceza infazının ertelenmesi kararı haberleştirilmiştir. Haber, aktör olarak AK Partili milletvekillerinin belirtilmesi dışında ideolojik bir unsur içermemektedir. Aynı konulu haber, Yeni Yaşam gazetesinde “Çözüm yerine ayrımcılık yapıldı” başlığı ile 15 Nisan 2023 tarihinde yayınlanmıştır. Alınan kararın çocuklar arasında ayrımcılığa sebep olabileceğine dikkat çekilmiştir. Her iki haberde de çocuklar “muhtaç” konumunda temsil edilmişlerdir.

Yeniçağ gazetesinde 15 Mart 2023 tarihinde yayınlanan “CHP’den aday adayı olmak için çocuklarıyla geldiler!” başlıklı bir diğer haberde ise çocuklar, ebeveynlerinin eylemlerine ortak edilmişlerdir. Metin içerisinde “Aday adayı olmak için gelenler arasında çocuklarıyla birlikte yer alanlar dikkat çekti.” şeklinde bir ibareye yer verilmiştir. Haber değeri taşımamasına karşın çocuklara vurgu yapılması, çocukların siyasal toplumsallaşmadaki önemini ortaya çıkarmaktadır.

Sayısallaştırma

Sayısallaştırma, doğum oranları özelinde çocukların nüfus bakımından çokluğuna işaret eden haberleri nitelendirmektedir. 9 Ocak 2023 tarihli Yeniçağ gazetesinde Hatay’da dünyaya gelen Suriyeli bebek oranlarının konu edildiği “Suriyeliler Hatay’da doğum rekoru kırıyor” başlıklı haber bu konuya örnektir.

CHP’li Hatay Büyükşehir Belediye Başkanı’nın açıklamalarından hareketle haberde doğum oranlarına yer verilmiş, sayıca çokluğun yaratabileceği tehlikeler üzerinde durulmuştur.

Suriyelilerin seçimlerde oy kullanma oranlarının da arttığına değinilen haberde bu durum beraberinde Türk soylu çocukların gelecekte ikinci sınıf vatandaş konumuna düşeceği, “garip” kalacağı endişesi uyandırılmaya çalışılmaktadır. Suriyeli çocukların bir tehdit olduğu algısı yaratılmaya çalışılmakta, bu vesileyle iktidarın göçmen politikaları eleştirilmektedir.

SONUÇ

Modern çocukluk paradigması çerçevesinde çocuk, haklara sahip birey olarak görülmektedir. Ancak pratikte yönlendirilmeye açık, karar almada yetkin olmayan, medyada ilgi çekme unsuru, siyasi arenada parti ideolojisinin ekildiği birer yatırım aracı olarak muamele görmekte, bir nevi nesneleştirilmektedir. Siyasi partiler söz konusu olduğu zaman çocuk bireyler partilerin ideolojik kimliklerine göre temsil edilebilmekte, çocuklar ile ilgili konular da aynı doğrultuda ele alınabilmektedir. Medya ise siyasal güçten, ideolojiden bağımsız işlememekte, sonuçta ise hassas bir toplumsal grubu oluşturan çocuklar da medyadaki temsillerinde siyasi ideolojilerin kurbanı olabilmektedirler. Bu çalışma medya ve siyaset birlikteliğinde çocuğun konumunu eleştirel medya çalışmaları bağlamında kültürel çalışmalara odaklanarak ele almaktadır.

Medya ve siyaset ilişkisi içerisinde çocukların konumunu tespit etmeyi amaçlayan çalışmada, yazılı medya ürünlerinden gazete haberleri; siyasi partilerin politika metinlerinden parti programları ile seçim beyannameleri/ bildirgeleri nitel araştırma desenine göre incelenmiştir. Siyasi parti metinlerinin incelenmesinin amacı siyasi partilerin çocuğu tanımlama biçimlerini ve çocuğun siyasi arenada nasıl ele alındığını tespit etmektir. Böylece medya metinlerinin yorumlanması için destekleyici veriler sağlanmıştır. Medya metinlerinin incelenme amacı ise gazete haberlerinde çocuğun nasıl temsil edildiği, hangi durumlarda öncelendiği veya ötelendiği, siyasetçilerin gölgesinde aksesuar olarak kalıp kalmadığı, çocuk ve çocuklar ile ilgili sorunların tarafsız bir şekilde sunulup sunulmadığı açığa çıkartılmıştır.

Siyasi partilerin hem parti programları hem de seçim beyannameleri/ bildirgeleri birlikte değerlendirildiğinde “çocuk” vurgusunu en fazla AK Parti’nin en az CHP’nin yaptığı izlenmiştir. Bu sonucun AK Parti’nin, iktidar partisi olarak sosyal politikalar alanında bu güne değin çok fazla faaliyet gerçekleştirmiş olmasından; CHP’nin ise seçimlere Millet İttifakı kapsamında girmesi ve ittifak dâhilinde hazırlanan Ortak Politikalar Mutabakat Metni’ne ağırlık vermesinden kaynaklandığı düşünülmektedir.

Siyasi parti metinlerini inceleyen önceki araştırmalarda çocuk konusunun “sosyal yaşam/refah/politika” içerisinde yer aldığı görülmektedir (Özkaynar, 2015; Çatı ve Cengiz, 2019; Cansun, 2021). Bu çalışma özelinde de siyasi partilerin politika metinlerinin çocuk konusuna çoğunlukla “sosyal politikalar”, “sosyal refah”, “aile, kadın ve çocuk” bağlamında yer verildiği izlenmiştir. Nüfusa göre dağılımı düşünüldüğünde siyasi parti metinlerinde çocuğa özel başlık açılmasının eksik kaldığı ve çocuğu diğer toplumsal gruplar ile ilişkilendirmenin süre geldiği söylenebilir. Bunun, çocuğa ilişkin politikalar geliştirilmesi sürecinde karar mekanizmasının yetişkinler olması ve politikaların doğrudan çocuk üzerinden değil kurum-kuruluş ve ebeveyn-yasal vasi üzerinden işlemeden kaynaklandığı düşünülmektedir.

Türk siyasetinde siyasi partilerin çocuğu tanımlayış biçimlerine bakıldığında pozitivist ve yorumcu paradigmanın bir arada olduğu görülmektedir. Parti metinlerinde AK Parti, HDP ve İYİ Parti'nin çocuk tanımı yaparken CHP ve MHP'nin yapmadığı görülmektedir. AK Parti, çocukları, geleceğe atıf ile ele alarak şimdilerini yok saymakta; HDP çocuğu, çocuk haklarını temel alarak yorumcu paradigma bağlamında tanımlamaktadır. İYİ Parti ise çocukların yaşına bakılmaksızın “birey” olduklarını ve birey olma sürecinde desteklenmeleri gerektiğini vurgulayarak hem pozitivist hem de yorumcu paradigmaya gönderme yapmaktadır.

Siyasi partilerin çocuk hakları konusuna yaklaşımlarına bakıldığında niceliksel olarak en fazla AK Parti ve HDP'nin konuya vurgu yaptığı tespit edilmiştir. AK Parti, konuyu çocuk haklarına ilişkin bugüne değin neler yapıldığı ve yapılanların geliştirilmesi için çalışmalara devam edileceği üzerine yapılandırmaktadır. HDP ise çocuk haklarının detaylarına yer verme ve “Çocuk Bakanlığı” kurma hedefi açısından diğer partilerden ayrılmaktadır. HDP'nin konuya yaklaşımı kendi ideolojisi çerçevesinde olmakta, anadil, inanç ve kültürel haklar konusuna vurgu yapılmaktadır. Çocuk hakları konusunda en zayıf vurgu, CHP ve MHP'nindir. CHP, konuyu ÇHS'nin eksiksiz olarak uygulanması şeklinde genel ifade ile ele alırken MHP, çocukların haklarının ihlal ve istismarına karşı korunacağına değinmektedir. İYİ Parti ise çocuk hakları konusunda saygı temelli bir politika yürütecekleri üzerine eğilmekte, tüm çocukların haklarının güvence altına alınması gerektiğini belirtmektedir.

Çocuk kavramı ve çocuğa ilişkin konular, çocuk ile ilişkilendirilen veya görmezden gelinen durumlar her ideolojide ve buna bağlı siyasi partide değişkenlik göstermektedir. İncelenen siyasi partilerin politika metinlerine bakıldığında her siyasi parti temel bazı konuları ele alırken bazı konularda partinin ideolojisinin baskın geldiği görülmektedir. Siyasi parti metinlerinin konu odaklı analiz edilmesi sonucunda çocukların en fazla sosyal ve ekonomik politikalar, koruma/güvenlik ve eğitim konularında ele alındığı görülmektedir.

Bunun yanında adalet, kültürel yaşam ve teknoloji ve sağlık konularında da politikalar üretildiği tespit edilmiştir. Politika metinlerinde çocuğu doğrudan veya dolaylı olarak ilgilendiren meseleler ilkinden sonuncusuna değin tüm kalkınma planlarında yer alan düzenlemeler ile bağlantılıdır. Bu da çocuğu ilgilendiren meselelerin 60 yıldır süregeldiğini ve üretilen politikaların sorunları gidermede etkili olmadığını göstermektedir.

Sosyal ve ekonomik politikalar konusu kapsamında tüm partilerin çocukları, sosyal desteğe ihtiyaç duyan bireyler olarak ele aldıkları görülmektedir. Aileleri veya kendileri üzerinden sağlanan bu destekler, çoğunlukla onların sosyal hayatta fırsat eşitliğini yakalamaları için gerekli olan düzenlemeler yapılması ve bakımlarının sağlanması yönündedir. Maddi destek bağlamında çocukların ele alınışına bakıldığında çocuklardan ziyade ailelerinin öncelendiği, nakdi yardımlarla çocukların hayatlarının iyileştirilmeye çalışıldığı izlenmiştir. Çocuk yoksulluğu/işçiliği konusunda ise yaygın olarak “çocuk işçi” stereotipi kullanılmıştır. Ancak bunun sebeplerinin veya giderilmesi için gerekli olan düzenlemelerin neler olduğuna detaylı yer verilmemiştir. Bu konuda kapsamlı sayılabilecek politikalar HDP tarafından belirtilmiştir. Yanı sıra AK Parti'nin sosyal ve maddi destek kapsamında ele aldığı konuların genellikle sayısal yoğunluklu olduğu, bu alanlarda verilen desteklerin maliyetlerinin belirtildiği görülmüştür.

İncelenen siyasi parti metinlerinde baskın gelen bir nokta çocukların korunması, güvenliğinin sağlanması, bakımının yapılması hususunda ailenin ön planda tutulmuş olmasıdır. Osmanlı toplumunda önemli bir yeri olan ailenin, bugün de siyasi partiler tarafından çocukların korunması/güvenliği noktasında ilk mekanizma olarak addedilmesi ailenin siyasal toplumsallaşma sürecindeki önemini de göstermektedir. Bu vurgunun özellikle milliyetçi ve muhafazakâr kimliğe sahip partilerde yoğunlukta olduğu izlenmiştir.

Koruma/güvenlik konusu dâhilinde tüm partilerin üzerinde ortak kanaate vardıkları konu bir istismar türü olan çocuk yaşta evlilikler ve çocukların sokakta çalıştırılmaları ile mücadele olmuştur. Gerek aile içi gerek sokakta, iş yerinde veya diğer kamusal alanlarda şiddete maruz kalan, istismara uğrayan çocuklara yönelik siyasi partilerin çeşitli politikaları mevcuttur. AK Parti, çocuk istismarı hususunda bugüne değin gerçekleştirdiği faaliyetlere değinirken; çocukların korunma ve güvenliğinin sağlanmasında önceliği ailelere vermektedir. CHP, İYİ Parti, HDP ve MHP ise Türkiye’de sıklıkla yaşanan “çocuk evliliği” vakasına değinerek çocuk yaşta evliliklerin önüne geçilmesi için çaba göstereceklerini belirtmişlerdir. HDP ise çocukların devlet korumasında veya Diyanet’e bağlı kuruluşlarda yaşadıkları istismarları önleyecek mekanizmalar geliştireceklerini ifade etmektedir. Genel olarak söylenebilir ki siyasi partiler konuyu birçok yönden ele almışlardır. Çocukların korunmasına, güvenliklerinin sağlanmasına

dönük siyasi partilerin birtakım projelerinin olmasına rağmen bunların nasıl gerçekleştirileceğine ilişkin bilgilendirmenin yapılmamış olması veya eksik kalması konunun sahiplenilmediğini ortaya koymaktadır. Çocuk, siyasi arenada üzerinde söz söylenen, nesneleştirilmiş bir varlık olarak konumlandırılmaktadır.

Siyasi partilerin politika metinlerinde en yoğun kodlanan üçüncü konu eğitimidir. Eğitim konusu, Osmanlı'dan günümüz Türkiye'sine değin üzerinde çokça politika üretilen bir konudur. Dini ve laik eğitim sistemleri arasında sıkışan çocuklar, bir yandan dinine bağlı, ahlaklı bireyler olarak yetiştirilmeleri için İslam geleneği, eğitimde yoğunlaşırken diğer yandan vatana bağlı, milli şuuru gelişmiş, bilimin ışığında ideal yurttaş çocuk beklentisi yer almaktadır. Bugün gelinen noktada eğitim, siyasi parti ideolojisini ekmede önemli bir mekanizmaya dönüşmüştür. Siyasi partilerin eğitim politikalarını inceleyen önceki çalışmalarda (Akça, Esen ve Özer, 2018; Akpınar ve Küçük, 2022), siyasi partilerin hepsinin eğitim konusunda politika ürettikleri belirtilmektedir. Benzer olarak bu çalışmada da siyasi partilerin hepsinin eğitim konusunda politika ürettikleri görülmüştür. İncelenen siyasi parti metinlerinde partilerin, eğitim konusunu hem genele yayarak hem de kendi ideolojileri doğrultusunda ele aldıkları tespit edilmiştir.

Örneklem dâhilindeki tüm partiler, çocukları, eğitimde fırsat eşitliğinin sağlanması ve anadilde eğitim/soydaş çocukların eğitimi konularında ele almaktadırlar. Ancak buradaki vurgular değişiklik gösterebilmektedir. Usta (2015, s. 72), gerçekleştirmiş olduğu çalışma neticesinde siyasi partilerin eğitim konusunda benzer politikaları olmasına karşın ideolojinin de etkili olduğu ve özellikle HDP'nin Kürt etnik kimliğini temsil etmesinden dolayı eğitim konusundaki politikalarının diğer partilere göre farklılık gösterdiği sonucuna ulaşmıştır. Bu çalışmada da benzer sonuçlar çıkmıştır. Örneğin MHP, Türk çocuklarının eğitimini öncelerken HDP, anadilde eğitim konusuna Kürt çocukları özelinde yaklaşmaktadır.

Tüm partilerin özellikle kız çocuklarının eğitimi konusunda fırsat eşitliğini sağlamaya yönelik girişimlerde bulunduğu/bulunacağı üzerine söylem ve politikalar geliştirdiği görülmektedir. Bir diğer önemli veri ise partilerin programlarında ve seçim beyannamelerinde kimlik temelli söylemler geliştirmiş olmalarıdır. AK Parti, MHP ve İYİ Parti yurt dışında bulunan Türk soylu vatandaşların çocuklarının eğitimlerinin aksamaması için gerekli tedbirlerin alınacağına değinerek kimlik üzerinden eğitim politikası yürütmekte; CHP, doğrudan kimlik vurgusu yapmamakla birlikte, bir dil olarak Türkçe'nin öğrenilmesi için çalışmalar yürüteceğini belirtmektedir.

İYİ Parti'nin eğitim politikaları bağlamında din eğitimine ve İslam geleneğine yönelik çalışmalar içerisinde olduğu da görülmektedir. Buradan hareketle İYİ Parti'nin Türkcülük ve İslamcılığı birleştirme amacı güden Türk-

İslam sentezi üzerinden çocuk öznesini Müslüman Türk kimliği oluşturma amacı ile ele aldığı söylenebilir. HDP ise iktidar partisinin din eğitimi konusunda tarikatlara yönelik olumlu tutumuna eleştiri getirmiş ve tarikatlar, çocukların eğitimi konusundaki en büyük engellerden biri olarak görmüştür. Muhafazakâr, milliyetçi veya sol hareket tabanından gelen partilerin söylem ve politikalarının söz konusu küçükler bile olsa ideolojilerini ekme amaçlı ve parti tabanlarını rahatsız etmeyecek nitelikte yani oy kaygısı ile hareket ettikleri izlenmiştir. Berber ve Aslan (2017, s. 602) da gerçekleştirmiş oldukları çalışmalarında siyasi partilerin dini eğitim konusunda farklı fikirlere sahip oldukları ve bunun da partilerin ideolojileri ile ilişkili olduğu tespitinde bulunmuşlardır.

Eğitim konusu altında değerlendirilmesi gereken bir diğer husus ise iktidar partisi (AK Parti) ve muhalefet partileri (CHP, HDP, İYİ Parti) arasında yaşanan çekişmenin politika metinlerine de yansımış olmasıdır. İktidar partisinin eğitim sisteminde yaptığı sürekli değişikliklerin çocukların başarısını düşürdüğüne ve çocuklar arasında ayrımcılığı arttırdığına değinen muhalefet partilerinin çocuğu, iktidar partisinin eğitim politikalarını eleştirmek için bir araç olarak kullanıldıkları izlenmiştir. Bir diğer husus ise iktidar partisinin, bugüne kadar yapılan eğitim faaliyetlerini rakamlarla ifade etmesidir. Bu da doğrudan çocuğun yararına hizmet etmenin dışında oy kaygısı ile hareket edildiğinin göstergesi olmaktadır.

Konuya ilişkin yapılan çalışmalar, siyasi partilerin eğitim sistemini kendi ideolojilerine göre yapılandırarak kendilerine uygun vatandaşlar yetiştirmeyi amaçladıklarını, eğitimin parti tabanına göre şekillendiğini ortaya çıkartmıştır (Berber 2001, s. 31; Akpınar ve Küçük, 2022). Temelde paternalist bir politika izleyen siyasi partiler, eğitim konusu altında potansiyel seçmen olan aile bireylerinin çıkarlarını gözetiyormuş gibi yaparak çocuğu nesneleştirmekte, gerçekte parti ideolojilerini ekmeye çalışmaktadırlar.

Siyasi parti metinlerinin analizinden elde edilen bulgulara göre siyasi partilerin çocuk bireyi ele aldıkları konularda, parti ideolojilerini ve kimliğini belirleyen unsurların görünür olduğu izlenmiştir. Siyasi partiler, çocuk konusunu parti programlarında derinliksiz, genel geçer ifadeler ile ele alırken seçim beyannamelerinde/bildirgelerinde çocuk konusuna daha geniş kapsamlı değinmişlerdir. Partilerin, çocuğu ele aldıkları konularda varlığının nedenleri bilinen ama dillendirilmeyen sorunların kökenine inmedikleri, onlara çözüm üretmekten uzak oldukları söylenebilir. Elde edilen veriler, çocukların ne istediklerinden, neyi eksik gördüklerinden ziyade siyasi erklerin kendileri için neyi uygun gördüklerini serimlemektedir. Németh, çocukların refahına değer veren ve çocuk dostu gündemini sergilemek isteyen politikacıların, bu işe çocuklara saygı duymakla başlaması gerektiğini, çocukları ciddiye almaları ve siyasi silah olarak kullanılmalardan kaçınılması gerektiğini ifade etmektedir.

(Németh, 2017, s. 12). İncelenen siyasi partilerin söylem ve politikalarında ise çocukların hâlihazırdaki konumları itibari ile birey ve yurttaş olarak değerlendirilmekten ziyade kendileri üzerinden siyaset yapılan araçlar olarak görüldükleri söylenebilir. AK Parti, iktidarda olması bakımından bugüne kadar yapılan faaliyetlere, uygulamalara, girişimlere değinirken muhalefet partileri, iktidara gelmeleri durumunda yapacaklarına değinmektedirler. Özellikle HDP ve CHP, mevcut durumun olumsuzluklarını AK Parti iktidarının yönetim anlayışına bağlamaktadır. Siyasi partilerin çocuğa ilişkin sorunların ve sorunların çözümlerinin büyük oranda Çocuk Hakları Sözleşmesi'nde yer alan maddeler ile uyumlu olmasına rağmen çocuğa birey olarak yaklaşılmaktan ziyade siyasi politikaların işletilmesinde bir araç olarak yaklaşıldığı yani çocuğu nesneleştirdikleri görülmüştür. Siyasi partilerin çocukları sosyal ve ekonomik politikalar ve koruma/güvenlik konularında “muhtaç” olarak temsil ettikleri belirlenmiştir. Eğitim konusunda ise çocuklar, “fırsat eşitliği sağlanması gerekenler” olarak değerlendirilmiştir. Tüm bu sonuçlar bağlamında araştırmaya dâhil edilen siyasi partilerin ideolojilerine bağlı olarak çocukları da o tipolojilerde temsil ettikleri belirlenmiştir.

Çalışmanın ikinci veri setini oluşturan gazete haberleri biçim ve içerik şeklinde ikiye ayrılarak analiz edilmiştir. 6 aylık dönem içerisinde tüm gazetelerde en fazla haber Aralık ayında (148 haber) yayınlanmıştır. Ancak bu dağılımda yalnızca görsellerden oluşan haberler ile hem görsel hem de metin içeren haberler arasında doğrusal olmayan bir ilişkinin söz konusu olduğu belirtilmelidir. Görsellerden oluşan haberler en fazla Nisan ayındayken hem görsel hem de metin içeren haberler Aralık ayında fazladır. Onat ve Akço (2012, s. 85), medya kuruluşlarının, kamuoyunun ilgisini çeken, infiale sebep olan ve dramatize edilerek sunulan haber beklentisi içerisinde olduğunu ifade etmektedirler. Bu bakımdan hem görsel hem de metin içeren haberler için Aralık ayında haber sayısının yüksek olmasının nedeni “6 yaşındaki gelin” olarak bilinen davanın gündeme gelmesi olduğu düşünülmektedir. Buna göre çocukların trajik konularla gündeme gelmesinin politikacılar tarafından göz ardı edilmediği, medyanın da haber aktörlerinden kaynaklı konuyu gündemden düşürmediği söylenebilir. 2023 yılının Mart ayı, seçim propagandalarının başladığı aydır. Bu nedenle yalnızca görsellerden oluşan haberlerin bu ay itibari ile sayısında artış olduğu düşünülmektedir. Aynı zamanda Şubat ayında yaşanan doğal afet nedeniyle politikacıların deprem bölgelerine sık sık ziyaretlerde bulunmaları ve depremzede çocuklar ile bir araya gelmeleri de haber sayısının artışında etkili olmuştur.

İncelenen dönem boyunca en fazla haber 179 haber ile Cumhuriyet gazetesinde, en az haber ise 78 haber ile Yeni Şafak gazetesinde yayınlanmıştır. Yeniçağ hariç diğer iki muhalif gazetenin (Cumhuriyet ve Yeni Yaşam)

siyasi figür ve çocuğu bir arada ele alan haber sayılarının iktidara yakın Yeni Şafak ve iktidar ortağı olan MHP'yi temsil eden Türkgün gazetelerine oranla daha fazla olduğu tespit edilmiştir. Bunun nedenleri arasında muhalif basının iktidara yönelik eleştirel tutumunu çocuk ve çocuklar ile ilgili konular üzerinden sürdürmesi, yaşanan olumsuz olayların iktidar ve ortağını temsil eden gazetelerde yer alma durumunun daha az olması, yararlanılan haber kaynaklarının ve editöryal sürecin ideolojik etkilere açık olması olduğu düşünülmektedir. Yanı sıra muhalif gazetelerin, haber içeriğinde konuyla ilişkili açıklamaları veya doğrudan bağlantısı olmamasına karşın bu haberleri iktidar partisi ile ilişkilendirerek sunmasının muhalif gazetelerdeki haber sayısını arttırdığı da izlenmiştir.

Haberin yayınlandığı sayfa gazetenin habere verdiği değeri göstermesi açısından önemli bir bileşendir. İlk sayfa ve devamında verilen haberler, o gün için en değerli görülen haberleri belirtmektedir. Çocukların gazete haberlerinde temsiline ilişkin yapılan çalışmada (Nazlı, Kalafat Çat ve Kayadayı, 2020, ss. 335,347) çocuk haberlerinin sunumunun yeterli olmadığı ve çocukların gazetenin vitrini olan ilk sayfada neredeyse hiç yer almadığı, çocuk konulu haberlerin iç ve arka sayfalarda konumlandırıldığı sonucuna ulaşılmıştır. Bu çalışmada ise tüm haberler kapsamında çocukların vitrin sayfasında %32'lik oranla yüksek bir şekilde yer aldığı sonucuna ulaşılmıştır. İlk sayfa ve devamında en fazla haber veren gazete 81 haber ile Cumhuriyet gazetesi iken en az yer veren gazete 40 haber ile Yeni Şafak gazetesidir. Oransal yoğunluğun fazla olmasında gazetelerin incelendiği dönemin ve siyasi figürlerin yer almasının etkisi yüksektir. Bu da politika yapıcılarının çocuğa dair olumsuzluk bağlamında önemli gelişmelerin yaşandığı dönemlerde çocukları ve onların sorunlarını hatırladıklarını açığa çıkarmaktadır.

Yalnızca görsellerden oluşan haberlere vitrin sayfasında en fazla Türkgün gazetesinin, en az Cumhuriyet gazetesinin yer verdiği izlenmiştir. Hem görsel hem de metinden oluşan haberleri ise vitrin sayfasından en fazla veren Cumhuriyet, en az veren Türkgün gazeteleridir. Bu veriler Cumhuriyet gazetesinin çocuk ile ilgili meseleleri daha fazla sahiplendiğini, çocuğu yalnızca haberin görseli olarak kullanıp okuyucuyu çekmeye çalışmadığını göstermektedir. Türkgün gazetesinde ise durum tam tersidir. Çocuklar vitrin sayfasında politika aksesuarı olarak konumlandırılmaktadırlar.

İncelenen haberlerin sunum biçimleri ve bu sunumda çocukların görsellerinin kullanılıp kullanılmadığına bakıldığında 601 haberin 554'ünün görsel içerdiği ve bu haberlerden 363'ünün çocuk görseline yer verdiği görülmüştür. Çocuk görseline en fazla yer veren gazete Cumhuriyet iken en az yer veren gazete Yeniçağ'dır. Çocuk görsellerinin kullanıldığı 363 haberde, çocuğun hem kendi görseline hem de sembolik, stok fotoğraflara ve çocuk bedenini temsil eden

illüstrasyonlara yer verilmiştir. Çocuk görselinin kullanılmadığı 191 haberde ise çocuklar ile ilgili konularda açıklamalarda bulunan siyasetçilerin görsellerine yer verilmiştir. Çocukların görsellerde yer alma biçimlerine bakıldığında elinde parti bayrakları ile donatıldığı böylece “gelecek” vurgusunun çocuklar üzerinden sembolize edilmeye çalışıldığı; yanı sıra çocukların sahnelerde politikacılar ile birlikte yer alması, politikacıların “çocukları koruyan”, “güvenilir”, “çocukları seven” kişiler olduğu imajının yaratılmaya çalışılması ile ilişkilendirilebilir. Oysaki Németh’in (2017, s. 6) de belirttiği gibi çocuklar, bir siyasi partiyi daha sevilir hale getiren bir dekorasyon parçası ya da duyguya dayalı oy kazandıracak bir araç değildirler.

Ciddi haber kategorisinde yer alan siyasi aktörler ile ilişkili haberler, genellikle haber ajansları veya gazetenin görevlendirdiği bir politika muhabiri tarafından üretilmektedir. Bu hem hata payının minimuma düşürülmesi hem de kaynağa dayandırılan haberlerin güvenilir olduğunu göstermesinden dolayı önemlidir. Çalışmada haber kaynaklarının incelenmesinin amacı, çocuklar söz konusu olduğunda hangi tür haber kaynaklarının kullanıldığının belirlenmek istenmesidir. Gazetelerin haber kaynağı kullanımlarına bakıldığında çocuk ve siyasi figür içeren haberlerin en çok kaynağı belirtilmemiş şekilde yayınlandığı görülmektedir. Bu hem gazeteye güveni azaltmakta hem de haberin asparagas olma ihtimalini arttırmaktadır. Gazeteler özelinde bakıldığında Cumhuriyet gazetesinin haber kaynağı olarak muhabir kullanımına ağırlık verdiği Yeni Yaşam gazetesinin yereldeki kaynaklardan yararlandığı Türkgün, Yeniçağ ve Yeni Şafak gazetelerinde yer alan haberlerin ise kaynağının çoğunlukla güvenilir olmayan/anonim şeklinde ifade edilebilecek “belirtilmemiş” olarak verildiği izlenmiştir.

Kaynaklara ilişkin dikkate değer bir sonuç da gazetelerin haber geçtikleri ajanslardır. Cumhuriyet, Yeniçağ ve Türkgün gazeteleri haber ajansı olarak çoğunlukla T.C.’nin resmi haber ajansı olan Anadolu Ajansı’ndan haber geçerken Yeni Yaşam gazetesi, Kürt siyasi hareketini destekleyen ve kadın odaklı habercilik yapan JINNEWS ve Mezopotamya Ajansı’ndan haber geçmektedir. Haber ajansı tercihleri yayın politikası ile ilgili olmakla birlikte Yeni Yaşam gazetesinin Basın İlan Kurumu tarafından tanınmıyor olmasının da bu dağılımda etkisi olduğu tahmin edilmektedir. Bu sonuç, incelenen haberlerde görüldüğü üzere çocukları ilgilendiren ve siyasi bir figür içeren haberlerin Yeni Yaşam gazetesinde etnik temelli olmasını gündeme getirmektedir. Bununla birlikte infiale sebep olabilecek düzeyde yaşanan olayların Yeni Yaşam gazetesinde de yer aldığı belirtilmelidir.

Gazetelerde yer alan haber türleri gazetelerin olayları hangi çerçeveden ele aldıklarını, neyi önceliklediklerini göstermesi adına önemlidir. Araştırmada en fazla kodlanan haber türü “güncel” en az kodlanan haber türü ise “eğitim”

dir. Bu noktada belirtmek gerekir ki eğitim konusu çocukların medyada veya haberde temsilinde sıkça karşılaşılan bir konudur. Nitekim incelenen dönem içerisinde milli eğitim bakanlığı, STK'lar veya tekil olaylar üzerinden eğitim türünde yapılmış haberlerin çokça yer aldığı da gözlenmiştir. Ancak bu çalışmada en az kodlanmasının sebebi, sınırlılıklarda belirtilen siyasi figürler ile birlikte haberlerde yer almamasından kaynaklıdır.

Çocuk ve siyasi figür içeren haberlerin hemen hemen her türde yayınlanmış olması, çocuk ve çocuk ile ilgili konuların farklı bağlamlarda ele alındığını göstermekle birlikte gazeteler özelinde değerlendirildiğinde bu türden haberlerin sabit türlerde haberleştirildiği görülmektedir. Çocukların haberdeki temsillerini inceleyen çalışmalarda polis-adliye haberlerinin verildiği 3. Sayfa'da çocuk haberlerinin sıkça yer aldığı, onu kaza ve sağlık haberlerinin takip ettiği (Arslan ve Duğan, 2016, s. 312; Nazlı, Kalafat Çat ve Kayadayı, 2021, s. 343) sonucuna ulaşılmıştır. Bu çalışmada ise çocukların bu haber türlerinde haberleştirilmediği görülmüştür. Bu veri, konunun çocuklara ilişkin olsa dahi haber öznesi içerisinde önceliğin siyasi figürlerde olduğunun göstergesidir.

Çocuğun haberlerde özne veya nesne konumunda olup olmadığını belirlemeye yardımcı olan çocuğun görüşüne yer verme durumuna bakıldığı zaman, 409 B grubu haber içerisinden %5 oran ve 22 haber ile çocuğun görüşüne çok az yer verildiği görülmüştür. Gazetelere göre oransal dağılım incelendiğinde çocukların görüşüne en fazla yer veren Yeni Şafak gazetesi en az yer veren ise Yeni Yaşam gazetesidir. Değirmencioğlu, Şirin ve Tartar (2004) yaptıkları araştırma sonucunda haberlerde çocukların görüşlerine çok az yer verildiğini tespit etmişlerdir. Çalışmaya göre haberlerde politikacıların, devlet görevlilerinin görüşleri çocuklarınkine oranla daha fazla yer almaktadır. Bu çalışmada da çocuk bireyin görüşüne yer verme durumu değerlendirildiğinde çocuklar ile ilgili özel günlerde dahi çocuğun öncelenmediği, görüşlerinin ideolojik bağlamda ele alınıp haberde kısmen yer bulabildiği saptanmıştır. Bu veriler siyasi bir figür ile birlikte haberde yer alan çocuk bireyin ikinci planda tutulduğunu, hak ihlaline uğradığını göstermesi açısından önemli görülmektedir. Arslan ve Duğan (2016, s. 315) da haberlerde çocukların aktör olarak görüşüne yer verilme oranlarının düşük olduğunu ve gerek ÇHS gerek gazetecilik etiği kapsamında bunun bir hak ihlali olduğunu belirtmektedirler.

Çocuğun dünyaya geldiği andan itibaren haklarının da işlevsellik kazandığı ve kendisi ile ilişkili konular üzerinde söz söyleme hakkının olduğunun kabul edilmesi çocuğa ilişkin en temel noktayı oluşturmaktadır. Siyasilerin çocuğu tümenden kendi ideolojileri, yönlendirmeleri, beklenti ve yaklaşımları odağında ele almaktan ziyade onu birey olarak görüp kendi dünyası içerisinde konumlandırmaya çalışmalarının teşvik edilmesi ve bu konuda bilinç oluşturulması önemlidir. Buna karşın en sık karşılaşılan görüş ise çocuğun kendi

kararlarını verebilecek olgunlukta ve yeterlilikte olup olmadığını tartışan, çocuğu yasal ve toplumsal alana katılmada yetersiz gören paternalist politiklardır. Paternalist politikalar çocukları pasifize ederek gelecek hayatlarında katılımcı birer yurttaş olarak etki kapasitelerini sınırlandırmaktadır. Oysa Bademci'nin (2011, s. 258) belirttiği üzere çocukların kendileri ile ilgili alınan kararlarda fikri, söyleyecek sözü olan bireyler olarak değerlendirilmeleri ve bu kararların uygulanmasında çocuklarla işbirliği içerisinde olunması gerekmektedir.

Gazetelerin çocuk ile ilgili haberlerde hangi siyasi figürlere yer verdikleri hem gazetenin ideolojisini yansıtmakta hem de çocuğu önemseyen, onların sorunları ile ilgilenen veya onlar aracılığı ile rakip partileri eleştiren politikacıların kim olduklarını da açığa çıkartmaktadır. Bununla birlikte çocuğu ilgilendirmeyen konularda habere ilgiyi arttırmak amaçlı çocuk görsellerinin en fazla hangi siyasi figür ile birlikte kullanıldığı da belirlenmektedir. İncelenen haberlerde en fazla siyasi parti ismi/temsilcisi siyasi figür olarak kullanılmaktadır. İkinci sırada Cumhurbaşkanı/Recep Tayyip Erdoğan yer alırken onu siyasi parti bayrağı/emblemi takip etmektedir. Parti işaretini yapan çocukların görselleri de haberlerde sıkça kullanılmaktadır.

Çalışmanın varsayımlarından olan gazetelerin yakın oldukları/temsil ettikleri siyasi figürlere olumlu anlamda daha fazla yer ayırdıkları, muhalif olarak konumlanan partilere de yer verdikleri ancak bu yer verişin olumsuz bağlamda olduğu analiz sonucunda doğrulanmıştır. Haberlerin sunum biçimleri fark etmeksizin gazetelerin yakın oldukları siyasi ideolojilerin temsilcilerine, amblemlerine, bayraklarına, işaretlerine ağırlık verdiği izlenmiştir. Muhalif gazetelerde Cumhurbaşkanı Recep Tayyip Erdoğan'a yönelik olumsuz tutum öne çıkarken iktidara yakın gazetelerde olumlu bir izlenim sunulmaktadır. Siyasi figürler ile bir arada olan çocukların ise yüzünün güldüğü görsellerin haberlerde sıkça kullanıldığı, böylece politikacı ile birlikte konumlanan çocuğun "güvende", "mutlu"; politikacının ise "sevencen", "kahraman" izlenimi yaratılmaya çalışıldığı ifade edilebilir.

İkinci verilere ilişkin son değerlendirme haberde bir siyasi figür ile birlikte yer alan çocukların ele alındıkları konuları ve temsil biçimlerini içermektedir. Çocuğa ilişkin vurgunun olduğu haberler üzerinden olumlu, olumsuz ve nötr temalar belirlenmiş ve bu temalar altında çocukların hangi konu ile ilişkilendirilerek haberleştirildiği incelenmiştir. İnceleme neticesinde her medyanın çocuklar ile ilgili konularda kendi gerçekliğini ürettiği görülmüştür. Gerçekleştirilen tematik kodlama sonucunda çocukların %84'lük oran ile en fazla olumsuz haberlerde yer aldığı sonucuna ulaşılmıştır. Olumlu haberlerin oranı ise %14'tür. 2004 yılında İngiltere'de gerçekleştirilen bir araştırmanın sonuçlarına göre, ulusal ve yerel gazetelerde genç çocuklar ile ilgili 1 haftalık süre içerisinde yapılan haberlerin %71'i olumsuz, % 14'ü olumlu ve %15'i

tarafsız (nötr)'tür (UNICEF, 2007, s. 37). Yapılan bu çalışma sonucunda da benzer sıralamanın olduğu görülmektedir.

Olumsuz temalar kapsamında çocuklar haberlerde en fazla “istismar”, “yoksulluk” ve “korunmaya muhtaç çocuklar” bağlamlarında ele alınmaktadır. İncelenen dönem ve sınırlılık dâhilinde en az kodlama yapılan “politikacılar tarafından harçlık dağıtılması” konusudur. Bununla birlikte çocukların ele alındığı konular kapsamında yaygın olarak tespit edilen başka konular olmakla birlikte “politikacılar tarafından harçlık dağıtılan çocuklar”, “dağa kaçırılan çocuklar” gibi farklılaşan konuların da olduğu görülmüştür. Olumsuz temalara ilişkin en fazla haber Cumhuriyet gazetesinde yer almış onu sırası ile Yeni Yaşam, Yeniçağ ve Türkgün gazeteleri takip etmiştir. En az kodlama ise Yeni Şafak gazetesinde gerçekleşmiştir. Olumsuz temalar dâhilinde çocuklar; “muhtaç”, “kurban”, “çocuk işçi”, “ucuz işgücü”, “çocuk gelin”, “aç/yatağa aç giren çocuklar”, “refakatsiz”, “kimsesiz”, “depremzede”, “kayıp”, “kimliksiz”, “mucize” olarak temsil edilmişlerdir.

Olumlu temalara bakılacak olduğunda çocukların “çocuklara özel bayram, etkinlik ve ziyaret”, eğitimde fırsat eşitliğinin sağlanması”, “başarılı çocuklar” ve “siyasi liderlere hayranlık/sempati duyma” ve “sağlıkta fırsat eşitliğinin sağlanması” konularında haberleştirildiği görülmüştür. Gazetelere göre olumlu temalar en fazla Cumhuriyet gazetesinde en az Yeni Yaşam gazetesinde kodlanmıştır. Olumlu temalar içerisinde “siyasi liderlere hayranlık/sempati duyma” konusu diğer konulardan ayrılmaktadır. Gazetelerin bu türden haberlere yer vermeleri, haberin aktörü olan politikacının çocuklar tarafından da sevildiği mesajını vermektedir. Bu türden haberler ile siyasal toplumsallaşma sürecinde geleceğin parti seçmeni inşa edilmektedir. Bu süreci görünür kılmak adına gazeteler de temsil ettikleri parti ve liderlere yönelik olumlu haberlere yer vermektedirler. Çocuklar, olumlu konular ile ele alındıkları haberlerde “mucit” şeklinde temsil edilmekte ve “minik” olarak adlandırılarak küçüklükleri ve güçsüzlükleri ön plana çıkartılmaktadır.

Nötr temalar içerisinde “dini konularla ilişkilendirilme”, “ebeveyn üzerinden konu edilme” ve “sayısallaştırma” konuları yer almaktadır. Özellikle de “dini konularla ilişkilendirilme” konusuna ilişkin haberlerde iktidar ve muhalefet çatışması açıkça görülmektedir. Bu çatışma içerisinde bilinçli olarak çocuğa yönelik olumsuz bir tutum içerisine girilmemiş olsa dahi çocuk suiistimal edilmekte, “siyasal çekişme malzemesi” haline dönüştürülmektedir.

Kültürel çalışmalar, haberi ideolojik bir oluşum olarak değerlendirmektedir. Bu oluşum içerisinde aynı olay farklı gazetelerde farklı şekillerde ele alınabilmektedir. Bu kapsamda incelenen medya metinlerinde siyasi partilerin çocuğa ilişkin gerçekleşen hak ihlallerinin başkalarından gelmesi durumunda olaya taraf oldukları ancak kendi tabanlarından kaynaklı bir ihlalde sessiz

kaldıkları tespit edilmiştir. Örnek olarak sunulan haberlerin gösterdiği üzere çocukların siyasi figür ile bir arada olduğu haberlerde “biz” ve “öteki” ayrışması mevcut olmaktadır. Çoğu haberde olayların bağlamından koparılıp ideolojikleştirildiği, çocukların yaşadığı dramların politikacılar için genel geçer, dikkate değmeyen, münferit, oy devşirilecek konular olduğu görülmektedir.

Meyer (2014, s. 76), kitle iletişim araçlarının seçme süreci ile kamuoyunun dikkatini belirli konulara çektiğini ve bu şekilde var olan sosyal sistemin devamını sağladığını ifade etmektedir. İncelenen gazetelerdeki haberlerde yer alan aktörlere, haberlerin kaynağına ve konularına bakıldığında haberlerin seçme sürecinde ideolojik etkilerin bulunduğu söylenebilir. Öte yandan çocuklar ile ilgili yazılı medyada yer alan haberlerin gazetelere göre dağılımı da ideolojik yakınlığın belirlenmesinde etkili veriler sunmaktadır. Hem iktidara yakın hem de muhalif gazeteler, destekledikleri siyasi partinin lehine olan olumlu eylemlerini gündemde tutmakta, olumsuz eylemlerine ise yer vermemektedirler. Böylelikle gazeteler, taraf oldukları siyasi partinin ideolojik yönelimine göre çocuğu haberleştirmekte, haberlerde çocuklardan ziyade siyasi ideolojiyi önelemektedirler. Bu durum Chomsky'nin de belirttiği gibi medyada yer alan haberler, medya sahiplerinin siyasal çıkarlarına uygun olmadığı durumlarda görmezden gelinmekte haberin kendi aleyhlerinde olduğu durumlarda ise temize çıkarma ve ötekini manipüle etme taktiği geliştirilmektedir. Olayların, çıkarları doğrudan tehdit ettiği durumlarda ise suçlama ve saldırı tutumuna girişilebilmektedir (Chomsky, 1993, s. 230).

Siyasi parti metinlerinde çocukların ve çocukluğun sorunları partilerin ideolojilerine göre ele alınarak politika üretilmekte iken medya metinlerinde de aynı şekilde ideolojik yakınlığa göre çocuklar konumlandırılmaktadırlar. Örneğin, AK Parti ve MHP, politika metinlerinde PKK terör örgütünün çocuklar için bir tehdit olduğunu ve çocukların bu türden yasadışı örgütlerin etkilerinden korunması vaadinde bulunurken onları temsil eden Yeni Şafak ve Türkğün gazetelerinde de dağa kaçırılan çocuklar konusu yoğun olarak işlenmektedir. Bir diğer örnek de İYİ Parti'nin politika metinlerinde İslami eğitimin önemine değinmesi ve onu temsil eden Yeniçağ gazetesinde dini eğitim konusunun gündeme alınmasıdır. CHP'nin politika metinlerinde eğitimin iktidar partisi tarafından kalitesizleştirildiği belirtilmektedir. HDP'nin politika metinlerinde de iktidar partisinin dini tarikatları eğitimde görünür kılmasına ve çocukların güvenliğini tehdit ettiğine eleştiri yapılmaktadır. CHP ve HDP'yi temsil eden Cumhuriyet ve Yeni Yaşam gazetelerinde de çocuklar bu türden konular ile haberleştirilerek eleştiri medya ortamına taşınmaktadır. Burada ifade edilmesi gereken bir diğer nokta HDP'nin siyasi parti metinlerinde çocuğu ve çocuk haklarını evrensel bağlamda ele alırken Yeni Yaşam gazetesinin, medya metinlerinde çoğunlukla Kürt etnik kimliğine sahip çocukların karşılaştıkları

olumsuz durumları haberleştirmeye yatkın olduğudur. Bu da çocukların politika metinlerinde yer alış biçiminin klasikleşmiş olduğunu göstermektedir.

Nihai olarak hem siyasi parti metinlerinden hem de medya metinlerinden çıkan bulgulara göre çocukların ve çocuklar ile ilişkilendirilen konuların, iktidar ve muhalefet arasındaki çatışmalarda kullanılan “ideolojik silahlara” dönüştürüldüğü söylenebilir. Siyasi parti metinlerinde çocuklar, paternalist inşa ile ele alınarak kendileri için iyi olana yetişkinlerin karar verdiği nesnelere dönüştürülerek “muhtaç şeklinde temsil edilmektedirler. Medya metinlerinde ise konu ile ilgili veya ilgisiz olsun öncelik siyasi aktörlere verilerek çocuklar “politika aksesuarı” ve “haber kancası” şeklinde temsil edilmektedirler. Bu durumun aşılmasında, çocuğa saygı kültürünün içselleştirilerek çocuğun çıkar grubu olarak görülmesinin, ideolojinin aktarım aracı veya geleceğin politik taraftarı olarak değerlendirilmesinin önüne geçilmesi gerekmektedir.

KAYNAKÇA

- Abercrombie, N., Hill, S. & Turner, B. S., (2006). *The penguin dictionary of sociology*. London: Penguin Press.
- Adalet ve Kalkınma Partisi (AK Parti) (2014). *Kalkınma ve demokratikleşme programı*. <https://acikerisim.tbmm.gov.tr/server/api/core/bitstreams/3370001d-0a58-415c-bd99-c522d9427e84/content> adresinden elde edildi. Erişim Tarihi: 16.12.2023
- Adalet ve Kalkınma Partisi (AK Parti) (2023). *Türkiye Yüzyılı İçin Doğru Adımlar 2023 Seçim Beyannamesi*. <https://www.akparti.org.tr/media/bw1bgkif/tu-rkiye-yu-zy%C4%B1%C4%B1-ic-in-dog-ru-ad%C4%B1mlar-2023-sec-im-beyannamesi.pdf> adresinden elde edildi. Erişim Tarihi: 16.12.2023
- Akça, Y., Esen, Ş., & Özer, G. (2018). Siyasi parti beyannamelerinde eğitim politikalarının değerlendirilmesi. *Uluslararası Bilim Kültür ve Spor Derneği*. https://acikerisim.bartın.edu.tr/bitstream/handle/11772/2746/Yasar_Akca-sayfalar-1-2%2c711-717.pdf?sequence=3&isAllowed=y adresinden elde edildi. Erişim Tarihi: 18.05.2024
- Akın, M. H. (2013). *Siyasallığın toplumsal inşası-siyasal toplumsallaşma*. Konya: Çizgi Kitabevi.
- Akpınar, M. & Küçük, E. (2022). Siyasi parti seçim beyannamelerinde eğitim politikaları: 2000-2022. *Eğitimde Yeni Yaklaşımlar Dergisi*. 5(2). ss.1-32.
- Akşener, M. [@meral_aksener]. (17.05.2017). *Yeniçağ gazetesi nefes aldığımız bir yayın organı. Okuyalım, okutalım ve hergün iki yeniçağ satın alarak destek olalım* [Tweet]. Twitter. https://twitter.com/meral_aksener/status/864805713780101120
- Aktaş Salman, U., (2019). *Haberde çocuk - Çocuk odaklı habercilik elkitabı*. İstanbul: IPS İletişim Vakfı Yayınları.
- Akyüz, E. (1980). Çocuk hakları bildirisi ve Türk hukuk sistemi. *Ankara Üniversitesi Eğitim Bilimleri Fakültesi Dergisi*, 13(1). 339-365.
- Akyüz, E. (2000). *Ulusal ve uluslararası hukukta çocuğun haklarının ve güvenliğinin korunması*. Ankara: Milli Eğitim Basımevi.
- Akyüz, E. (2012). *Çocuk hukuku: Çocukların hakları ve korunması*. Ankara: Pegem Akademi.
- Alankuş, S. (2012). *Çocuk odaklı habercilik*. İstanbul: IPS İletişim Vakfı Yayınları.
- Alankuş, S. (2007). BİA ve hak haberciliği eğitim çalışmaları üzerine. Alankuş, S. (Hazırlayan). *İnsan hakları haberciliği* içinde. ss.11-24. İstanbul: IPS İletişim Vakfı Yayınları.
- Alkan, T. (1989). *Siyasal bilinç ve toplumsal değişim*. Ankara: Gündoğan Yayınları.
- Althusser, L. (2014). *İdeoloji ve devletin ideolojik aygıtları*. (Çev. Tümertekin, A.). İstanbul: İthaki Yayınları. (Idéologie et appareils idéologiques d'État, 1995).
- Alver, F. (2011). *Gazetecilik bilimi ve kuramları*. İstanbul: Kalkedon Yayınları.
- Anadolu Ajansı. (2016). *Mısır'da doğup dünyaya yayılan 'Rabia'*, <https://www.aa.com.tr/tr/dunya/misirda-dogup-dunyaya-yayilan-rabia/627918> adresinden elde edildi. Erişim Tarihi: 04.04.2024
- Aral, N., & Gürsoy, F. (2001). Çocuk hakları çerçevesinde çocuk ihmal ve istismarı. *Milli Eğitim Dergisi*, 151(5). 36-39.
- Araz, Y. (2013). *16. yüzyıldan 19. yüzyıl başlarına Osmanlı toplumunda çocuk olmak*. İstanbul: Kitap Yayınevi.
- Araz, Y. (2020). *Osmanlı İstanbul'unda çocuk emeği*. İstanbul: Kitap Yayınevi.
- Archard, D. (2004). *Children rights and childhood*. London and New York: Roudledge.
- Arı, R. (2008). *Eğitim psikolojisi*. Ankara: Nobel Yayın.
- Ank, B., M. & Sefa Akay, S.. (2023). Kız çocukların eğitim hakkı. *Eğitim Reformu Girişimi*. <https://www.egitimreformugirisimi.org/wp-content/uploads/2023/09/KizCocuklarinEgitimHakki.pdf>
- Ariès, P. (1962). *Centuries of childhood – A social history of family life*. (Çev. Baldick, R.). New York: Alfred A. Knopf. (L'Enfant et la viefamiliale sous Vancien regim, 1960).

- Arklan, Ü. & Tanacı, F. (2020). Seçim kampanyalarına beyannameler bağlamında bir bakış: 31 Mart 2019 yerel seçimleri örneğinde karşılaştırmalı bir inceleme. *Süleyman Demirel Üniversitesi Vizyoner Dergisi*, 11(26), 1-29.
- Arsan, E. & Çoban, S. (2014). Giriş. Arsan, E. & Çoban, S. (Hazırlayanlar). *Medya ve iktidar – Hegemonya, statüko, direniş* içinde. ss. 11-24. İstanbul: Evrensel Basım Yayın.
- Arslan, A. & Duğan, Ö. (2016). Suça yönelmiş çocukların medyada temsili: Bir alan araştırması. *Gümüşhane Üniversitesi İletişim Fakültesi Elektronik Dergisi*. 4(1). 303-325.
- Aslan, İ. (1982). Dünyanın ilk çocuk bayramı 23 Nisan ve uluslararası çocuk yılı. *Belleten*, 46(183), 567-594.
- Aziz, A. (2007). *Siyasal iletişim*. Ankara: Nobel Yayıncılık.
- Bademci, Ö., H. (2011). “Çocuk çalışmaları: Araştırmanın nesnesi değil öznesi olarak çocuklar”. *I. Türkiye Çocuk Hakları Kongresi Yetişkin Bildirileri Kitabı* içerisinde. Cilt 2. İstanbul: Çocuk Vakfı Yayınları. 257-263.
- Bahçeli, D. [@dbdevletbahceli]. (25.09.2018). *Bugün günlerden TÜRKÜN'ü; çağı Türkçe kavrayışın gücü, dünyayı Türkçe okuyuşun künhü. TÜRKÜN tasavvur ve tahayyülün Türkçe'yle tezahürünün övüncü. Ninnisini Türkçe* [Tweet]. Twitter. <https://twitter.com/dbdevletbahceli/status/1044620189822799872>
- Balcı, Ş. (2016). Siyasal karar alma sürecinde iletişim araç ve yöntemlerinin etki düzeyleri: 7 Haziran 2015 Genel Seçimleri Örneği. Balcı Ş. (Ed.) *7 Haziran'dan 1 Kasım'a Türkiye'de siyasal iletişim uygulamaları* içinde. ss. 71-108. Konya: Literatürk.
- Balcı, A. (2021). *Sosyal bilimlerde araştırma - Yöntem, teknik ve ilkeler*. Ankara: Pegem Akademi
- Ball, A. R. & Peters, B. G. (2006). *Çağdaş siyaset ve yönetim*. (Çev. Uzun, N.). İstanbul: Yayınodası. (Modern politics and government, 2005).
- Baş, T. & Akturan, U. (2017). *Sosyal bilimlerde bilgisayar destekli nitel araştırma yöntemleri*. Ankara: Seçkin Yayıncılık.
- British Broadcasting Corporation (BBC) (2016). *Erdoğan: AYM'nin kararına saygı duymuyorum*, https://www.bbc.com/turkce/haberler/2016/02/160228_erdogan_dundar_aym adresinden elde edildi. Erişim tarihi: 16.11.2023
- British Broadcasting Corporation (BBC) (2019). *Çevre aktivisti Greta Thunberg'den dünya liderlerine: Boş laflarınızla çocukluğumu çaldınız*, <https://www.bbc.com/turkce/haberler-dunya-49804068> adresinden elde edildi. Erişim Tarihi: 10.12.2022
- Bennet, L. W. (2000). *Politik illizyon ve medya*. (Çev. Say, A.) İstanbul: Nehir Medya. (The politics of illusion, 1983).
- Berber, Ş. (2001). Türkiye'deki siyasi partiler ve eğitim politikaları. *Selçuk Üniversitesi Sosyal Bilgiler Dergisi*, 4 (2), ss. 1-34.
- Berber, Ş. & Aslan, G. (2017). Siyasi partilerin dini eğitim politikaları. *Akademik Sosyal Araştırmalar Dergisi*. 5(39). ss. 595-602.
- Bianet (2018). *Erdoğan'dan Fatih Portakal'a: Bu millet patlatır enseni*, <https://bianet.org/haber/erdogan-dan-fatih-portakal-a-bu-millet-patlatir-enseni-203624> adresinden elde edildi. Erişim tarihi: 17.11.2023
- Bianet (2016). *AKP mi AK Parti mi?* <https://bianet.org/yazi/akp-mi-ak-parti-mi-180743> adresinden elde edildi. Erişim Tarihi: 08.05.2024
- Bilgiç, E. (2014). Epigrafik veriler ışığında antik çağ Anadolu'sunda eğitim. *Cedrus*. 2. 323-338.
- Boas, G. (1938). The century of the child. *The American Scholar*. 7 (3). 268-276.
- Bolin, I. (2010). Chillihuani's culture of respect and the circle of courage. *Reclaiming Children and Youth*, 18(4). 12-17.
- Bostancı, M. N. (2011). *Siyaset ve medya – Alacakaranlığın iki atlası*. İstanbul: Özgür Yayınları.
- Bowen, G. A. (2009). Document analysis as a qualitative research method. *Qualitative Research Journal*, 9(2), ss. 27-40. <https://doi.org/10.3316/QRJ0902027>

- Bradford, A. (2014), *The revolution is for the children - The politics of childhood in havana and miami*. Chapel Hill: The University Of North Carolina Press.
- Brittle, C. & Zint, M. (2003). Do newspapers lead with lead? A content analysis of how lead healthy risks to children are covered. *Journal of Environmental Health*, 65(10), 17-22.
- Brun, J. P. & Cooper, C. (2009). *Missing pieces: 7 ways to improve employee well-being and organizational effectiveness*. New York: Palgrave Macmillan.
- Buldan, P. [PervinBuldan]. (25.05.2018). *Yeni Yaşam hoş geldin! Yeni Yaşam'la özgür yarınlara... Hep birlikte kazanacağız* [Resim eklidir] [Tweet]. Twitter. <https://twitter.com/pervinbuldan/status/999981818848956416>
- Bumin, K. (2013). *Batı'da devlet ve çocuk*. Konya: Çizgi Kitabevi.
- Canatan, K. (2019). *İnsanın dört hali – Yaşam akışı sosyolojisine giriş*. İstanbul: Ketebe Yayınları.
- Cangöz, İ. (2012). Haberde “çocuk birey”. Alankuş S. (Der.) *Çocuk odaklı habercilik* içinde. ss. 198-225. İstanbul: IPS İletişim Vakfı Yayınları.
- Cangöz, İ. (2015). Gazetelerde Çocuk Haberleri: Malatya Çocuk Yuvası Örnek Olay Çalışması, Akçalı, S. İ. (Ed.). *Çocuk ve medya* içinde. Ankara: Nobel Yayıncılık.
- Cansun S. (2014). Political parties approaching the problem of ‘children and violence’: Examples from the JDP and the RPP. Buker, Hasan (Ed.). *Children and violence: Children under the pressure of social violence* içinde ss. 296-299. İstanbul: Samer Scientific Publications Series.
- Cansun, S. (2021). Türkiye’de siyasi partilerin çocuklara ve çocuk haklarına yaklaşımı. *Taras Shevchenko 6th International Congress on Social Sciences Proceedings Book*. ss. 669-685.
- Cardno, C. (2018). Policy document analysis: A practical educational leadership tool and a qualitative research method. *Kuram ve Uygulamada Eğitim Yönetimi*, 24(4), 623-640. doi: 10.14527/kuey.2018.016
- Chomsky, N. (1993). *Medya gerçeği*. (Çev. Yılmaz, A.) İstanbul: Tüzm zamanlar Yayıncılık. (Necessary Illusions: Thought Control in Democratic Societies, 1989).
- Common Sense (2019). The common sense census: media use by tweens and teens. <https://www.common sense media.org/sites/default/files/research/report/2019-census-8-to-18-full-report-updated.pdf> adresinden elde edildi. Erişim Tarihi: 12.07.2023
- Creswell, J. W. (2017). *Araştırma deseni: Nitel, nicel ve karma yöntem yaklaşımları*. Demir, S. B. (Çeviri Editörü). Ankara: Eğiten Kitap. (Research design: Qualitative, quantitative, and mixed methods approaches, 2013
- Cumhuriyet (2023). *İYİ Parti eğitim politikalarından sorumlu genel başkan yardımcısı Atabay: Üniversiteye girişte 3 hak olacak*. Erişim Tarihi: 9 Mayıs 2023.
- Cumhuriyet Halk Partisi (CHP), (t.y.). *Çağdaş Türkiye için değişim - Cumhuriyet Halk Partisi programı*. <https://content.chp.org.tr/1d48b01630ef43d9b2edf45d55842cae.pdf> adresinden elde edildi. Erişim Tarihi: 16.12.2023
- Cumhuriyet Halk Partisi (CHP), (2023). *İkinci yüzyıla çağrı beyannamesi*. <https://chp.org.tr/yayin/ikinci-yuzyila-cagri-beyannamesi> adresinden elde edildi. Erişim Tarihi: 16.12.2023
- Cunningham, H. (2006). *The invention of childhood*. London: BBC Books.
- Cunningham, H. (2021). *Children and childhood in western society since 1500*. New York: Routledge.
- Curran, J. (2005). Kitle iletişimi araştırmasında yeni revizyonizm: Bir yeniden değerlendirme çabası. Küçük, M. (Hazırlayan ve Çeviren). *Medya, İktidar, İdeoloji* içinde. ss. 377-412. Ankara: Bilim ve Sanat.
- Çam, E. (2002). *Siyaset bilimine giriş*. İstanbul: Der Yayınları.
- Çam, Ş. (2008). *Medya çalışmalarında ideoloji: Epistemolojik ve metodolojik sorunlar*. Ankara: De Ki Basım Yayım.
- Çatı, K & Cengiz, S. (2019). “Politik pazarlama çerçevesinde siyasi partilerin seçim beyannamelerinin incelenmesi”, *Elektronik sosyal Bilimler Dergisi*, 18(72), ss. 1701-1712
- Çetin, H. (2003). *İnsan ve siyaset – Siyasetin psikolojik temelleri*. Ankara: Siyasal Kitabevi.

- Çiçek, N. (2012). Erken Cumhuriyet döneminde modern çocukluk nosyonunun görünüşleri üzerine bir analiz. *Mülkiye Dergisi*, 36(4), 69-104.
- Çoban, S. (2013). *Hegemonya aracı ve ideolojik aygıt olarak medya*. İstanbul: Parşömen Yayıncılık.
- Çobaner, A. A. (2015). Çocuk hakları bağlamında Suriyeli mülteci çocukların haberlerde temsili. *Marmara İletişim Dergisi*, 24, 27-54.
- Çocuk Vakfı, (2021). Türkiye’de “uyuşturucu ve çocuk” – Genel değerlendirme ve öneriler. *Çocuk ve Medeniyet*, 6(11), ss. 143-151. doi: <https://doi.org/10.47646/CMD.2021.257>
- Danişoğlu, E. (1999). Kalkınma planlarında çocukla ilgili devlet politikaları. B. Onur (Ed.). *Cumhuriyet ve çocuk – II. ulusal çocuk kültürü kongresi*. (ss. 429-445). Ankara: Çocuk Kültürü Araştırma ve Uygulama Merkezi Yayınları.
- Değirmencioglu, S. M. (2012). Çocuk hakları penceresinden basın: Eleştirel, katılımcı ve yapıcı bir bakış. Alankuş, S. (Der.) *Çocuk odaklı habercilik* içinde. ss.135-173. İstanbul: IPS İletişim Vakfı Yayınları.
- Değirmencioglu, S. M., Şirin, Ö., Tartar & E., E. (2004). Çocuk hakları açısından 23 Nisan: Bir basın analizi (2001-2002). Onur, B. (Ed.). *Cumhuriyet’in 80. yılında disiplinlerarası bakışla Türkiye’de çocuk* içinde. Ankara: Ankara Üniversitesi Çocuk Kültürü Araştırma ve Uygulama Merkezi Yayınları.
- Demirel, T. (2021). *Adalet Partisi – İdeoloji ve politika*. İstanbul: İletişim Yayınları
- Devlet Planlama Teşkilatı (1963). *Kalkınma planı (birinci beş yıl) 1963-1967*. https://www.sbb.gov.tr/wp-content/uploads/2022/07/Kalkinma_Plani_Birinci_Bes_Yillik_1963-1967.pdf adresinden elde edildi. Erişim Tarihi: 12.12.2022
- Devlet Planlama Teşkilatı (1968). *İkinci beş yıllık kalkınma planı 1968-1972*. https://www.sbb.gov.tr/wp-content/uploads/2022/07/ikinci_Bes_Kalkinma_Plani-1968-1972.pdf adresinden elde edildi. Erişim Tarihi: 12.12.2022
- Devlet Planlama Teşkilatı (1973). *Yeni strateji ve kalkınma planı üçüncü beş yıl 1973-1977*. https://www.sbb.gov.tr/wp-content/uploads/2022/08/Yeni-Strateji-ve-Kalkinma-Plani_Ucuncu-Bes-Yil_1973_1977.pdf adresinden elde edildi. Erişim Tarihi: 12.12.2022
- Devlet Planlama Teşkilatı (1979). *Dördüncü beş yıllık kalkınma planı 1979-1983*. https://www.sbb.gov.tr/wp-content/uploads/2022/08/Dorduncu-Bes-Yillik-Kalkinma-Plani_1979_1983.pdf adresinden elde edildi. Erişim Tarihi: 12.12.2022
- Devlet Planlama Teşkilatı (1984). *Beşinci beş yıllık kalkınma planı 1985-1989*. <https://www.sbb.gov.tr/wp-content/uploads/2022/08/Besinci-Bes-Yillik-Kalkinma-Plani-1985-1989.pdf> adresinden elde edildi. Erişim Tarihi: 12.12.2022
- Devlet Planlama Teşkilatı (1989). *Altıncı beş yıllık kalkınma planı 1990-1994*. https://www.sbb.gov.tr/wp-content/uploads/2022/07/Altinci_Bes_Yillik_Kalkinma_Plani-1990-1994.pdf adresinden elde edildi. Erişim Tarihi: 12.12.2022
- Devlet Planlama Teşkilatı (1995). *Yedinci beş yıllık kalkınma planı 1996-2000*. https://www.sbb.gov.tr/wp-content/uploads/2022/07/Yedinci_Bes_Yillik_Kalkinma_Plani-1996-2000.pdf adresinden elde edildi. Erişim Tarihi: 12.12.2022
- Devlet Planlama Teşkilatı (2000). *Uzun vadeli strateji ve sekizinci beş yıllık kalkınma planı 2001-2005* https://www.sbb.gov.tr/wp-content/uploads/2022/07/Uzun_Vadeli_Strateji_ve_Sekizinci_Bes_Yillik_Kalkinma_Plani-2001-2005.pdf adresinden elde edildi. Erişim Tarihi: 12.12.2022
- Devlet Planlama Teşkilatı (2006). *Dokuzuncu kalkınma planı 2007-2013*. https://www.sbb.gov.tr/wp-content/uploads/2022/07/Dokuzuncu_Kalkinma_Plani-2007-2013.pdf adresinden elde edildi. Erişim Tarihi: 12.12.2022
- Devran, Y. (2010). *Haber söylem ideoloji*. İstanbul: Başlık Yayın Grubu.
- Downman, S. & Ubayasiri, K. (2017). *Journalism for social change in Asia – Reporting human rights*. Palgrave Macmillan.

- Dökmen, Ü. “Çocuklar ve siyasi liderler”. *Cumhuriyet* (18 Aralık 2022). <https://egazete.cumhuriyet.com.tr/oku/4202/2022-12-18/0> adresinden elde edildi. Erişim Tarihi: 19. 01.2023
- Durgeç, P. (2020). A research on children's representations in the Turkish press in the context of ethical responsibility of the media. *MEDIAJ*. 3 (2). 53-71. DOI: 10.33464/mediaj.829045
- Durna, T. & Kubilay, Ç. (2010). Basının şiddeti: Siyasal gösterilerde “polise taş atan çocuklar” örneği. *Ankara Üniversitesi SBF Dergisi*. 65 (3), 51-85.
- Dursun, Ç. (2001). *TV haberlerinde ideoloji*. Ankara: İmge Kitabevi.
- Dursun, Ç. (2005). Haber ve habercilik/gazetecilik üzerine düşünmek. Alankuş, S. (Der.) *Gazetecilik ve habercilik* içinde. ss. 69-90. İstanbul: IPS İletişim Vakfı Yayınları.
- Dursun, Ç. (2007). Hak haberciliğinin doğası ve olanağı. Alankuş, S. (Hazırlayan) *İnsan hakları haberciliği* içinde. ss. 105-127. İstanbul: IPS İletişim Vakfı Yayınları.
- Dursun, Ç. (2013). *İletişim kuram kritik*. Ankara: İmge Kitabevi.
- Dursun, D. (2008). *Siyaset bilimi*. İstanbul: Beta Yayıncılık.
- Duverger, M. (1993). *Siyasi partiler*. (Çev. Özbudun, E.). Ankara: Bilgi Yayınevi. (Political Parties, 1951)
- Eagleton, T. (2020). *İdeoloji*. İstanbul: Ayrıntı Yayınları. (Ideology, 1991).
- Easton, D., Hess, R. D. (1962). The child's political world. *Midwest Journal of Political Science*. 6 (3). 229-246.
- Elkin, F. (1990). *Çocuk ve toplum – Çocuğun toplumsallaşması*. (Çev. Güngör, N.). Ankara: Gündoğan Yayınları. (The child and society/ The process of socialization).
- Elkind, D. (1999). *Çocuk ve toplum-Gelişim ve Eğitim Üzerine Denemeler*. (Çev. Öngen, D.). Ankara: Çocuk Kültürü Araştırma ve Uygulama Merkezi Yayınları. (Images of the young child, 1993).
- Eraslan, H. (2021). Geleneksel medyadan sayısal medyaya: Medya kuramları ve çocuk. Kılıç, Ş. (Ed.) *Çocuk ve medya* içinde. ss. 1-24. Ankara: Pegem akademi.
- Erdem, B. N. & Kaynar, A. (2022). “Sesimizi duyan var mı?”: İzmir depremi konulu televizyon haberlerinde çocukların temsili. *Selçuk İletişim Dergisi*. 15(2). ss. 737-766.
- Erdemir, H. & Erdemir, H. (2012). Antikçağ’da çocuk olmak: Ölmek ya da ölmemek. D. Şenol, S. Yıldız, T. Kıymaz & H. Kala (Ed.), *Uluslararası katılımlı kadına ve çocuğa şiddet sempozyumu bildiri kitabı* (ss. 643-659). Ankara: Mutlu Çocuklar Derneği Yayınları.
- Erdoğan, İ. (1997). *İletişim egemenlik mücadeleye giriş*. Ankara: İmge Kitabevi.
- Erdoğan İ. (2018). *Televizyon haberleri: Kirletilmiş ruhun günlük gıdası*. Ankara: Pozitif Matbaacılık.
- Erdoğan, T. & Vaktıf, B. (2020). Çocukluk sosyolojisinin tarihsel gelişimi ve kuramsal temelleri. *Selçuk Üniversitesi Edebiyat Fakültesi Dergisi*, (44), 461-486.
- Erdoğan Tosun, G. & Kurt, H. (2015). Kamusal alanda çocuk hakları ve haber değeri: Türk yazılı basını üzerine bir değerlendirme. Akçalı, S. İ. (Ed.). *Çocuk ve medya* içinde. ss. 83-106. Ankara: Nobel Yayıncılık.
- Erdoğan Tosun, G. 2007). İnsan hakları ve medya. Alankuş, S. (Hazırlayan). *İnsan hakları haberciliği* içinde. ss. 80-104. İstanbul: IPS İletişim Vakfı Yayınları.
- Eriksen, T. H. (2009). *Küçük yerler büyük meseleler – Sosyal ve kültürel antropoloji*. (Çev. Koca, A. E). Ankara: Birleşik Yayınevi. (Small places, large issues – An indrotuction to social and cultural anthropology).
- Fırat, F. (2016). Çocuk odaksız habercilik: İnternet gazetelerinde çocuk içerikli haberlerin sunumu ve etik ihlaller. *Gümüshane Üniversitesi İletişim Fakültesi Elektronik Dergisi*. 4 (2). 817-833.
- Fiske, J. (2015). *Kitle iletişim çalışmalarına giriş*. (Çev. İrvan, S.). Ankara: Pharmakon Yayınevi. (Introduction to communication studies, 1982).
- Franklin, B. (1993). *Çocuk hakları*. (Çev. Türker, A.). İstanbul: Ayrıntı Yayınları. (The rights of children, 1974).

- Freeden, M. (2011). *İdeoloji*. (Çev. Gür, H.). Ankara: Dost Kitabevi. (Ideology, 2003).
- Freeman, M. (1998). The sociology of childhood and children's rights, *The International Journal of Children's Rights*, (6), 433- 444.
- Friedmann, L. (2013). *Education for peace: Empowering children to uphold liberty, equality, and dignity*. https://childrensrighteducation.com/uploads/3/4/5/2/34521419/education_for_peace_empowering_children_to_uphold_liberty_equality_and_dignity_by_lesley_friedmann_corrected_.pdf adresinden elde edildi. Erişim Tarihi: 03.03.2022
- Fürsich, E. (2010). Media and the representation of others. *International social science journal*, 61(199), 113-130.
- Gazete Duvar (2024). Erdoğan: Asimilasyona karşı en büyük silah çocuklarımıza ana dillerini öğretmek. <https://www.gazeteduvar.com.tr/erdogan-asimilasyona-karsi-en-buyuk-silah-cocuklarimize-ana-dillerini-ogretmek-haber-1663347> adresinden elde edildi. Erişim Tarihi: 20.01.2024.
- Gencil Bek, M. (2011). Medyada çocuk hakları ve etik ilkeler. Şirin, M.,R. (Ed.). *Çocuk hakları ve medya el kitabı* içinde. ss. 23-48. İstanbul: Çocuk Vakfı Yayınları.
- Giarelli, E., & Tulman, L. (2003). Methodological issues in the use of published cartoons as data. *Qualitative Health Research*, 13(7), 945-956. <https://doi.org/10.1177/1049732303253545>
- Gitlin, T. (1980). *The whole world is watching*. Berkeley: Universty of California Press.
- Gıl'adi, A. (2001). İslam uygarlığında bir "çocukluk" kavramı var mı?. B. Onur (Ed.). *Dünya'da ve Türkiye'de değişen çocukluk*. (ss. 105-115). Ankara: Ankara Üniversitesi Basımevi.
- Glavaš, D. (2017). Political advertising and media campaign during the pre-election period: A Comparative Study. *Commissioned by the Organisation for Security and Co-operation in Europe (OSCE) Mission to Montenegro*.
- Golding, P. & Murdock, G. (2008). İdeoloji ve kitle iletişim araçları: Belirlenim sorunu. Yaylagül, L. & Korkmaz, N. (Der.) *Medya, popüler kültür ve ideoloji* içinde. ss. 23-58. Ankara: Dipnot Yayınları.
- Gökçe, O. (2006). İçerik analizi - Kuramsal ve pratik bilgiler. Ankara: Siyasal Kitabevi.
- Gökçe, O., Göksu, V. (2016). Siyasal toplumsallaşma. O. Gökçe (Ed.). *Siyaset sosyolojisi* (ss. 115-133). Konya: Çizgi Kitabevi.
- Göz, H. (2020). *Çocuklar, iktidar ve ideoloji: Çocuk politikası üzerine düşünceler*. <https://elyazmalari.com/2020/01/30/cocuklar-iktidar-ve-ideoloji-cocuk-politikasi-uzerine-dusunceler/> adresinden elde edildi. Erişim Tarihi: 17.06.2022
- Gramsci, A. (2011). *Hapishane defterleri* (Çev. Cemgil, A.). İstanbul: Belge Yayınları.
- Greenberg, E. S. (2017). Consensus and dissent: Trends in political socialization research. E. S. Greenberg (Ed.). *Political socialization* (ss. 1-16). New York: Routledge.
- Grossberg, L. (1984). Strategies of Marxist cultural interpretation. *Critical Studies in Mass Communication*, 1(4). ss.392-421.
- Güllüpunar, H. (2010). *Siyasal iletişim ve aday imajı*. Konya: Eğitim Kitabevi.
- Gürbüz, S. & Aydın, B.O. (2021). Siyasal kampanya videolarında çocuk rolü: Çocuk, kime hangi amaçla ne söyler? Karakoç, E. & Taydaş, O. (Ed.) *Siyasal iletişim uygulamalı araştırmalar – Analizler, incelemeler ve örnek çalışmalar* içinde ss. 137-172. Ankara: Nobel Yayıncılık.
- Gürcan, H.,İ. (2018). *Haberciliğin temel kavramları*. Eskişehir: Anadolu Üniversitesi.
- Güven, S. (2015). *Medyada çocuk ve toplumsal dönüşüm*. Ankara: Orient Yayınları.
- Hacettepe Üniversitesi Gençlik Araştırmaları Uygulama ve Araştırma Merkezi (2023). <https://hugaum.hacettepe.edu.tr/> adresinden elde edildi. Erişim Tarihi: 09.07.2023.
- Hall, S. (2017). Temsil işi. Hall, S. (Ed.) *Temsil -Kültürel temsiller ve anlamlandırma uygulamaları* içinde. (Çev. Dündar, İ.). ss. 23-98. İstanbul: Pinhan Yayıncılık. (Representation: Cultural representations and signifying practies -Culture, media and identities series, 1997).
- Hall, S., Gustafsson, B., Lumley, B., Bluhm, W., McLennon, G. (2014). İdeoloji üzerine: Eleştirel ideoloji analizleri. (Çev. Şahan, C.). ss. 7-22. İstanbul: Pales Yayınları.

- Hall, S. (2005a). Introduction to media studies at the centre, Hall, S., Hobson, D., Lowe, A., & Willis, P., (Der.) *Cultur, media, language* içinde. ss. 104-109. London: Taylor & Francis e-Library
- Hall, S. (2005b). Encoding/Decoding, Hall, S., Hobson, D., Lowe, A., & Willis, P., (Der.) *Cultur, media, language* içinde. ss. 117-127. London: Taylor & Francis e-Library
- Hall, S. (2005c). İdeolojinin yeniden keşfi: Medya çalışmalarında baskı altında tutulmanın geri dönüşü. Küçük, M. (Hazırlayan ve Çeviren). *Medya, İktidar, İdeoloji* içinde. ss. 73-121. Ankara: Bilim ve Sanat.
- Hall, S. (2005d). Kültür, medya ve “ideolojik etki”. Küçük, M. (Hazırlayan ve Çeviren). *Medya, İktidar, İdeoloji* içinde. ss. 191-234. Ankara: Bilim ve Sanat.
- Haller, E. J., & Thorson, S. J. (1970). The political socialization of children and the structure of the elementary school. *Interchange*, 1(3), 45-55.
- Halkların Demokratik Partisi (HDP), (t.y.). *Halkların Demokratik Partisi programı*. <https://hdp.org.tr/tr/parti-programi/8/> adresinden erişilmiştir. Erişim Tarihi: 16.12.2023
- Halkların Demokratik Partisi (HDP), (2023). *Buradayız birlikte değiştireceğiz*. <https://hdp.org.tr/Images/UserFiles/Documents/Editor/2023/yesil-sol-parti-2023-sbildirgesi.pdf> adresinden erişilmiştir. Erişim tarihi: 16.12.2023
- Haydon, G. (1979). Political theory and the child: Problems of the individualist tradition. *Political Studies*, 27(3), 405-420.
- Heywood, A. (2021). *Siyaset*. (Çev. Bakırcı, F.). Ankara: Felix Kitap. (Politics, 1997).
- Heywood, A. (2020). *Siyasi ideolojiler*. (Çev. Köker, L.). Ankara: Felix Kitap. (Political ideologies, 1992).
- Heywood, C. (2003). *Baba bana top at! Batı'da çocukluğun tarihi*. (Çev. Hoşsucu, E.). İstanbul: Kitap Yayınevi. (History of childhood, 2001).
- Hirst, Q., P. (2014). Althusser ve ideoloji teorisi. Hall, S., Gustaffson, B., Lumley, B., Bluhm, W., & McLennon, G. (Der.) *İdeoloji üzerine: Eleştirel ideoloji analizleri* içinde. (Çev. Şahan, C.). ss. 227. 271. İstanbul: Pales Yayıncılık.
- Hofmeister, W. & Grabow, K. (2011). *Political parties – Functions and organisation in democratic societies*. Singapore: Konrad Adenauer Stiftung.
- Holt, J. (2000). *Çocukluktan kaçış*. (Çev. Yılancı, S., Aksoy, C.). İstanbul: Beyaz Yayınları. (Escape from childhood, 1995).
- Holzscheiter, A. (2010). *Children's rights in international politics: The transformative power of discourse*. London: Palgrave Macmillan.
- Hyman, H. H. (1959). *Political socialization- A study in he psychology of political behavior*. Amerika: The Free Press
- Independent Türkçe (2022). *Erdoğan'dan AK Parti'ye katılan Çelebi'ye “çocuk” tavsiyesi: Sayıları artırmak lazım; Bak PKK'ya...* <https://www.indyaturk.com/node/565816/haber/erdo%C4%9Fandan-ak-partiye-kat%C4%B1lan-%C3%A7elebiye-%C3%A7ocuk-tavsiyesi-say%C4%B1lar%C4%B1-art%C4%B1rmak-laz%C4%B1m-bak> adresinden elde edildi. Erişim Tarihi: 17.03.2023
- International Federation of Journalism (IFJ), (2003). Promoting children's rights in the media – Workshop report. <https://www.ifj.org/media-centre/news/detail/article/promoting-childrens-rights-in-the-media-workshop-report> adresinden elde edildi. Erişim Tarihi: 13.07.2023
- International Labour Organization (1962). 11 No'lu muamele eşitliği (sosyal güvenlik) sözleşmesi. https://www.ilo.org/ankara/conventions-ratified-by-turkey/WCMS_377276/lang--tr/index.htm adresinden elde edildi. Erişim Tarihi: 21.12.2023
- İşık, S.Y. (2016). *Küçükleri saymak - Geleneksel saygı anlayışının krizi ve değişime çocuklardan başlamak*. <https://acikerisim.bartın.edu.tr/bitstream/handle/11772/1413/SAYGI-02.pdf?sequence=1> adresinden elde edildi. Erişim Tarihi: 16.03.2022

- İçin Akçalı, S. (2015). Tüketim toplumunda çocukluğun yitişi . S İ. Akçalı (Ed.) *Çocuk ve medya*. (ss. 1-12). Ankara: Nobel Yayıncılık.
- İlyas, A. (2017). Cumhuriyet'in ideal toplum yetiştirme yolu: 5245 sayılı Harika Çocuk Yasası. *Türk İslam Medeniyeti Akademik Araştırmalar Dergisi*. 12(23). 165-180.
- İnal, K. (2007). *Çocuğun örselenen dünyası*. İstanbul: Sobil Yayıncılık.
- İnal, K. (2018). *Çocuk hakları ve siyaset*. İstanbul: Yeni İnsan Yayınevi.
- İnal, A. (1996). *Haberi okumak*. İstanbul: Temuçin Yayınları.
- İnternethaber (2017). *Kılıçdaroğlu'ndan A Haber ve ATV'ye tehdit*, <https://www.internethaber.com/kilicdaroglundan-a-haber-ve-atvye-tehdit-video-galerisi-1828867.htm> adresinden elde edildi. Erişim tarihi: 17.11.2023
- İYİ Parti, (2023). *Türkiye tarih yazacak*. <https://www.turkiyetarih yazacak.com/home> adresinden elde edildi. Erişim Tarihi: 16.12.2023
- İYİ Parti, (t.y.). *İYİ Parti programı*. <https://iyiparti.org.tr/> adresinden elde edildi. Erişim tarihi: 16.12.2023
- İstek, G. (2019). Almanca eserlerde çocuk haçlı seferleri. *Journal of International Social Research*, 12 (65), 248-254.
- Kahraman, S. (2019). Türkiye'de siyasi partilerin resmi metinlerinde ve söylemlerinde medya analizi. Temel, F. & Türkmenoğlu, A. T. (Ed.). *Medya ve siyaset içinde*. ss. 11-37. Konya: Çizgi Kitabevi.
- Kalaycıoğlu, E. (1984). *Çağdaş siyasal bilim - Teori, olgu ve süreçler*. İstanbul: Beta Basım Yayım Dağıtım.
- Kalkınma Bakanlığı (2013). *Onuncu kalkınma planı 2014-2018*. https://www.sbb.gov.tr/wp-content/uploads/2022/08/Onuncu_Kalkinma_Plani-2014-2018.pdf adresinden elde edildi. Erişim Tarihi: 12.12.2022
- Kanlı, Y., Şener, K. (2023). *Medya izleme raporu*. Ankara: Gazeteciler Cemiyeti Basın Evi.
- Karabiyik, M. S. (2019). Yeni sosyolojilere doğru imkan ve fırsatlar: Bir disiplin olarak çocukluk sosyolojisi. *Çocuk ve Medeniyet Dergisi*, 4(7), 163-178.
- Karasubaşı, İ. (2015). II. Dünya Savaşı çocukları. *Ankara Üniversitesi Dil ve Tarih – Coğrafya Fakültesi Dergisi*. 55(1). 441-450.
- Karppinen, K.& Moe, H. (2019). *Texts as data 1: Document analysis*. (Ed. Den Bulck, H.V., Puppis, M., Donders, K., Audenhove, L.V.) The palgrave handbook of methods for media policy research. Switzerland: Palgrave Macmillan. ss. 249 -262.
- Kışlalı, A. T. (2002). *Siyaset bilimi*. Ankara: İmge Kitabevi.
- Koman, E. & Özkan, Ş. (2018). *Türkiye yazılı basınında çocukların temsili – Haziran 2018*. İstanbul: Hrnt Dink Vakfı.
- Korczak, J. (2011). Çocuğun saygı hakkı. (Çev. Durmuş, B. & Şirin, M.C.). *Journal of İstanbul University Law Faculty*, 69(1-2). 1199-1207.
- Koschaker, P. (1977). *Roma özel hukukunun ana hatları*. Ankara: Sevinç Matbaası.
- Kurt, H. (2012). Politik kültür ve iletişim. H. Çetin (Ed.). *Siyaset bilimi* (ss. 321-358). Ankara: Orion Kitabevi.
- Kurt, S. L. (2016). Çocuk haklarına ilişkin temel uluslararası belgeler ve Türkiye uygulaması. *Sosyal Politika Çalışmaları Dergisi*. 36(16). ss. 99-127.
- Laughy, D. (2010). *Medya çalışmaları – Teoriler ve yaklaşımlar*. (Çev. Toprak, A.). İstanbul: Kalkedon Yayınları. (Mediastudies theories and approaches, 2009).
- Lippmann, W. (2020). *Kamuoyu*. (Çev. Ed. Yılmaz, O. D.) İstanbul: Kabalcı Yayıncılık. (Public Opinion, 1922).
- Longfield, A. (2019). Guess how much we love you – Why politicians urgently need to help our children – A manifesto for children. *Office of the Children's Commissioner*.
- Loreman, T. (2009). *Respecting childhood*. Continuum.
- Maccoby, E. E. (2016). Historical overview of socialization research and theory. (Ed: J. E. Grusec ve P. D. Hastings). *Handbook of socialization: Theory and research* (ss. 13-41). New York: Guilford Publications,

- Makşutyan, N. (2014). *Türkiye’de çocuk olmak*. <https://tr.boell.org/tr/2014/09/22/turkiyede-cocuk-olmak> adresinden elde edildi. Erişim tarihi: 05.12.2023
- Mamur Işıklı, Y. (2015). Çocuk gözüyle Türkiye’de çocuk hakları sorunu. Ankara: Serra Yayıncılık.
- Mamur Işıklı, Y., & Karatepe, S. (2016). Türkiye’de çocuğa yönelik sosyal politika uygulamaları ve tarihsel analizi. *Akademik Yaklaşımlar Dergisi*, 7(1), 69-100.
- Mardin, Ş. (2018). *İdeoloji*. İstanbul: İletişim Yayınları.
- Marshall, G. (2005). *Sosyoloji sözlüğü*, (Çev. Akınhay, O. ve Kömürçü, D.). Ankara: Bilim ve Sanat Yayınları. (A dictionary of sociology, 1999).
- Marx, K., & Engels, F. (2013). *Alman ideolojisi*. (Çev. Ok, T. & Geridönmez, O.). İstanbul: Evrensel Basım Yayın. (Die deutsche Ideologie, 1845).
- Mashable (2018). *Sonita Alizadeh narrowly avoided being a child bride. Now she raps about ending forced marriage*. <https://mashable.com/article/sonita-alizadeh-rapper-end-child-marriage> adresinden elde edildi. Erişim Tarihi: 10.12.2022
- Mattelart, A. & Mattelart, M. (2016). *İletişim kuramları tarihi*. (Çev. Zılhoğlu, M.). İstanbul: İletişim Yayınları. (Histoire des theories de la communication, 1995).
- Matthews, G. B. (2000). *Çocukluk felsefesi*. (Çev. Çakmak, E.). İstanbul: Gendaş Kültür Yayınları. (The hilosophy of childhood, 19The invention of childhood.94).
- Mayall, B. (2018). *Çocukluk sosyolojisi tarihi* (Çev. Orman, T. F.). İstanbul: Beta Yayıncılık. (A history of the sociology of childhood, 2013).
- McLellan, D. (1986). *Ideology*. University of Minnesota Press.
- Meyer, T. (2014). *Medya ve demokrasi: Medya siyaseti nasıl sömürgeleştirir*. (Çev. Fethi, A.). İstanbul: Köprü Kitapları (Media Democracy, 2002)
- Michels, R. (2021). *Siyasal partiler – Modern demokrasinin oligarşik eğilimleri üzerine toplu bilimsel bir inceleme*. (Çev. Sipahi, İ.). İstanbul: İstanbul Bilgi Üniversitesi Yayınları.
- Miles, M.B., & Huberman, A.M. (1994). *Qualitative data ansilsis: An expanded sourcebook*. Sage.
- Milliyetçi Hareket Partisi (MHP) (2023). https://www.mhp.org.tr/usr_img/_mhp2007/kitaplar/beyanname_14_mayis_2023_opt.pdf adresinden edlde edildi. Erişim Tarihi: 11.05.2024
- Milliyetçi Hareket Partisi (MHP) (2009). Parti programı “Geleceğe doğru”. https://www.mhp.org.tr/usr_img/_mhp2007/kitaplar/mhp_parti_programi_2009_opt.pdf adresinden elde edildi. Erişim Tarihi: 16.12.2023
- Moeller, S. D. (2002). A hierarchy of innocence-The media’s use of children in the telling of international news. *Press/Politics*, 10(7), 36-56.
- Montessori, M. (2020). *Çocukluğun sırrı* (Çev. Bilgin, S.). İstanbul: Kaknüs Yayınları. (The secret of childhood).
- Mumay, B. (2023). “Erdoğan’ın ülkesinde çocuk olmak: Bir kuşağın yoklukla imtihanı. <https://www.faz.net/aktuell/feuilleton/kolumnen/brief-aus-istanbul/i-istanbul-dan-mektuplar/erdo-an-n-uelkesinde-cocuk-olmak-bir-ku-a-n-yoklukla-imtihan-18628957.html> adresinden elde edildi. Erişim Tarihi: 16.03.2023
- Munro, D. C., (2021). Çocuk haçlı seferleri. (Çev. Çalısır, A. O.). *Ortaçağ Araştırmaları Dergisi*. 4(2). 280-284. (The children’s crusade, 1914).
- Mutluay, N. (2010). *Eski yakın doğu toplumlarında çocuk*. Ankara: Alter Yayıncılık.
- Nazlı, R.S., Çat, Kalafat, A. & Kayadayı, A. (2021). Çocuk konulu haberlerin medyada temsili. *Gümüşhane Üniversitesi İletişim Fakültesi Elektronik Dergisi*. 9(1). 325-350.
- Németh, B. (2018). A childrens rights 101 for politicians and organisers of political campaigns. *Hintalovon Child Rights Foundation*. <https://hintalovon.hu/wp-content/uploads/2022/10/Childrens-rights-political-101.pdf> adresinden elde edildi. Erişim Tarihi: 12.05.2024.
- Okay, C. (1998). *Osmanlı çocuk hayatında yenileşmeler 1850-1900*. İstanbul: Kırkambar Yayınları.
- O’Leary, Z. (2017). *The essential guide to doing your research project*. Sage
- Olgundeniz, S. S. (2010). *Televizyon dünyasında çocuğun temsili: Televizyon dizilerinde ve reklamlarında çocuk kimlikleri* (Yayınlanmamış doktora tezi). YÖK Ulusal Tez Merkezi veri tabanından elde edildi (Tez no: 263261).
- Onat, Y. & Akço, S. (2012), Çocuk ve habercilik. Alankuş, S. (Der.) *Çocuk odaklı habercilik* içinde. ss.75-134. İstanbul: IPS İletişim Vakfı Yayınları.

- Onur, B. (2019). *Değişen çağ değişen çocukluk*. Ankara: İmge Kitabevi.
- Onur, B. (2005). *Türkiye’de çocukluğun tarihi*. Ankara: İmge Kitabevi.
- Onur, B. (2007). *Çocuk tarih ve toplum*. Ankara: İmge Kitabevi.
- Ortaylı, İ. (2009). *Osmanlı toplumunda aile*. İstanbul: Pan Yayıncılık.
- Ova, N. (2012). Türkiye’de yazılı basında “çocuk gelinler”in temsili. *Selçuk İletişim*. 8(2). 238-262.
- Önenli Güven, M. (2022). Çocuk savaşçılar mı, terör örgütleri tarafından istismar edilen çocuklar mı? PKK örneği. *International Crimes and History*. 23. ss. 67-91.
- Ördem, A. Ö. (2020). *Çocukluk sosyolojisi – Paradigmalar paradokslar eleştiriler*. Konya: Çizgi Kitabevi.
- Örs, H. B. (2012). *19. yüzyıldan 20. yüzyıla modern siyasal ideolojiler*. İstanbul: İstanbul Bilgi Üniversitesi Yayınları.
- Özbek, S. (2011). *İdeoloji kuramları*. İstanbul: Notus Kitap Yayınevi.
- Özbudun, E. (1974). *Siyasal partiler*. Ankara: Sevinç Matbaası.
- Özçetin, B. (2018). *Kitle iletişim kuramları – kavramlar, okullar, modeller*. İstanbul: İletişim Yayınları.
- Özer, Ö. (2020). *Haber söylem ideolojisi – Eleştirel haber çözümlemeleri*. Konya: Literatürk.
- Özkan, Y., Nazlier, E. N., Başpınar, B., Bayrak, G., Çetin, S. N., Dede, H., & Tavus, H. (2023). Çocuk yoksulluğu ve çocuk işçiliği ile mücadelede sivil toplum kuruluşlarının rolü: Pikolo Derneği ve Türkiye Kızılay Derneği örneği. *Çocuk ve Medeniyet Dergisi*, 8(14), 11-52.
- Özkaynar, K. (2015). Siyasal partilerin 2011 ve 2015 yılı seçim beyannamelerine bakış: Bir doküman incelemesi ve içerik analizi çalışması. *Akademik Sosyal Araştırmalar Dergisi*, 3(17), 439-452.
- Öztaş, G. G. (2019). *Türkiyede çocukluğun politik inşası*. İstanbul: Bilgi Üniversitesi Yayınları.
- Öztekin, A. (2018). *Siyaset bilimine giriş*. Ankara: Siyasal Kitabevi.
- Öztürk, H. & Emiroğlu, A. (2022). Osmanlı Devleti’nin son dönemleri ile erken Cumhuriyet dönemi çocuk yetiştirme politikaları. *Mersin Üniversitesi Tıp Fakültesi Lokman Hekim Tıp Tarihi ve Folklorik Tıp Dergisi*. 12(3). ss. 565-578.
- Özğürlü, M. (2009). Hak haberciliği. *İstanbul Aydın Üniversitesi Dergisi*. 1 (1). 159-168.
- Pandey, J. L., & Kumar, V. (1977). Political education: An empirical framework. *The Indian Journal of Political Science*, 38(4), 506-520.
- Pérez Lira, R., F. (2023). ‘Make them a participant in their story’: Investigating children’s issues. <https://gijn.org/stories/make-them-a-participant-in-their-story-investigating-childrens-issues/> adresinden elde edildi. Erişim Tarihi: 25.10.2023.
- Polat, C., Akkaya, M.A. & Binici, K. (2015). 07 Haziran 2015 Türkiye genel seçimleri parti bildirgelerinde bilgi ve belge yönetimi ve kütüphanecilik. *Türk Kütüphaneciliği*. 29/2. ss. 296-308.
- PolitikYol Haber Sitesi. (2017). *Erdogan talimat verdi, ‘Rabia’ işaret broşürle tek tek anlatıldı*. <https://www.politikyol.com/erdogan-talimat-verdi-rabia-isaret-brosurle-tek-tek-anlatildi/> adresinden elde edildi. Erişim Tarihi: 04.04.2024
- Postman, N. (1995). *Çocukluğun yokoluşu*, (Çev. İnal, K.). Ankara: İmge Kitabevi. (The disappearance of childhood)
- Poyraz, B. (2002). *Haber ve haber programlarında ideoloji ve gerçeklik*. Ankara: Ütopya Yayınevi.
- Prout, A. & James, A. (2005). A new paradigm for the sociology of childhood? Provenance, promise and problems. A. James ve A. Prout (Ed.). *Constructing and reconstructing childhood- Contemporary issues in the sociological study of childhood* (s. 7-32). London: Falmer Press.
- Richter, D. (1978). *Politik çocuk kitabı*, (Çev. Kıvanç, Ü., Budak, M.). İstanbul: Gözlem Yayınları. (Das politische kinderbuch)
- Rousseau, J. J., (2021). *Emile- Bir çocuk büyüyor*. (Çev. Akagündüz, Ü.). İstanbul: Selis Kitap.
- Qvortrup, J. (1989). On Change of Children and Childhood. In: Doxiadis, S., Stewart, S. (eds) *Early Influences Shaping The Individual*. NATO ASI Series, vol 161. Springer, Boston, MA. https://doi.org/10.1007/978-1-4684-5634-9_8
- Sarıbay, A. Y. (2021). *Siyasal partiler sosyolojisi*. İstanbul: Dün Bugün Yarın Yayınları.
- Sayın, U. ve Gümüş, S. S. (2016). 7 Haziran 2015 milletvekiliği genel seçimleri parti seçim beyannamelerinin engelli kavramı temelinde içerik olarak incelenmesi. *Toplum ve Demokrasi*, 10(21), 69-89

- Saylan G. & Çevirgen, N. (2014). Yazılı basında çocuk temsilleri: Bir bekleme salonu olarak çocukluk. *İletişim ve Diplomasi*. 1 (2). 97-115.
- Schramm, W. (1949). The nature of news, *Journalism Quarterly*, 26 (3). <https://doi.org/10.1177/107769904902600301>
- Schulz, P. D. (2017). Children protection, politics and procrastination: The discourse of deferral. *Children Australia*. 43 (1). 13-22.
- Scott, J. (2014). A dictionary of sociology. United Kingdom: Oxford University Press.
- Sennett, R. (2005). *Saygı: Eşit olmayan bir dünyada*. (Çev. Bardak, Ü.). İstanbul: Ayrıntı Yayınları. (Respect in a world of inequality, 2002).
- Serbestiyet (2020). Erdoğan: Medyamız bizim sesimizi ve nefesimizi yansıtmıyor, <https://serbestiyet.com/featured/erdogan-medyamiz-bizim-sesimizi-ve-nefesimizi-yansitmiyor-43244/> adresinden elde edildi. Erişim tarihi: 16.11.2023
- Serbestiyet (2023). *İYİ Parti yine topyekûn bir gazeteciyle polemikte: "Ahlak yoksunu", "Nobran", "Aparat"*, <https://serbestiyet.com/haberler/iyi-parti-yine-topyekun-bir-gazeteciyle-polemikte-ahlak-yoksunu-nobran-apat-142574/> adresinden elde edildi. Erişim tarihi: 17.11.2023
- Sherr, S.A., (1999). Scenes from the political playground: An analysis of the symbolic use of children in presidential campaign advertising. *Political Communication*. 16(1). ss. 45-59.
- Sigel, R. (2017). Assumptions about the learning of political values. E.S. Greenberg (Ed.), *Political socialization* (ss.19-23). New York: Routledge.
- Sözcü, (2017). "Yeni doğan bebeklerine 'evet' ismini verdiler" <https://www.sozcu.com.tr/son-dakika-haberi-yeni-dogan-bebeklerine-evet-ismini-verdiler-wp1680986> adresinden elde edildi. Erişim tarihi: 06.12.2023
- Stearns, P., N. (2021). *Çocukluğun tarihi*. (Çev. Dikmen, H., Uçar, B.). İstanbul: İndie Kitap. (Childhood in world history, 2010).
- Steinberg, S. R. (2011).. *Kinderculture: Mediating, simulacralizing and pathologizing the new childhood*. S. R. Steinberg (Ed.), *Kinderculture -The corporate construction of childhood* (ss. 1-54). Boulder: Westview Press.
- Strateji ve Bütçe Başkanlığı (2018). *On birinci kalkınma planı (2019-2023)*. https://www.sbb.gov.tr/wp-content/uploads/2022/07/On_Birinci_Kalkinma_Planı-2019-2023.pdf adresinden elde edildi. Erişim Tarihi: 12.12.2022
- Şahin M., & Akgül, B. (2018). Geleneksel ve Yeni Medyada Kurumsal Haber Kaynaklarının Belirtilmesi Üzerine Bir İçerik Analizi: Vatan Gazetesi ve Gazetevatan.com Örneği. *İletişim Kuram ve Araştırma Dergisi*, (46), 172-185.
- Şebin, H. (2022). *Siyasi partilerin seçim beyannamelerinde spor ve gençlik programlarına yaklaşımlarının araştırılması* (Yayımlanmamış yüksek lisans tezi). Kastamonu Üniversitesi, Kastamonu.
- Şenol, D., Taş, S. (2020). Çocukluğa yönelik sosyolojik teorilerin paradigma düzeyinde sınıflandırılması. *Ekev Akademi Dergisi*, 24 (83). 185-202.
- Şeşen, E., & Özkan Ertürk, K. (2017). Türkiye'de 1990 sonrası çevre politikalarının seçim beyannamelerine yansımaları. *Selçuk İletişim*, 10 (1), 188-215.
- Şirin, M. C. (2016). Çocuk hukuku ne değildir?. *Çocuk ve Medeniyet Dergisi*, 1(1). 49-59.
- Şirin, M. R. (2006). *Dersimiz çocuk*. İstanbul: İz Yayıncılık.
- Şirin, M. R. & Gülan, A. (2011). *1. Türkiye çocuk hakları stratejisi (2012-2016)*. İstanbul: Çocuk Vakfı Yayınları.
- Şirin, M., R. (2011). Çocuk hakları ve medya üzerine bir ön bakış. Şirin, M.,R. (Ed.). *Çocuk hakları ve medya el kitabı* içinde. ss 11-18. İstanbul: Çocuk Vakfı Yayınları.
- Şirin, M. R., Oktay, N., Altun, A. (2013). *1. Türkiye çocuk ve medya stratejisi ve uygulama planı 2014-2018*. İstanbul: Çocuk Vakfı Yayınları.
- Şirin, T. (2010). *Yeni anayasa taslağı ve çocuk*. <https://bianet.org/yazi/yeni-anayasa-taslagi-ve-cocuk-120941> adresinden elde edildi. Erişim Tarihi: 31.05.2022
- T24 (2019). *Çocuklar eyleme çağırıyor: " Dünya'nın 12 yılı kaldığı söyleniyor ve ben daha 11 yaşındayım*, <https://t24.com.tr/haber/z-kusagindan-iklim-icin-kuresel-eylem-dunya-nin-12-yili-kaldigi-soyleniyor-ve-ben-daha-11-yasindayim,812313> adresinden elde edildi. Erişim Tarihi: 10.12.2022

- Tan, M. (1989). Çağlar boyunca çocukluk. *Ankara Üniversitesi Eğitim Bilimleri Fakültesi Dergisi*, 22(1). 71-88.
- Tan Eren, G. (2020). *Çocuk gelinler – Sosyo-kültürel temelleri ile erken evlilik deneyimi: Ardahan ilinde bir çalışma*. Ankara: Astana Yayınları.
- Taşdelen, H. M. (2011). *Siyaset sosyolojisi – Siyasi iktidar, siyasi sistem, siyasi davranış*. İstanbul: Kocav Yayınları.
- Temel, F. (2019). İktidar odağında bir medya sorgulaması. Temel, F. & Türkmenoğlu, A. T. (Ed.). *Medya ve siyaset içinde*. ss. 11-37. Konya: Çizgi Kitabevi.
- Timisi, N. (2011). Medyada çocukları koruyucu önlemler. Şirin, M.,R. (Ed.). *Çocuk hakları ve medya el kitabı* içinde. ss 141-160. İstanbul: Çocuk Vakfı Yayınları.
- Timisi, N. (2020). Dijital medya deneyim ve tanıklık. Durna, T., Binark, M., Bayraktutan, G. (Der.). *İletişim hakkı ve yeni medya: Tehditler ve olanaklar içinde*. ss. 23-50. Ankara: Uğur Mumcu Vakfı Yayınları.
- Tokgöz, O. (2008). *Siyasal iletişimi anlamak*. Ankara: İmge Kitabevi Yayınları.
- Tokgöz, O. (1978). Siyasal toplumsallaşmada kitle haberleşme araçlarının rolü ve önemi. *Ankara Üniversitesi SBF Dergisi*, 33(03), 79-92.
- Toptaş, K. (2016). Eski Mezopotamya'da çocuk. *Archivum Anatolicum- Anadolu Arşivleri*. 10(1). 55-78.
- Tosun, T. (2022). *Bir çocuk, bir söz ve memleketin gidişatı*. <https://www.politikyol.com/bir-cocuk-bir-soz-ve-memleketin-gidisi/> adresinden elde edildi. Erişim tarihi: 05.12.2023
- Tuchman, G. (1978). *Making news- A study in the construction of reality*. New York: The Free Press.
- Tunç, A. (2018). *Yazılı basında çocuk haberleri üzerine bir analiz*. <https://haberdecocuk.org/wp-content/uploads/2018/11/bianetococukelkitabiyeni.pdf> adresinden elde edildi. Erişim Tarihi: 12.01.2023
- Turner, G. (2016). *İngiliz kültürel çalışmaları*. (Çev. Özçetin, D. & Özçetin, B.). Ankara: Heretik Yayınları. (British culture studies, 1990).
- Tutar, C. (2014). Yazılı basında çocuk haklarının temsili: Hürriyet, Cumhuriyet, Sabah ve Zaman gazeteleri üzerinde yapılan bir araştırma. *Journal of Yasar Universty*. 9(34). 5760-5786.
- Türk Ceza Kanunu (TCK), (2004). *T.C. Resmi Gazete*, 25611, 43, Ekim 2004.
- Türk, İ. C. (2011). Osmanlı Devleti'nde okul öncesi eğitim. *Milli Eğitim Dergisi*. (192). 160-173.
- Türk Medeni Kanunu (TMK), (2001). *T.C. Resmi Gazete*, 24607, 41, Kasım 2001.
- Türkiye Büyük Millet Meclisi (TBMM), (2024). 28. Dönem milletvekilleri sandalye dağılımı. <https://www.tbmm.gov.tr/sandalyedagilimi> adresinden elde edildi. Erişim Tarihi: 06.01.2024
- Türkiye Cumhuriyeti Aile ve Sosyal Politikalar Bakanlığı (2023). 2023-2028 Türkiye çocuk hakları strateji belgesi ve eylem planı. <https://www.aile.gov.tr/media/132816/turkiye-c-ocuk-haklari-strateji-belgesi-ve-eylem-planı-2023-2028-dijital.pdf> adresinden elde edildi. Erişim Tarihi: 21.12.2023
- Türkiye Cumhuriyeti İçişleri Bakanlığı (2017). PKK/KCK Terör örgütünün çocukları ve kadınları istismarı. https://www.icisleri.gov.tr/kurumlar/icisleri.gov.tr/IcSite/strateji/deneme/YAYINLAR/%C4%B0%C3%87ER%C4%B0K/PKK_COCUK_almanca.pdf adresinden elde edildi. Erişim Tarihi: 27.04.2024
- Türkiye Gazeteciler Cemiyeti (TGC), (2023). *Türkiye gazetecileri hak ve sorumluluk bildirgesi*. <https://www.tgc.org.tr/bildirgeler/t%C3%BCrkiye-gazetecilik-hak-ve-sorumluluk-bildirgesi/bildirge.html> adresinden elde edildi. Erişim Tarihi: 21.0-12.2023
- Türkiye İstatistik Kurumu (2021). Dünya nüfus günü, 2022. <https://data.tuik.gov.tr/Bulten/Index?p=Dunya-Nufus-Gunu-2022-45552> adresinden elde edildi. Erişim Tarihi: 05.10.2022
- Türkiye İstatistik Kurumu (TÜİK), (2013). 06-15 yaş grubu çocuklarda bilişim teknolojileri kullanımı ve medya. <https://data.tuik.gov.tr/Bulten/Index?p=06-15-Yas-Grubu-Cocuklarda-Bilisim-Teknolojileri-Kullanimi-Ve-Medya-2013-15866> adresinden elde edildi. Erişim Tarihi: 12.07.2023
- Türkiye İstatistik Kurumu (TÜİK), (2021). Çocuklarda bilişim teknolojileri kullanım araştırması. <https://data.tuik.gov.tr/Bulten/Index?p=Cocuklarda-Bilisim-Teknolojileri-Kullanim-Arastirmasi-2021-41132> adresinden elde edildi. Erişim Tarihi: 12.07.2023

- Türkiye İstatistik Kurumu (TÜİK), (2024). İstatistiklerle Çocuk, 2023. <https://data.tuik.gov.tr/Bulten/Index?p=İstatistiklerle-Cocuk-2023-53679> adresinden elde edildi. Erişim Tarihi: 21.04.2023
- Türküne, M. (2009). *Siyaset*. İstanbul: Opus Yayınları.
- Uche, C. E. (2023). *Examining childrens political representation: Can descriptive representation offer any advantage?* <https://jistikmove.medium.com/examining-childrens-political-representation-can-descriptive-representation-offer-any-advantage-beb3f8738f88> adrsinden elde edildi. Erişim Tarihi: 08.01.2024
- Ulutaş, B. (2021). *Doküman analizi*. (Ed. Saggie, F. N., Bayyurt, Y.). Nitel araştırma- yöntem, analiz ve yaklaşımları. ss. 287-305. Ankara: Anı Yayıncılık.
- United Nations International Children's Emergency Found (UNICEF), (2007). *Çocuk hakları ve gazetecilik uygulamaları: Hak temelli perspektif*. Dublin Teknoloji Enstitüsü.
- United Nations International Children's Emergency Found (UNICEF), (2004). Çocuk haklarına dair sözleşme. <https://www.unicef.org/turkiye/%C3%A7ocuk-haklar%C4%B1na-dairs%C3%B6zle%C5%9Fme> adresinden elde edildi. Erişim Tarihi: 15.07.2023.
- United Nations (1924). *Geneva declaration of the rights of the child*. <http://www.un-documents.net/gdrc1924.htm> adresinden elde edildi. Erişim Tarihi: 21.03.2022
- Usta, M. E. (2015). Siyasi parti programlarına göre eğitim politikaları. *Türk Yazarlar Birliği Akademi Dergisi*, 13, ss. 55-74
- Uzun, R. (2014). Çocukların medyadan ve medyada korunması: Çocuklara yönelik etik davranış kurallarının incelenmesi. *Akdeniz Üniversitesi İletişim Fakültesi Dergisi*, 22, 152-167.
- Üstel, F. (2008). "Makbul vatandaş"ın peşinde – II. Meşrutiyet'ten bugüne vatandaşlık eğitimi. İstanbul: İletişim Yayınları.
- Üstündağ, E., Özmen, K. (2012). Çocukları görünür kılmak için. Alankuş, S. (Der.) *Çocuk odaklı habercilik* içinde. ss.226-249. İstanbul: IPS İletişim Vakfı Yayınları
- Van Dijk, T. (2019). *İdeoloji*. (Çev. Demir, A.) Ankara: Hece Yayınları. (Ideology, 1998).
- World Health Organization (WHO) (2024). *Violence aganist children*. https://www.who.int/health-topics/violence-against-children#tab=tab_1 adresinden elde edildi. Erişim Tarihi: 02.05.2024
- Yağlı, S. (2007). Haber ve ideoloji ilişkisi: Haber metinlerinde gerçekliğin sunumu. *Ege Üniversitesi İletişim Fakültesi Yeni Düşünceler Hakemli E-Dergisi*, (2), 337-353.
- Yengin, H. (1996). *Medyanın dili- İletişime kuramsal bir yaklaşım: Popüler kültür türlerinin çözümlenmesi*. İstanbul: Der Yayınevi.
- Yeniçağ Gazetesi, (2022). "Erdoğan'ın elinden mikrofonu alan çocuk Kılıçdaroğlu'na 'hain' dedi" <https://www.yenicaggazetesi.com.tr/yer-trabzon-erdoganin-elinden-mikrofonu-alan-cocuk-kilicdaroglu-na-hain-dedi-504661h.htm> adresinden elde edildi. Erişim tarihi: 06.12.2023
- Yeni Yaşam (2023) . *Gençlerin geleceği için*. Erişim Tarihi: 9 Nisan 2023
- Yetim, N., Yetim, Ü. (2008). Medya temsillerinde özne ve nesne olarak çocuk. Y. G. İnceoğlu, N. Akıner (Ed.), *Medya ve çocuk rehberi* (ss.89-114). Konya: Eğitim Kitabevi Yayınları.
- Yıldırım, A. & Şimşek, H. (2021). *Sosyal bilimlerde nitel araştırma yöntemleri*. Ankara: Seçkin Yayıncılık.
- Yokuş Seviş, H. (1998). *Uluslararası sözleşmelerdeki ilkeler açısından çocuk suçluluğu ile mücadelede kurumsal yaklaşım*. İstanbul: Beta Basım Yayım Dağıtım.
- Youf, D. (2019). Çocuğun hukuki statüsü hakkında. *Çocuk ve Medeniyet Dergisi*. 4 (8), 67-85.
- Youtube, (2017). "Geleceğim için hayır", <https://www.youtube.com/watch?v=C2ZbbfPeU5k> adresinden elde edildi. Erişim tarihi: 05.12.2023
- Youtube, (2017). "Aydınlık bir gelecek için, çocuklar için, yarınlarmız için evet", <https://www.youtube.com/watch?v=o6TFG-0Kq4s> adresinden elde edildi. Erişim tarihi: 05.12.2023
- Youtube,(2023). "Sanasözyinebaharlaragelecek",<https://www.youtube.com/watch?v=bEOZYJr4Xm8> adresinden elde edildi. Erişim tarihi: 05.12.2023
- Youtube, (2022). "Güçlü, zengin ve mutlu Türkiye 'ye hep birlikte kavuşacağız. Çok az kaldı!", https://www.youtube.com/watch?v=3wDKzCC_ajA adresinden elde edildi. Erişim tarihi: 05.12.2023
- Youtube, (2018). "Ülkemiz için herşey değer", <https://www.youtube.com/watch?v=yCMMUNRzW3A> adresinden elde edildi. Erişim tarihi: 05.12.2023

- Yuvalı, E. (2018). Hak temelli sosyal yardım ve klientalizm. *Türkiye Barolar Birliği Dergisi*. (135). Ss.383-404.
- Yüceer Berker, D. (2023). *Çocuk ve ideoloji – Türkiye’de çocukluğun paternalist inşası ve “ideal Türk çocuğu”*. İstanbul: Urzeni Yayınevi.
- Yüksel, Y. (2015) *İçerik çözümlemesi*, https://www.academia.edu/24209083/%C4%B0%C3%87ER%-C4%B0K_%C3%87%C3%96Z%C3%9CMLEMES%C4%B0 adresinden elde edildi. Erişim Tarihi: 25.10.2023.
- Yüksel Özmen, Ş. (2012). Çocuğun adı yok: Televizyon haberlerinde çocuğun sunumu ve çocuk hakları bağlamında değerlendirilmesi. *İletişim Kuram ve Araştırma Dergisi*. (34), 66-82.
- 140journous, (2017). *Siyasetin çocukların dünyasına etkisi*, <https://140journos.com/siyasetin-cocuklarin-dunyasina-etkisi-7c37f2ba72c3?gi=2ebac3d5a578> adresinden elde edildi. Erişim tarihi: 05.12.2023.